

CROWN

C-G

2.000 bis 3.500 kg Tragfähigkeit

LPG-Gegengewichtstapler



Stärke gepaart mit Raffinesse

Mit seinem robusten, hochbelastbaren Fahrgestell, dem zuverlässigen Treibgasmotor und einer durchdachten ergonomischen Kabine ist der LPG-Gegengewichtstapler der C-G Serie bereit für harte Arbeit, von Schichtbeginn bis Schichtende. Zudem erfüllt die C-G Serie die neuesten Vorgaben der EU-5-Abgasnorm.

Umfangreiche Standard- und Zusatzausstattungen machen die C-G Serie zur idealen Wahl für praktisch alle Materialflussaufgaben, bei denen Stapler mit Verbrennungsmotor gefragt sind.

**Die Crown C-G Serie:
Entwickelt für
unermüdlichen Einsatz**



Höchstmaß an Komfort und Kontrolle

Die LPG-Gegengewichtstapler der C-G Serie sorgen mit ihrer durchdachten Ausstattung für ein neues Maß an Produktivität, ohne an Sicherheit, Komfort oder Kontrolle einzubüßen. Dank des hohen Bedienkomforts kommt es zu weniger Ermüdungs- und Belastungserscheinungen, selbst bei anspruchsvollen Einsätzen.

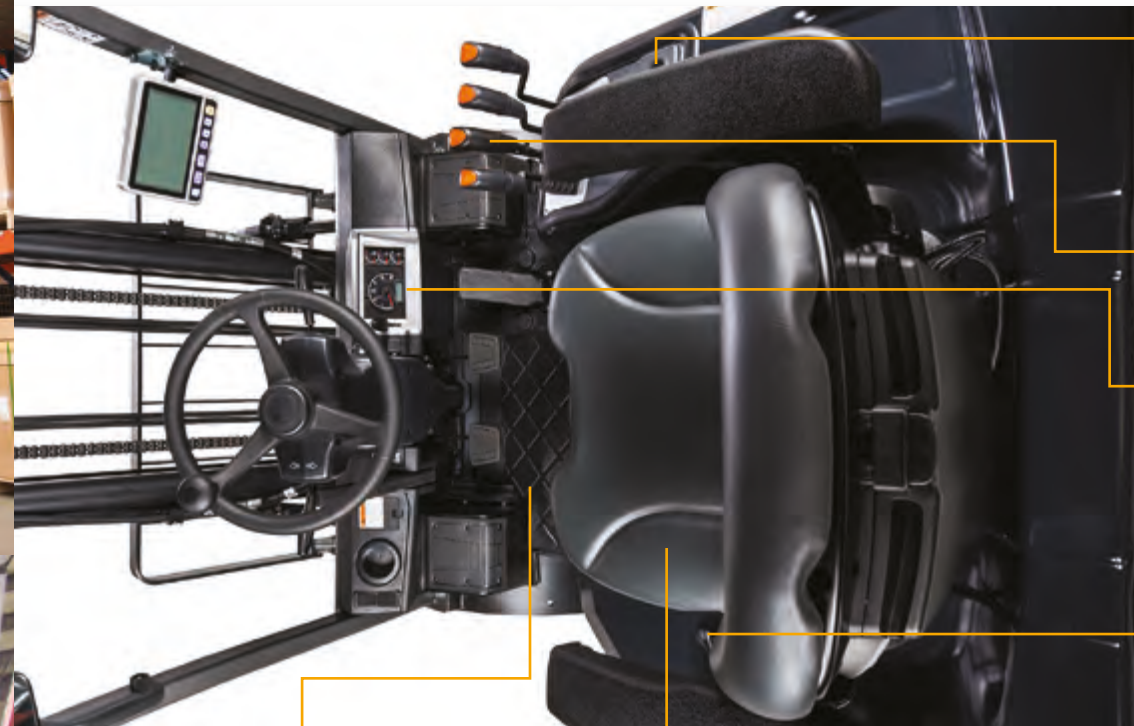

Elektronische Parkbremse
Zur Unfallvermeidung wird die Parkbremse automatisch aktiviert, sobald der Bediener seine Arbeit unterbricht und aussteigt.

Ergonomische Bedienelemente
Verfügbar mit manuellen Bedienhebeln.

Intuitives Multifunktionsdisplay
Das gut ablesbare 5-Zoll-Farbdisplay informiert Bediener über alle wichtigen Betriebsdaten. Leistungseinstellungen lassen sich einfach und schnell ändern.

Geräumiger Fußraum

Ein großzügiger Knieaum und platzsparend positionierte Neigezylinder sorgen für optimale Beinfreiheit und ermöglichen den bequemen Ein- und Ausstieg.



Hervorragende Rundumsicht

Das Bedienschutzdach sorgt für Stabilität und Sicherheit und ermöglicht dem Bediener freie Sicht nach oben. Vorne sorgt das niedrige Dashboard für einen guten Überblick bei der Lasthandhabung.

- Hydraulikschläuche und -ketten sind besonders nahe zum Mastprofil verlegt, so dass der Blick frei bleibt
- Optionale Neigepositionshilfe

- Optionaler großer Panoramaspiegel für weiträumige Sicht auf den hinteren Arbeitsbereich

Hochwertiger, einstellbarer Sitz (optional)

Der vollgefederte Komfortsitz von Grammer lässt sich an die individuellen Bedürfnisse jedes Bedieners anpassen.

Auffälliger Sicherheitsgurt

Um den Stapler vom Sitz aus zu bedienen, muss der Bediener den Sicherheitsgurt anlegen.

Bediener-Erkennungssensor

Der Bediener muss sitzen, damit der Gabelstapler funktioniert.

Modulare Kabinen (optional)

Es stehen vier individuell anpassbare Kabinenvarianten zur Auswahl, um für jede Arbeitsumgebung gewappnet zu sein:

- Nur mit Dach
- Mit Dach und Frontscheibe
- Mit Dach, Frontscheibe und Heckscheibe
- Als Vollkabine, optional auch mit Heizung und Klimaanlage



**Optionale
Punktscheinwerfer**

Crowns bewährter Kundenservice und Support

Der Support von Crown beginnt lange bevor der Stapler das Werk verlässt. Unser ganzheitlicher Serviceansatz gewährleistet die fachkundige Begleitung unserer Kunden vor, während und nach dem Kauf.



Praktisch wartungsfreie ölgekühlte Scheibenbremsen

Vollumkapselte, ölgekühlte Doppelscheibenbremsen verhindern Verunreinigungen und sorgen so für außergewöhnliche Bremskraft und lange Lebensdauer. Die praktisch wartungsfreien Brems Scheiben rotieren in einem Ölbad, was die Wärmeentwicklung und den Verschleiß minimiert.



Zweistufiger Luftfilter

Ein robuster, zweistufiger Luftfilter bewahrt den Motor vor Verschmutzung. Die Abdeckung ist abnehmbar, so dass die Filterelemente leicht zu erreichen sind.



2,4-Liter-Industriemotor

Dank einer geräuscharmen Steuerkette läuft der Motor besonders leise und effizient. Zylinderblock und Ölwanne sind aus Aluminium gefertigt und sorgen für weitere Geräuschreduzierung. Durch die Verwendung abriebfester Materialien und speziell entwickelter Bienenkorb-Ventilfedern wird der Wirkungsgrad des Motors noch gesteigert.

Leistungsstarkes Kühlsystem

Die Kombination aus großvolumigem Kühler und einer speziellen Gegengewichtskonstruktion ermöglicht einen optimalen Luftstrom. Das verbessert die Kühlleistung und vermeidet Ausfallzeiten, gerade bei anspruchsvollen Einsätzen.

Leicht zugängliche Komponenten

Die Verkleidung lässt sich werkzeuglos entfernen und die Motorhaube weit öffnen. Das ermöglicht leichten Zugang für schnelle Checks und Servicearbeiten an wartungsrelevanten Komponenten.



Einfache Fehlerdiagnose

Ein Laptop mit Kabel reicht aus, um den Zustand Ihres Staplers zu überprüfen und dem Servicetechniker eine zügige Wartung zu ermöglichen.

CROWN

Crown Gabelstapler GmbH & Co. KG

Philipp-Hauck-Str. 12
85622 Feldkirchen

Tel +49(0)89-93002-0

Fax +49(0)89-93002-133

crown.com

Da unsere Produkte kontinuierlich verbessert werden, behalten wir uns technische Änderungen ohne Vorankündigung vor.

Hinweis: Nicht alle Produkte und Produktmerkmale sind in sämtlichen Ländern erhältlich, in denen diese Veröffentlichung erscheint.

Crown, das Crown Logo, die beige Farbe und das Momentum Symbol sind Marken der Crown Equipment Corporation in den USA und anderen Ländern.

Copyright 2022 Crown Equipment Corporation
C-G 20-35 BROCH D 09/22, 10 – M01535-001-00
Printed in Germany