

CROWN

ESR 1200 SERIE



So wird Leistung real

Bis zu
***21%**
mehr Produktivität
mit Xpress Lower

Bis zu
20%
Energieeinsparung durch
V-Force Lithium-Ionen-
statt Blei-Säure-Batterien

Bis zu
90%
Schadensreduzierung
mit dem
InfoLink System

100%
Einhaltung der
gesetzlichen Vorgaben
mit täglichen
InfoLink Checklisten

Bis zu
40%
Flottenreduzierung
mit dem InfoLink
Flottenmanagement

Bis zu
11%
Energieeinsparung durch
regeneratives Auslaufbremsen
und Senken

* Kontrollierter Zyklusvergleichstest

Smarter und schneller in großen Höhen

**XPRESS
LOWER**

Die optionale Xpress Lower Technologie verdoppelt die Absenkgeschwindigkeit und fördert damit Durchsatz und Produktivität. Für Bediener bedeutet das weniger Wartezeit beim Absenken der Last und somit mehr Zeit zum Bewegen der Paletten. Mit Xpress Lower lässt sich die Produktivität um bis zu 21 % steigern.

Bis zu
36 %
höhere Maststabilität**

2x
schnellere Absenkgeschwindigkeit mit Xpress Lower

1200 kg
Resttragfähigkeit bei 12 m Hubhöhe

* Kontrollierter Zyklusvergleichstest

** basierend auf der Mastdurchbiegung nach vorne im Vergleich zum Vorgängermodell

Stabilität ist Standard

Der von Crown entworfene Super Duty Mast der ESR 1200 Serie zählt zu den stabilsten Hubgerüsten auf dem Markt. Die Konstruktion aus hochfestem Stahl ist unempfindlich gegen Durchbiegung und reduziert das Schwanken auch bei großen Hubhöhen.

Das bietet viele Vorteile:

- ✓ Schnelleres Aufnehmen und Absetzen von Lasten
- ✓ Höhere Umschlagleistung
- ✓ Souveränes Manövrieren
- ✓ Mehr Sicherheit
- ✓ Minimale Mastvibration

Drei verschiedene Masttypen sind verfügbar, um sicherzustellen, dass Ihr Schubmaststapler mit dem für Ihre Anwendung passenden Hubgerüst ausgestattet ist.



Für die ESR 1200 Serie stehen drei verschiedene Masttypen zur Auswahl:

- heavy duty
- super duty
- super duty +

Die einzigartige Mastkonstruktion mit abgewinkelter Querstrebe ermöglicht eine bessere Sicht nach oben. Das Gena Betriebssystem optimiert das Beschleunigen und Abbremsen sowie die flüssige Bewegung der Vorschubfunktion.

Automatisierte Präzision und intuitive Bedienung

Die ESR 1200 Serie steht für außergewöhnlich effiziente Leistung und hohe Benutzerfreundlichkeit. Dank automatisierter Funktionen werden Arbeitsabläufe vereinfacht und die Belastung reduziert. So können Bediener während der ganzen Schicht produktiv arbeiten.



Die One-Touch Taste ermöglicht Bedienern eine einfache und zugleich präzise Steuerung.

Mit der optionalen automatischen Hubhöhenvorwahl bringen Bediener die Gabeln auf die vorprogrammierte Regalhöhe, indem sie die One-Touch Taste betätigen oder die gewünschte Regalebene auf dem Display auswählen. Diese präzise, automatisierte Positionierung hilft, Produkt-, Regal- und Fahrzeugschäden zu vermeiden und gleichzeitig die Umschlagleistung zu erhöhen.



Leichtes Programmieren von bis zu 7 Regalhöhen in 9 unterschiedlichen Lagerzonen.

Resttragfähigkeitsanzeige mit Warnmeldungen



Grau – Last liegt unter der Resttragfähigkeitsgrenze



Gelb – Last nähert sich der Resttragfähigkeitsgrenze



Rot – Last überschreitet die Tragfähigkeit oder liegt über der Resttragfähigkeitsgrenze

Auf der optionalen Resttragfähigkeitsanzeige sehen Bediener das exakte Lastgewicht, die Hubhöhe und die Resttragfähigkeit auf einen Blick. Farblich gekennzeichnete Grafiken warnen Bediener, mit der Ladung innerhalb der Sicherheitsgrenzen zu bleiben.

Effizientes System Längere Laufzeit



Bis zu
20%
weniger Energieverbrauch
mit Lithium-Ionen- statt
Blei-Säure-Batterien

Bis zu
11%
Energieeinsparung durch
regeneratives
Auslaufbremsen
und Senken

Die Schubmaststapler der ESR Serie verbinden hohe Produktivität mit einzigartiger Energieeffizienz.

Diese Besonderheiten machen den Unterschied:

- ✓ **Intelligentes Energiemanagement** auf Systemebene ermittelt zusätzliche Energiesparpotenziale.
- ✓ Zusatzfunktionen wie die **e-GEN Bremse** und **regeneratives Senken** wandeln kinetische Energie in elektrische Energie um und speisen diese zurück ins System.
- ✓ Die **vertikal integrierte Fertigungsstrategie** ermöglicht es Crown, eigene Systemkomponenten wie z. B. die eigengefertigten Drehstrommotoren der ESR Serie zu entwickeln, anstatt sich auf herkömmliche Standardteile zu verlassen.
- ✓ Im Schubmaststapler integrierte Sensoren erfassen **Echtzeitdaten** zu Betriebszuständen, Bedienungseingaben und Systemleistung. Hochleistungsprozessoren und proprietäre Algorithmen sorgen durch Anpassen der Betriebsparameter für effiziente Leistung.
- ✓ Ein Wechsel von Blei-Säure-Batterien zu **V-Force Lithium-Ionen-Batterien** in Kombination mit dem **regenerativen Absenken des Mastes** ermöglicht **Energieeinsparungen von bis zu 30%** (bei 1 t Lastgewicht und 11,2 m Hubhöhe).

e-GEN Bremse

Regeneratives Auslaufbremsen spart Energie und verbessert gleichzeitig Bremsleistung und Lebensdauer der Bremsanlage. Der drehmomentstarke Fahrmotor sorgt für sanftes Bremsen und führt gleichzeitig Energie an das System zurück.

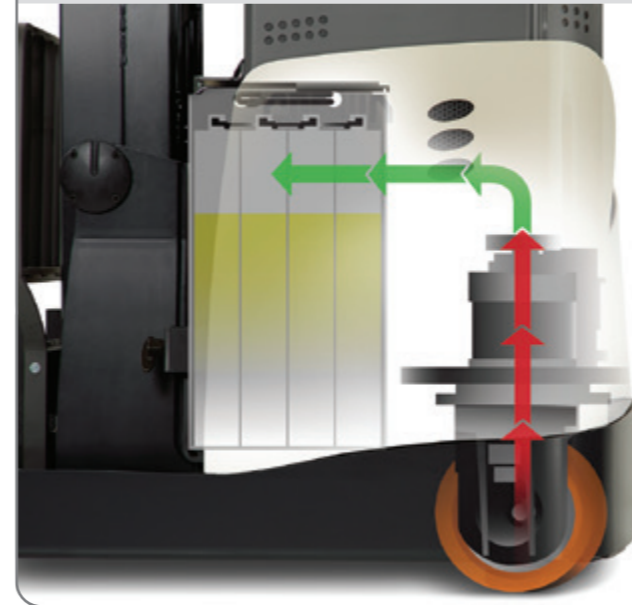

Energetische Einsparungen

Die in Xpress Lower integrierte regenerative Senkfunktion führt beim Absenken des Mastes Energie zurück an das System, wodurch die Laufzeit beträchtlich erhöht wird.

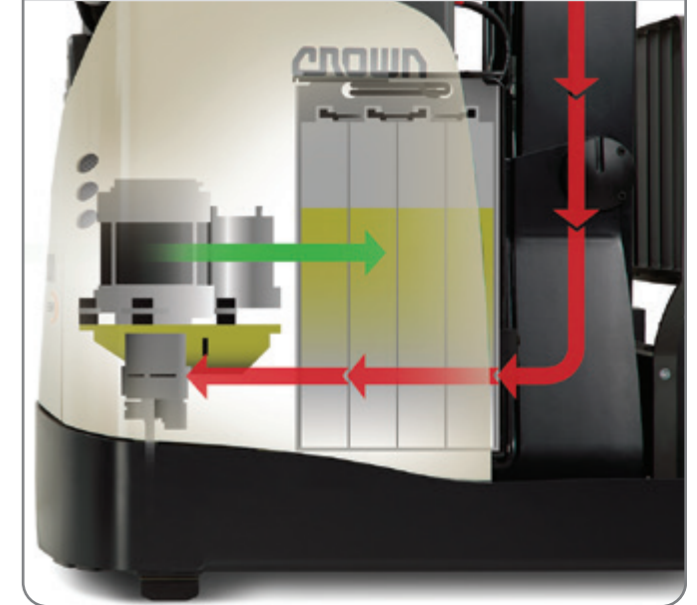

Geschwindigkeitsreduzierung bei Kurvenfahrt

Crowns intelligentes System für Geschwindigkeitsreduzierung bei Kurvenfahrt erkennt anhand des Radwinkels sowie der Fahrt- und Lenkrichtung, ob in eine Kurve hineingefahren oder die Kurve verlassen wird. Entsprechend werden Geschwindigkeit und Beschleunigung automatisch angepasst, um Sicherheit und Leistung sicherzustellen.



Auf Kurs bleiben mit OnTrac

Die von Crown patentierte OnTrac Antriebsschlupfregelung vermindert das Durchdrehen bzw. Rutschen der Räder bei Beschleunigung, Gegenstromverzögerung und Bremsung. Das Gena Betriebssystem von Crown analysiert Staplergeschwindigkeit, Radumdrehungen und Fahrereingaben, um die Traktionsleistung zu erhöhen und die Lebensdauer der Reifen zu verlängern. Ideal für den Einsatz in nassen, staubigen Bereichen und in Kühllhäusern.



Hilfreiche Informationen, klar und prägnant

Geübte Bediener wissen genau, was sie zu welchem Zeitpunkt zu tun haben. Mit den Schubmaststaplern der ESR Serie können sie ihre Umschlagleistung noch steigern. Das Gena Betriebssystem optimiert die Staplerleistung und sorgt dafür, dass wichtige Informationen leicht eingesehen, verstanden und genutzt werden können. Gena ist dynamisch, individuell konfigurierbar und auf einem 7-Zoll-Farb-Touchscreen stets in Reichweite.

Dashboard Widgets

- Auto Height Select
- Battery
- Capacity Data Monitor
- Clock
- Odometer

Cancel

Save

25

Sprachen, damit jeder
Bediener alle
Informationen versteht

13+

Widgets zeigen
Staplerfunktionen auf einen
Blick – einfach wischen und
Favoriten auswählen

Sicherheitserinnerungen

Die ESR Serie zeigt regelmäßig Sicherheitsmeldungen in Form von Bildern und Text an, um Bediener an ihre Schulungsinhalte zu erinnern.

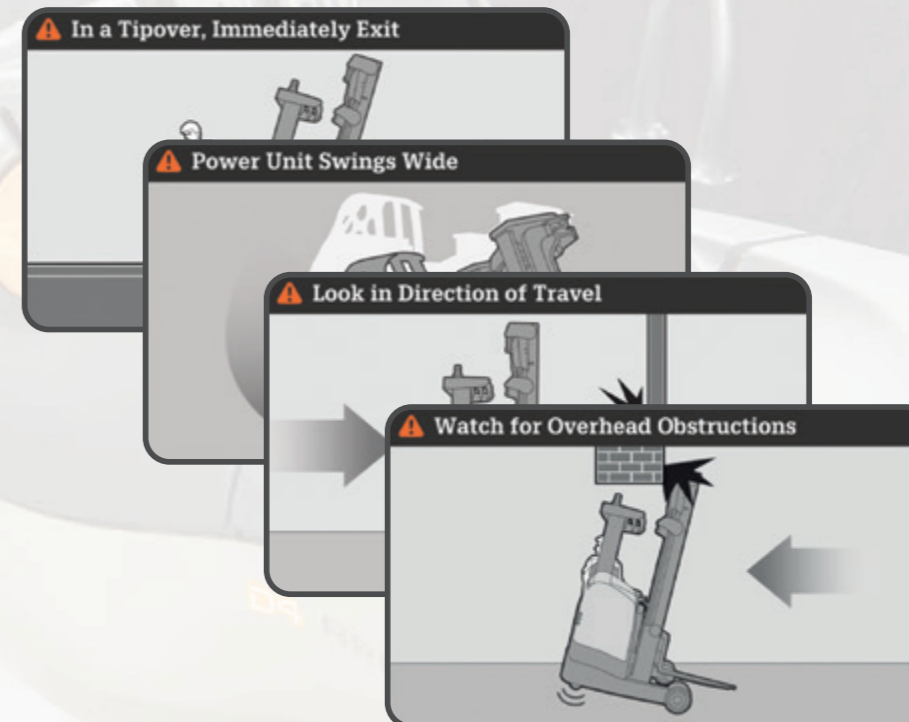

Individuelle Anpassung

Die ESR Serie ist vielfältig personalisierbar und hilft dabei, Aufgaben präzise und souverän zu erfüllen. Dazu können Bediener die für sie optimale Position für Bedienung, Sicht und Arbeitsablauf einstellen. Das Resultat: Kompetenteres Arbeiten mit reibungslosen Abläufen und hoher Präzision.

Bedienungsoptionen



Fingertip-Bedienelemente mit beweglicher Handballenauflage
– Einzelfunktion

Kreuzhebel-Bedienelemente
– Doppelfunktion

Multifunktions-Bedienelemente
– Mischfunktion

Freie Sicht

Der seitlich versetzte Freisichtmast der ESR Serie erlaubt klare Sicht auf Lasträder, Gabel und Palette.



Das optionale Panorama-Bedienschutzdach verbessert die Sicht und schützt zugleich vor herabfallenden Gegenständen und Schmutz, was zusätzlich die Produktivität verbessert.



Steuerung von Display und Zubehör

Der optionale Display-Controller ist in die Armlehne integriert und bietet eine praktische Alternative zum Touchscreen. Zubehör wie Arbeitsscheinwerfer und Sitzheizung werden über Zusatztasten auf dem Armlehnenbedienfeld gesteuert.



Klare Sicht, ganz nah dran

Mit Kameraoptionen für Gabeln oder Mast lassen sich Lastaufnahme und -positionierung weiter optimieren.



Intelligente Gabelnivellierung

Die optionale Neigepositionshilfe gleicht die Durchbiegung von Mast und Gabelträger aus und richtet die Gabel zur präziseren Positionierung automatisch parallel zum Boden aus.

Wahlweise
180° oder **360°**
Lenkung, je nach
Präferenz der Bediener



Wie maßgeschneidert für kleine und große Bediener. Die Bediener können Sitz, Bedienelemente, Armlehne und Display so einstellen, wie es ihren Bedürfnissen entspricht.



Mit dem **360° Select Lenksystem** von Crown können Bediener zwischen 180°- und 360°-Drehung des gelenkten Rades wählen – je nach Einsatzart und persönlicher Präferenz.

D4 ARMREST

Mit der D4 Armlehne können Bediener mehr erreichen:

- Verstellbarkeit** – vielfältige Einstellmöglichkeiten
- Ergonomischer Komfort** – bewegliche Handballenauflage und Vibrationsdämpfung
- Einzigartiges Design** – flossenförmiger Griff mit Display-Controller
- Anpassbarkeit** – Bediener haben bis zu 15 verschiedene Bedienelemente in Fingerreichweite

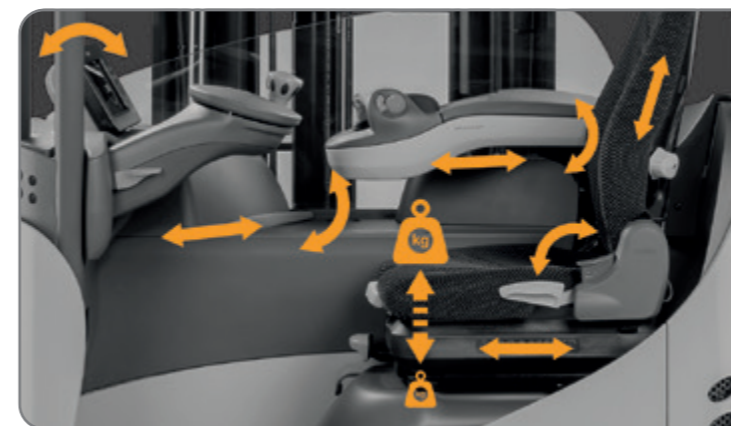

Rundum anpassungsfähig

Einstellmöglichkeiten bei der ESR Serie: Gewichts- sowie Höhen-, Längs- und Neigungsverstellung des gefederten Sitzes; Lendenwirbelstütze; Armlehne und Lenkrad in der Höhe und horizontal verstellbar; Displayneigung.

Reale Leistung

Dinge einfacher, zuverlässiger und kosteneffizienter machen – diesen Weg geht Crown, um reale Leistung zu schaffen. Individuelle Anpassung ist dabei der Schlüssel zum Erfolg – angefangen beim Wohl Ihrer Mitarbeiter bis hin zu den speziellen Anforderungen Ihres Betriebs. Mit jeder einzelnen Funktion bringt die ESR Serie Sie einen Schritt weiter auf dem Weg zu optimaler Performance, jetzt und in Zukunft.

Kühlhauskabine

Mit der klimatisierten Kühlhauskabine bietet die ESR Serie Bedienern selbst bei -30°C einen angenehmen Arbeitsplatz. Neben einer robusten Stahlkonstruktion verfügt der Stapler über langlebige Isolierungen der elektrischen Verbindungen sowie thermostatgesteuerte Heizelemente für alle wichtigen elektrischen Bauteile.

Punktscheinwerfer – in blauer oder roter Farbe oder als Linienscheinwerfer verfügbar



Schmale Radarme – Bis zu 1000 mm breite Lasten passen zwischen die Radarme, ohne die Gesamtbreite des Staplers zu erhöhen.

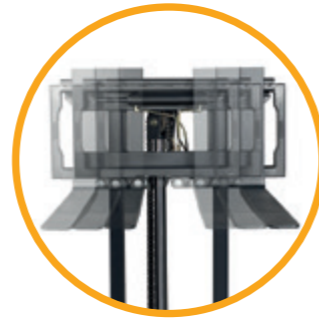

5. Hydraulik-Funktion – Option zur Steuerung von Anbaugeräten wie Zinkenverstellgeräten mit Seitenschub oder Klammern für spezielle Anforderungen.



Einstellbare Leistungsstufen – fünf Einstellungen (drei davon individuell programmierbar) für die persönlichen Bedürfnisse der Bediener.

Einige Ausstattungsmerkmale sind optional erhältlich.

ESR Schubmaststapler – smarter, effizienter, zuverlässiger

ESR 1220

Tragfähigkeit
1400 kg, 1600 kg

Max. Hubhöhe
9175 mm

Masttypen
Neigbarer Mast: TL- und TT-Mast
Neigbarer Gabelträger: heavy duty

Batterie
Lithium-Ionen: 296-518 Ah
Blei-Säure: 280-775 Ah

Gesamtbreite
1120 mm

ESR 1240

Tragfähigkeit
1400 kg, 1600 kg, 2000 kg

Max. Hubhöhe
14205 mm

Masttypen
Neigbarer Mast: TL- und TT-Mast
Neigbarer Gabelträger: heavy duty, super duty, super duty +

Batterie
Lithium-Ionen: 296-666 Ah
Blei-Säure: 420-930 Ah

Gesamtbreite
1285 mm

ESR 1260

Tragfähigkeit
1400 kg, 1600 kg, 2000 kg

Max. Hubhöhe
14205 mm

Masttypen
Neigbarer Gabelträger: heavy duty, super duty, super duty +

Batterie
Lithium-Ionen: 296-666 Ah
Blei-Säure: 420-930 Ah

Gesamtbreite
1285 mm



ESR 1220

Dieses Modell mit schmalem Chassis ist mit Tragfähigkeiten von 1,4 bzw. 1,6 Tonnen erhältlich und eignet sich ausgezeichnet für enge Platzverhältnisse, Blocklagerung und Regalgänge von nur 2,5 m Breite.



ESR 1240

Dieses Modell mit Standardbreite ist mit Tragfähigkeiten von 1,4, 1,6 bzw. 2,0 Tonnen erhältlich und bietet eine leistungsstarke Lösung ohne Kompromisse bei Langlebigkeit und Bedienkomfort.



ESR 1260

Dieses Modell ist mit Tragfähigkeiten von 1,4, 1,6 bzw. 2,0 Tonnen erhältlich. Mit höchster Produktivität und Umschlagleistung dank herausragender Hub- und Senkgeschwindigkeiten in der Höhe eignet sich der ESR 1260 insbesondere für anspruchsvolle Hochregalanwendungen.

Intelligenterer Technologien, höhere Betriebsbereitschaft

Schubmaststapler sind eine erhebliche Investition in die Produktivität Ihres Unternehmens. Optimierte Betriebsbereitschaft und Leistung sind entscheidend. Deshalb bietet Crown eine Kombination aus fortschrittlichen Technologien, robuster Konstruktion und modernen Energielösungen. Die daraus resultierende Zuverlässigkeit und Wartungsfreundlichkeit sind der Schlüssel zum Erfolg.

Einfache Wartung

Leicht konfigurierbare Einstellungen lassen sich zeitsparend anpassen oder auf die Werkseinstellungen zurücksetzen.

Analysertools erlauben dem Servicetechniker, einzelne Systemkomponenten auszuwählen und alle dazugehörigen Ein- und Ausgänge auszulesen.

Schrittweise Anleitung zur Kalibrierung mit Grafiken lassen Techniker effizienter und konsequenter arbeiten.

Leichter Zugriff: Gehäuse, Verkleidungen und Abdeckungen können zur Inspektion und Wartung schnell geöffnet oder entfernt werden.

Getrennte Elektronik- und Hydrauliksysteme halten Öl und Wärme von der Elektronik fern und fördern die langfristige Zuverlässigkeit.

Kabellose Software-Downloads halten die Stapler auf dem neuesten Stand und entlasten die Servicetechniker.



V-Force Lithium-Ionen-Technologie

Mit ihren bahnbrechenden Vorteilen revolutioniert die Lithium-Ionen-Technologie zunehmend die Welt der Elektrostapler.



Kraftvolle Leistung aus einer Quelle

Von unserem Know-how im Bereich Energiemanagement bis hin zu unserem Komplettangebot an V-Force Energielösungen: Crown bietet Ihnen alles, was Sie zur Stromversorgung Ihrer Gabelstaplerflotte benötigen. Das Resultat: Ein echter Mehrwert für Ihr Unternehmen.

- Vor-Ort-Analysen
- Integrierte Lösungen
- Batterien, Ladegeräte und Zubehör
- Flotten- und Batteriemanagement
- Rundum-Support

Überall Stahl, wo es drauf ankommt

Die ESR Serie von Crown verfügt über einen hochstabilen Stahlrahmen und Stahlabdeckungen. Ein robustes Chassis und gut geschützte Komponenten geben den Staplern eine besonders lange Lebensdauer.

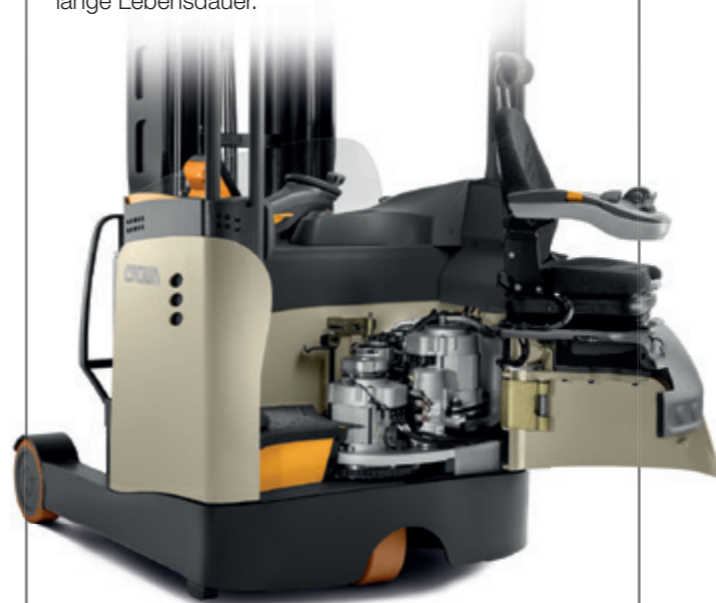

Mit Konnektivität mehr erreichen

Die vernetzten Lösungen von Crown liefern entscheidungsrelevante Daten in Echtzeit an alle Beteiligten, die für die Erzielung und Aufrechterhaltung von Produktivitäts-, Sicherheits- und Nutzungssteigerungen verantwortlich sind.

Dank des Genä Betriebssystems verfügt die ESR 1200 Serie standardmäßig über vernetzte Funktionen. Optional können zusätzliche Funktionen über das InfoLink Bediener- und Flottenmanagementsystem von Crown abgerufen werden.

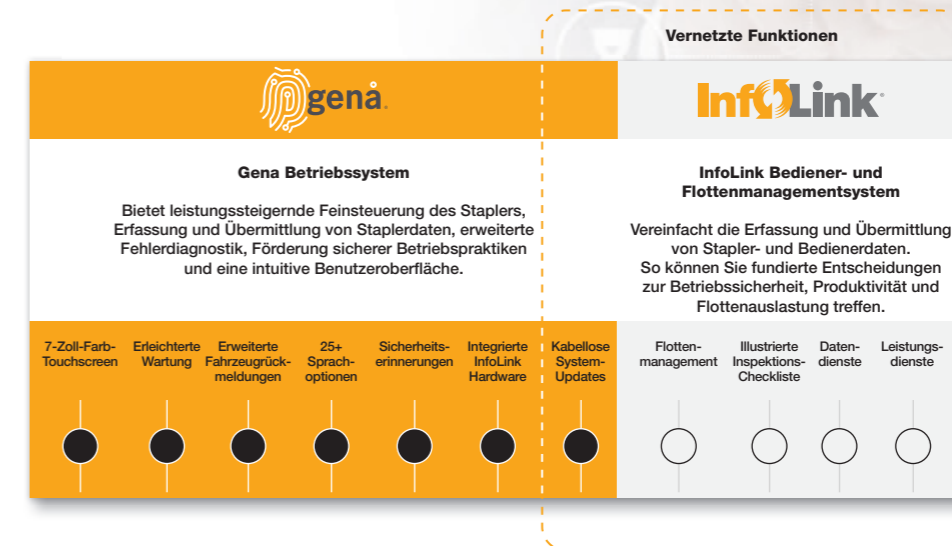

Leicht mit InfoLink integrierbar

Das InfoLink Bediener- und Flottenmanagementsystem von Crown liefert aufschlussreiche Daten, mit denen sich verschiedenste Aspekte der Staplernutzung, Bedieneraktivität und betrieblichen Effizienz optimieren lassen. Dazu gehören Sicherheits-, Service- und Compliance-Angaben, die in Verbindung mit dem Genä Betriebssystem erweiterte Sicherheitsfunktionen ermöglichen:

- Illustrierte Inspektions-Checkliste
- Kollisionserkennung
- Fahrzeugspernung
- Dynamic Coaching



ecologic

Clean Environment. Smart Business.

Gedruckt auf elementar chlorfrei gebleichtem Papier
aus nachhaltig bewirtschafteten Forstbeständen.

CROWN

Bei Crown können Sie sich darauf verlassen, dass alle Gabelstapler für den sicheren Betrieb konstruiert und gebaut wurden. Unser Sicherheitskonzept geht jedoch weit darüber hinaus. Wir wollen Ihnen dabei helfen, die Sicherheitskultur in Ihrem Betrieb zu fördern: durch kontinuierliche Bedienerausbildung, sicherheitsorientierte Betreuung, regelmäßige Wartung und ein sicheres Arbeitsumfeld.
Mehr dazu erfahren Sie unter der Rubrik Sicherheit auf crown.com

Crown Gabelstapler GmbH & Co. KG

Philipp-Hauck-Str. 12

85622 Feldkirchen

Tel +49(0)89-93002-0

Fax +49(0)89-93002-133

crown.com

Da unsere Produkte kontinuierlich verbessert werden, behalten wir uns technische Änderungen ohne Vorankündigung vor.

Crown, das Crown Logo, die beige Farbe, das Momentum Symbol, Gena, Xpress Lower, InfoLink, e-GEN, V-Force, OnTrac, 360 Select, Dynamic Coaching und das ecologic-Logo sind Marken der Crown Equipment Corporation in den USA und anderen Ländern.

Copyright 2023 Crown Equipment Corporation
ESR 1200 BROCH DE 08/23, 10 – M01120-001-00
Printed in Germany