

CROWN

DS 3200 SERIE

Spezifikationen

Doppelstock-
Hochhubwagen



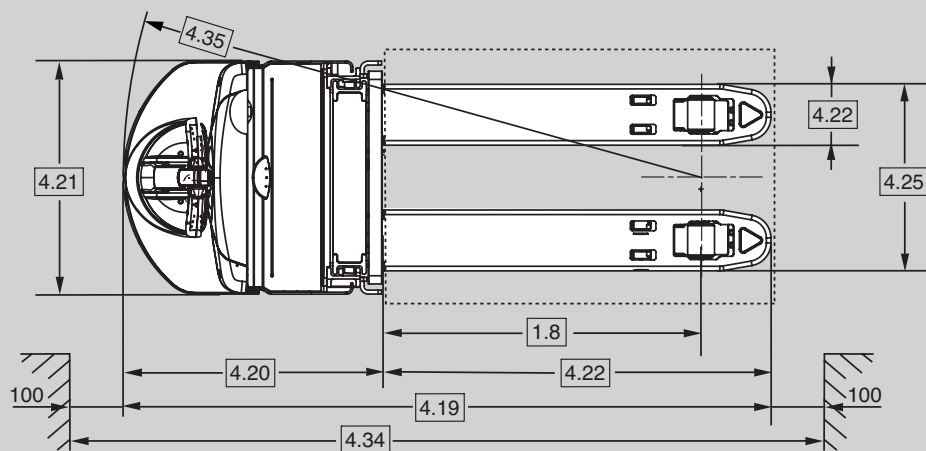
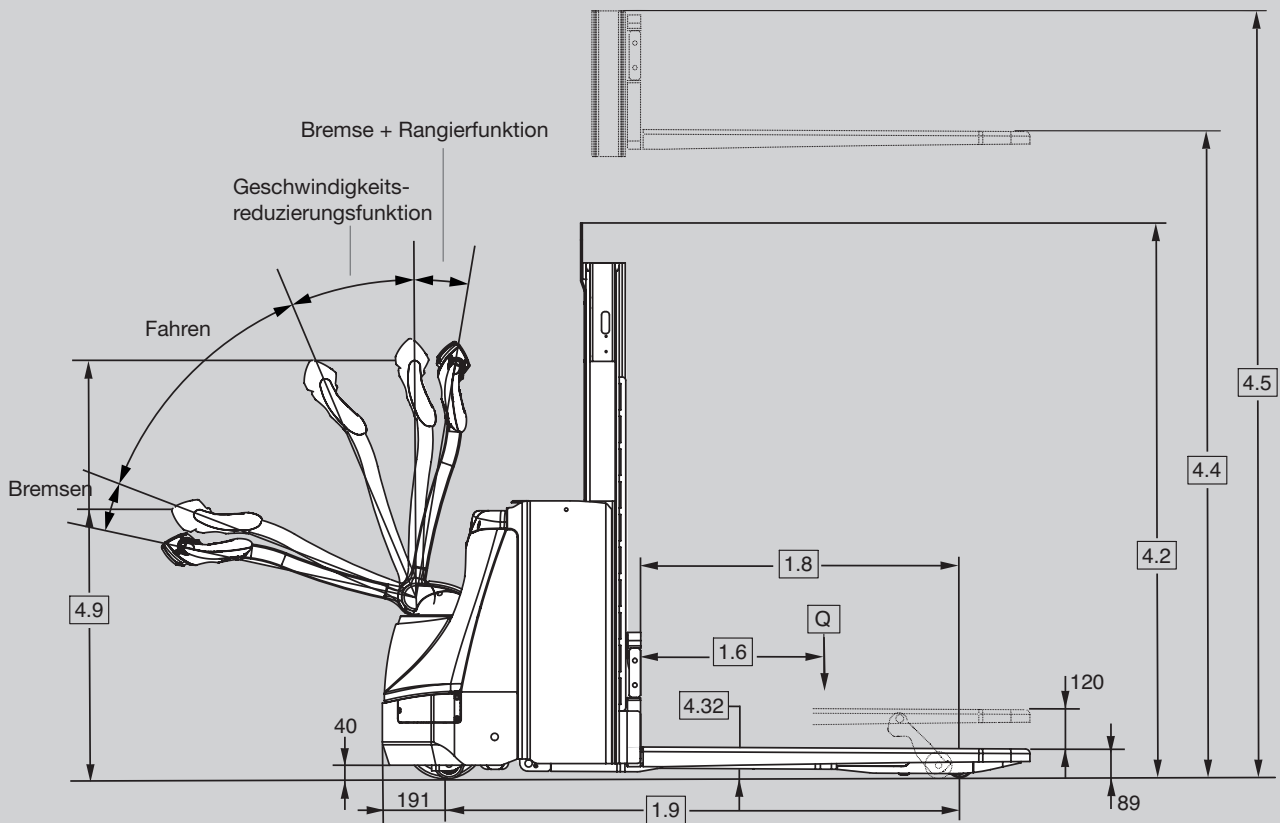

Kennzeichen	1.1	Hersteller (Kurzbezeichnung)	Crown Equipment Corporation				
	1.2	Typzeichen des Herstellers				DS 3240-2.0	
			Plattformtyp			ohne Plattform	
			Lenkungstyp			mechanisch	
	1.3	Antrieb				elektrisch	
	1.4	Bedienung				Gehgerät	
	1.5	Nenntragfähigkeit *		Q	t	2,0	
	1.6	Lastschwerpunkt		c	mm	600	
	1.8	Lastabstand	Initialhub angehoben/abgesenkt	x	mm	904 / 976	
1.9	Radstand	Initialhub angehoben/abgesenkt	y	mm	1501 / 1573		
Reifen/Räder/Fahwerk	3.1	Bereifung				Vulkollan	
	3.2	Reifengröße	vorn		mm	Ø 250 x 85	
	3.3	Reifengröße	hinten		mm	Ø 82 x 100	
	3.4	Zusatzräder	Stützrad		mm	Ø 90 x 50	
	3.5	Räder	Anzahl vorn/hinten (x = angetrieben)			1x + 2/2	
	3.6	Spurweite	vorne	b10	mm	478	
	3.7	Spurweite	hinten	b11	mm	374	
Grundabmessungen	4.6	Initialhub	Höhe eingefahren	h5	mm	120	
	4.9	Höhe Deichsel	in Fahrstellung min./max.	h14	mm	780 / 1197	
	4.10	Radarm Höhe		h8	mm	83	
	4.15	Gabelhöhe	abgesenkt	h13	mm	89	
	4.19	Gesamtlänge	Initialhub angehoben/abgesenkt	l1	mm	1979 / 1995	
	4.20	Vorbaumaß	Initialhub angehoben/abgesenkt	l2	mm	772 / 789	
	4.21	Gesamtbreite		b1	mm	712	
	4.22	Gabelzinkenmaße	DIN ISO 2331	s/e/l	mm	60 x 186 x 1190	
	4.24	Gabelträgerbreite	optionale Länge	b3	mm	650	
	4.25	Gabelspreizung		b5	mm	560 / 570	
	4.31	Bodenfreiheit	mit Last	m1	mm	18	
	4.32	Bodenfreiheit	Mitte Radstand	m2	mm	27	
	4.34.1	Arbeitsgangbreite	bei Palette quer 1000 x 1200	Ast	mm	2568	
4.34.2	Arbeitsgangbreite	bei Palette längs	Ast	mm	2401		
4.35	Wenderadius	Initialhub angehoben/abgesenkt	Wa	mm	1703 / 1765		
Leistungsdaten	5.1	Fahrgeschwindigkeit	mit/ohne Last		km/h	5,9 / 6,0	
	5.1.1	Fahrgeschwindigkeit rückwärts	mit/ohne Last		km/h	5,9 / 6,0	
	5.2	Hubgeschwindigkeit	mit/ohne Last		m/s	0,13 / 0,23	
	5.3	Senkgeschwindigkeit	mit/ohne Last		m/s	0,19 / 0,21	
	5.7	Steigfähigkeit	mit/ohne Last		%	10 / 25	
	5.8	Max. Steigfähigkeit	mit/ohne Last, 5 min. Leistung		%	10 / 25	
	5.10	Betriebsbremse				elektrisch	
Elektromotor	6.1	Fahrmotor	Leistung bei S2 60 Min./H-Klasse		kW	1,5	
	6.2	Pumpenmotor	Leistung bei S3 15 %		kW	1,3	
	6.3	Batterie	nach DIN 43531/35/36 A, B, C, -				B
		Max. Batteriefachgröße		L x B x H	mm	212 x 624 x 627	
	6.4	Batteriespannung	Nennleistung K5		V/Ah	24 / 250	
6.5	Batteriegewicht			kg	212 - 230		
8.1	Antriebsmodul	Antrieb				AC-Transistor	
10.7	Schalldruckpegel	(Bedienerbereich/Bedienersitz)			dB(A)	69	

* als Doppelstock-Hochhubwagen 1.000kg + 1.000kg, als Hubwagen 2.000kg und als Hochhubwagen 1.000kg

Hubgerüst

	1.2	Typzeichen des Herstellers					DS 3240-2.0
		Masttyp					TL
Gewichte	2.1	Eigengewicht	ohne Batterie		kg	740	
			mit Last	vorne	kg	1075	
	hinten	kg		1880			
	2.3	Achslast	ohne Last	vorne	kg	710	
hinten				kg	245		
Abmessung	4.2	Mast	eingefahrene Bauhöhe	h1	mm	1598	1698
	4.3	Freihub		h2	mm	240	
	4.4	Hubhöhe		h3	mm	2100	2300
	4.5	Hubgerüst	Hubgerüst ausgefahren	h4	mm	2497	2697

Elektrische Anlage/Batterien

24-Volt-System mit Nennbatteriekapazitäten von bis zu 250 Ah.

Standardausstattung

1. Wartungsfreier Drehstrom-Fahrmotor (AC)
2. e-GEN® Bremssystem bietet regeneratives und reibungsfreies elektrisches Auslaufbremsen. Die mechanische Bremsung erfolgt nur als Parkbremse
3. Mit der X10® Deichsel sind sämtliche Fahrzeugfunktionen nur einen Fingertipp entfernt
4. Antriebsrad, Stütz- und Lasträder aus Vulkollan
5. Einfache Lasträder
6. Rampenhaltefunktion
7. Batteriestecker - SBE 160 rot
8. Leicht abnehmbare Stahlverkleidungen
9. Einfacher Batteriezugang dank klappbarem Batteriedeckel aus Stahl
10. Mit dem programmierbaren Fahrgeschwindigkeit-Wahlschalter kann zwischen zwei verschiedenen Fahrgeschwindigkeiten gewählt werden
11. Proportionales Heben/Senken
12. Palettenanschlag bei Initialhub für schnelles Doppelstapeln
13. Schutzscheibe aus Polycarbonat
14. Batterieentladeanzeige mit Hubabschaltung, integriertem Betriebsstundenzähler und Fehlercodeanzeige
15. Gabelspitzenmarkierungen
16. Schlüsselschalter
17. Geschwindigkeitsreduzierfunktion
18. Rangierfunktion

Zusatzausstattung

1. Radarm-Hub-/Senkschalter auf der linken und rechten Seite der X10® Deichsel
2. Batteriestecker-Optionen
3. Supertrac Antriebsrad
4. Tandemlasträder
5. InfoLink®-fähig
6. Bedienfeld
7. Lastschutzgitter
8. Sonderfarbe
9. Schutzgitter aus Metall
10. Gabelstaplerschalter an beiden Seiten des Hubgerüsts. Max. Hubhöhe 850 mm + 120 mm Initialhub
Nicht in Verbindung mit Lastschutzgitter
11. Abgedichtetes fahrzeugintegriertes Ladegerät 30 A
12. Geschweißte Gabelmarkierungen
13. Lithium-Ionen-Batterievorbereitung

Elektrik

Optimale Fahr- und Hubgeschwindigkeiten sind der abgesicherten 24-V-Hochleistungs elektrik zu verdanken. Der nahezu wartungsfreie AC-Fahrmotor sorgt für kräftige Beschleunigung und volle Kontrolle bei jeder Geschwindigkeit.

Bedienbereich und Bedienelemente

Die X10® Deichsel, die die gleichzeitige Betätigung sämtlicher Funktionen mit einer Hand ermöglicht, verbessert die seitliche Bedienung und sorgt für maximale Sicht in beide Fahrrichtungen. Ein ergonomischer Flügelschalter für Vorwärts/Rückwärts sorgt für präzises Manövrieren. Die Handgriffe sind mit Urethan überzogen und wirken kälte- und schwingungsdämpfend. Zusätzlich sind leicht zu betätigende Huptaster in die Griffe integriert.

Durch den Fahrgeschwindigkeit-Wahlschalter kann zwischen zwei voreingestellten Fahrprofilen ausgewählt werden. Je nach Erfahrung oder Einsatzerfordernis kann der Bediener ein entsprechendes Leistungsprofil wählen.

Proportionales Anheben und Absenken ermöglicht eine schnelle und präzise Lastpositionierung. Die schnelle Reaktion und Geschwindigkeit der Hub- und Senkfunktionen erfüllen die anspruchsvollen Anforderungen der Doppelstock-Anwendungen bei einem sehr geringen Geräuschpegel.

Geschwindigkeitsreduzierfunktion

Beim Einsatz auf engem Raum, beispielsweise in Einzelhandels-geschäften mit schmalen Gängen oder in Lkws und Aufzügen, kann der Bediener die Deichsel aus dem Standardfahrbereich in den Bereich der Geschwindigkeitsreduzierfunktion bewegen. Die Fahrgeschwindigkeit in Gabelrichtung wird dann automatisch auf 1,5 km/h herabgesetzt – Anhalten sowie Bedienerbefehle sind nicht notwendig. Dies gewährleistet einen reibungslosen und produktiven Arbeitsablauf und vermeidet ungewollte Unterbrechungen.

Rangierfunktion

Die Rangierfunktion geht einen Schritt weiter. Ist diese Funktion aktiviert, kann der Stapler selbst bei vertikal gestellter Deichsel mit bis zu 1,5 km/h bewegt werden, indem der Fahrschalter einfach in die gewünschte Richtung gedrückt gehalten wird. Durch den so reduzierten Wenderadius des Staplers ermöglicht das System den Bedienern, Paletten mühelos zu bewegen. Das trägt auch dazu bei, kostspielige Warenschäden zu vermeiden.

e-GEN® Bremssystem

Die Leistung des drehmomentstarken Fahrmotors wird genutzt, um das Fahrzeug abzubremsen und in Stillstand zu halten, bis wieder ein Fahrbefehl ausgegeben wird; das trifft auch zu, wenn das Fahrzeug auf einem Gefälle eingesetzt wird. Durch dieses System werden Einstellarbeiten und Verschleißstellen eliminiert und eine Wartungsfreiheit auf ganzer Linie erreicht.

Eine automatische Parkbremse schaltet sich ein, wenn das Fahrzeug gebremst wird und der Bediener den Bedienerstand verlässt oder der Strom abgeschaltet wird.

Sicherheitsbestimmungen

Das Gerät entspricht den europäischen Sicherheitsbestimmungen. Die angegebenen Maße und Leistungsdaten können aufgrund von Fertigungstoleranzen unter Umständen leicht variieren. Die Leistungsdaten beziehen sich auf ein Serienfahrzeug. Sie werden durch Gewicht, Zustand des Fahrzeugs, die Art seiner Ausstattung und durch die Arbeitsbedingungen beeinflusst. Crown behält sich Änderungen an Produkten und Daten ohne Vorankündigung vor.