

CROWN

DT 3000 SERIE

Spezifikationen

Doppelstock-
Hochhubwagen



DT 3040-2.0 ohne Plattform
mechanische Lenkung

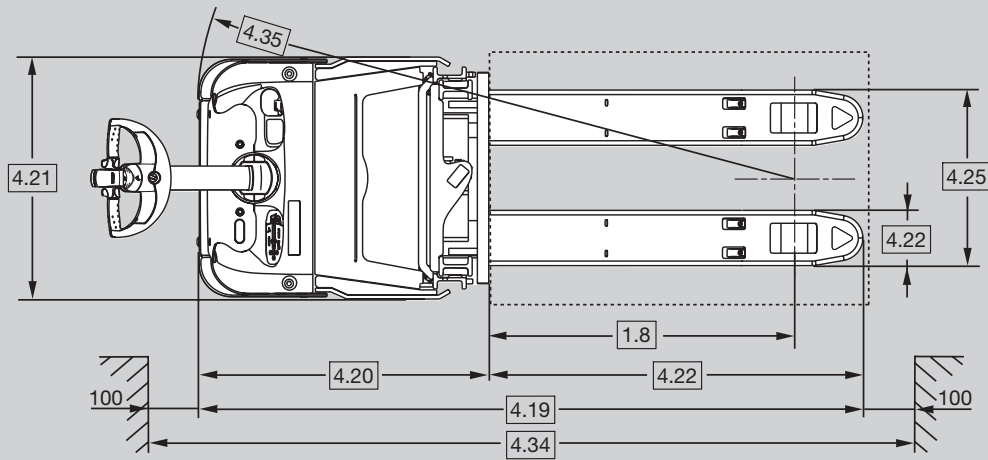
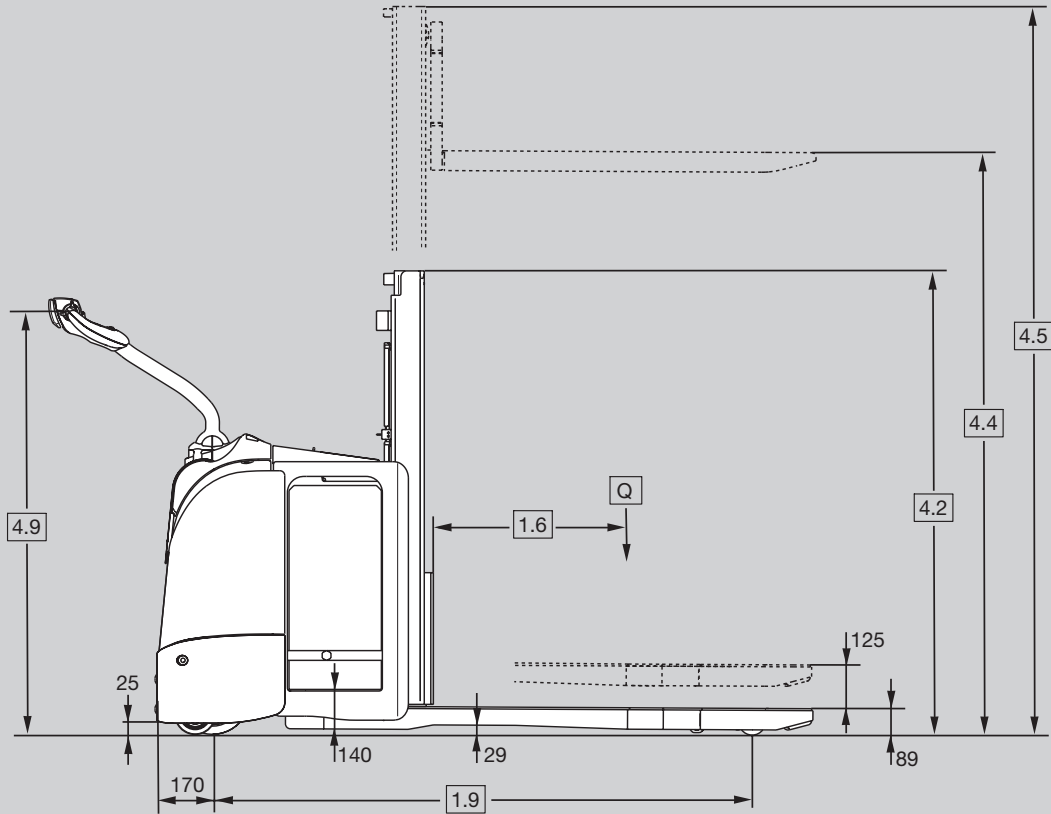

Kennzeichen	1.1	Hersteller (Kurzbezeichnung)	Crown Equipment Corporation							
	1.2	Typzeichen des Herstellers	DT 3040-2.0							
			Plattformtyp	ohne Plattform						
			Lenkungstyp	mechanisch						
	1.3	Antrieb	elektrisch							
	1.4	Bedienung	Gehgerät							
	1.5	Nenntragfähigkeit *	Q	t	2,0					
	1.6	Lastschwerpunkt	c	mm	600					
	1.8	Lastabstand	Initialhub angehoben/abgesenkt	x	mm	875 / 940				
1.9	Radstand	Initialhub angehoben/abgesenkt	y	mm	1521 / 1589	1593 / 1661				
Reifen/Räder/Fahrwerk	3.1	Bereifung	Vulkollan							
	3.2	Reifengröße	vorn	mm	Ø 230 x 70					
	3.3	Reifengröße	hinten	mm	Ø 82 x 110					
	3.4	Zusatzräder	Stützrad	mm	Ø 125 x 54					
	3.5	Räder	Anzahl vorn/hinten (x = angetrieben)			1x + 2/2				
	3.6	Spurweite	vorne	b10	mm	512				
	3.7	Spurweite	hinten	b11	mm	370				
Grundabmessungen	4.6	Initialhub	Höhe eingefahren	h5	mm	125				
	4.9	Höhe Deichsel	in Fahrstellung min./max.	h14	mm	960 / 1460				
	4.10	Radarm Höhe		h8	mm	83				
	4.15	Gabelhöhe	abgesenkt	h13	mm	89				
	4.19	Gesamtlänge	Initialhub angehoben/abgesenkt	l1	mm	1986 / 1968	2058 / 2040			
	4.20	Vorbaumaß	Initialhub angehoben/abgesenkt	l2	mm	836 / 818	908 / 890			
	4.21	Gesamtbreite		b1	mm	744				
	4.22	Gabelzinkenmaße	DIN ISO 2331	s/e/l	mm	60 x 186 x 1150				
	4.24	Gabelträgerbreite	optionale Länge	b3	mm	650				
	4.25	Gabelspreizung		b5	mm	560				
	4.31	Bodenfreiheit	mit Last	m1	mm	17				
	4.32	Bodenfreiheit	Mitte Radstand	m2	mm	29				
4.34.1	Arbeitsgangbreite	bei Palette quer	Ast	mm	2533	2605				
4.34.2	Arbeitsgangbreite	bei Palette längs	Ast	mm	2435	2507				
4.35	Wenderadius	Initialhub angehoben/abgesenkt	Wa	mm	1720 / 1778	1792 / 1850				
Leistungsdaten	5.1	Fahrgeschwindigkeit	mit/ohne Last		km/h	6,0 / 6,0				
	5.1.1	Fahrgeschwindigkeit rückwärts	mit/ohne Last		km/h	6,0 / 6,0				
	5.2	Hubgeschwindigkeit	mit/ohne Last		m/s	0,18 / 0,30				
	5.3	Senkgeschwindigkeit	mit/ohne Last		m/s	0,30 / 0,30				
	5.7	Steigfähigkeit	mit/ohne Last		%	6 / 15				
	5.8	Max. Steigfähigkeit	mit/ohne Last, 5 min. Leistung		%	6 / 15				
5.10	Betriebsbremse				elektrisch					
Elektromotor	6.1	Fahrmotor	Leistung bei S2 60 Min./H-Klasse		kW	3,0				
	6.2	Pumpenmotor	Leistung bei S3 10 %		kW	2,2				
	6.3	Batterie	nach DIN 43531/35/36 A, B, C, -				B			
			Max. Batteriefachgröße			L x B x H	mm	212 x 624 x 627	284 x 624 x 627	
	6.4	Batteriespannung	Nennleistung K5		V/Ah	24 / 230-250	24 / 315-375			
	6.5	Batteriegewicht			kg	201 - 223	274 - 302			
8.1	Antriebsmodul	Antrieb			AC-Transistor					
10.7	Schalldruckpegel	(Bedienerbereich/Bedienerstz)		dB(A)	59					

* als Doppelstock-Hochhubwagen 1.000kg + 1.000kg, als Hubwagen 2.000kg und als Hochhubwagen 1.000kg

Hubgerüst

	1.2	Typzeichen des Herstellers	DT 3040-2.0							
		Masttyp	TL						TF	
Gewichte	2.1	Eigengewicht	ohne Batterie	kg	810	840	830	860	950	
	2.2	Achslast	mit Last	vorn	kg	1225	1255	1245	1275	1320
				hinten	kg	1835	1865	1855	1885	1930
	2.3	Achslast	ohne Last	vorn	kg	875	905	895	925	970
hinten				kg	185	215	205	235	280	
Abmessung	4.2	Mast	eingefahrene Bauhöhe	h1	mm	1270	1430	1270	1430	1740
	4.3	Freihub		h2	mm	-	-	-	-	1355
	4.4	Hubhöhe		h3+h13	mm	1670	2100	1670	2100	2600
	4.5	Hubgerüst	Hubgerüst ausgefahren	h4	mm	2100	2500	2100	2500	3025
	6.4	Batteriespannung	Nennkapazität K5		V/Ah	24 / 230-250		24 / 315-375		

Kennzeichen	1.1	Hersteller (Kurzbezeichnung)	Crown Equipment Corporation										
	1.2	Typzeichen des Herstellers	DT 3040-2.0										
			Plattformtyp	klappbare Plattform				Heckeinstieg		seitlicher Einstieg			
		Lenkungstyp	mechanisch		elektrisch		mechanisch		elektrisch				
	1.3	Antrieb	elektrisch										
	1.4	Bedienung	Gehgerät/Standgerät				Bedienerstand						
	1.5	Nenntragfähigkeit *	Q	t	2,0								
	1.6	Lastschwerpunkt	c	mm	600								
	1.8	Lastabstand	Initialhub angehoben/abgesenkt	x	mm	875 / 940							
1.9	Radstand	Initialhub angehoben/abgesenkt	y	mm	1593 / 1661								
Reifen/Räder/Fahwerk	3.1	Bereifung	Vulkollan										
	3.2	Reifengröße	vorn	mm	Ø 230 x 70	Ø 250 x 75	Ø 230 x 70	Ø 250 x 75					
	3.3	Reifengröße	hinten	mm	Ø 82 x 110								
	3.4	Zusatzräder	Stützrad	mm	Ø 125 x 54								
	3.5	Räder	Anzahl vorn/hinten (x = angetrieben)			1x + 2/2							
	3.6	Spurweite	vorne	b10	mm	512							
	3.7	Spurweite	hinten	b11	mm	370							
Grundabmessungen	4.6	Initialhub	Höhe eingefahren	h5	mm	125							
	4.8	Sitzhöhe	bezogen auf SIP/Standhöhe	h7	mm	186			197				
	4.9	Höhe Deichsel	in Fahrstellung min./max.	h14	mm	1056 / 1359		1054 / 1323		1249			
	4.10	Radarm Höhe		h8	mm	83							
	4.15	Gabelhöhe	abgesenkt	h13	mm	89							
	4.19	Gesamtlänge ***	Initialhub angehoben/abgesenkt	l1	mm	2128 / 2588		2622		2703			
	4.20	Vorbaumaß ***	Initialhub angehoben/abgesenkt	l2	mm	978 / 1438		1472		1553			
	4.21	Gesamtbreite		b1	mm	744							
	4.22	Gabelzinkenmaße	DIN ISO 2331	s/e/l	mm	60 x 186 x 1150							
	4.24	Gabelträgerbreite	optionale Länge	b3	mm	650							
	4.25	Gabelspreizung		b5	mm	560							
	4.31	Bodenfreiheit	mit Last	m1	mm	17							
	4.32	Bodenfreiheit	Mitte Radstand	m2	mm	29							
4.34.1	Arbeitsgangbreite	bei Palette quer	Ast	mm	2688 / 3115		3150		3240				
4.34.2	Arbeitsgangbreite	bei Palette längs	Ast	mm	2572 / 3017		3052		3142				
4.35	Wenderadius **	Initialhub angehoben/abgesenkt	Wa	mm	1857 / 2302		2337		2427				
Leistungsdaten	5.1	Fahrgeschwindigkeit	mit/ohne Last		km/h	6,5 / 10,5	9,5 / 12,5	6,8 / 10,5	9,8 / 12,5				
	5.1.1	Fahrgeschwindigkeit rückwärts	mit/ohne Last		km/h	6,5 / 10,5	9,5 / 12,5	6,8 / 10,5	9,8 / 12,5				
	5.2	Hubgeschwindigkeit	mit/ohne Last		m/s	0,18 / 0,30							
	5.3	Senkgeschwindigkeit	mit/ohne Last		m/s	0,30 / 0,30							
	5.7	Steigfähigkeit	mit/ohne Last		%	6 / 15							
	5.8	Max. Steigfähigkeit	mit/ohne Last, 5 min. Leistung		%	6 / 15							
5.10	Betriebsbremse				elektrisch								
Elektromotor	6.1	Fahrmotor	Leistung bei S2 60 Min./H-Klasse		kW	3,0	4,0	3,0	4,0				
	6.2	Pumpenmotor	Leistung bei S3 10 %		kW	2,2							
	6.3	Batterie	nach DIN 43531/35/36 A, B, C, -				B						
		Max. Batteriefachgröße	L x B x H			mm	284 x 624 x 627						
	6.4	Batteriespannung	Nennleistung K5			V/Ah	24 / 315-375						
6.5	Batteriegewicht				kg	274 - 302							
8.1	Antriebsmodul	Antrieb				AC-Transistor							
10.7	Schalldruckpegel	(Bedienerbereich/Bedienerstz)			dB(A)	59							

Hubgerüst

	1.2	Typzeichen des Herstellers	DT 3040-2.0											
			Plattformtyp	klappbare Plattform				Heckeinstieg		seitlicher Einstieg				
			Lenkungstyp	mechanisch		elektrisch		mechanisch		elektrisch				
		Masttyp	TL		TF		TL		TF		TL			
Gewichte	2.1	Eigengewicht	ohne Batterie	kg	930	960	1050	960	990	1080	1049	1093	1078	
	2.2	Achslast	mit Last	vorn	kg	1310	1325	1370	1370	1385	1430	1418	1452	1442
				hinten	kg	1920	1935	1980	1890	1905	1950	1933	1943	1938
	2.3	Achslast	ohne Last	vorn	kg	960	975	1020	960	975	1020	1088	1112	1092
hinten				kg	270	285	330	280	295	340	263	283	288	
Abmessung	4.2	Mast	eingefahrene Bauhöhe	h1	mm	1270	1430	1740	1270	1430	1740	1270	1270	1270
	4.3	Freihub		h2	mm	-	-	1355	-	-	1355	-	-	-
	4.4	Hubhöhe		h3+h13	mm	1670	2100	2600	1670	2100	2600	1670		
	4.5	Hubgerüst	Hubgerüst ausgefahren	h4	mm	2100	2500	3025	2100	2500	3025	2100		

* im Doppelstock-Modus 1000 kg + 1000 kg, im Niederhubwagen-Modus 2000 kg und im Gabelhochhubwagen-Modus 1000 kg

** Initialhub abgesenkt + 58 mm

*** Initialhub abgesenkt - 18 mm

DT 3040-2.0 feststehender Bedienerstand mit HeckEinstieg
mechanische Lenkung oder Elektrolenkung

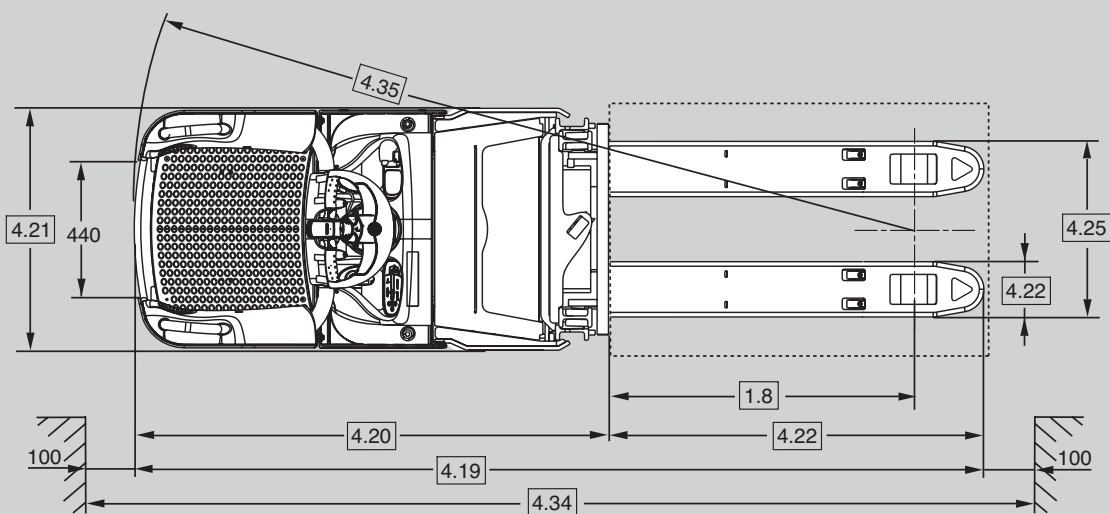
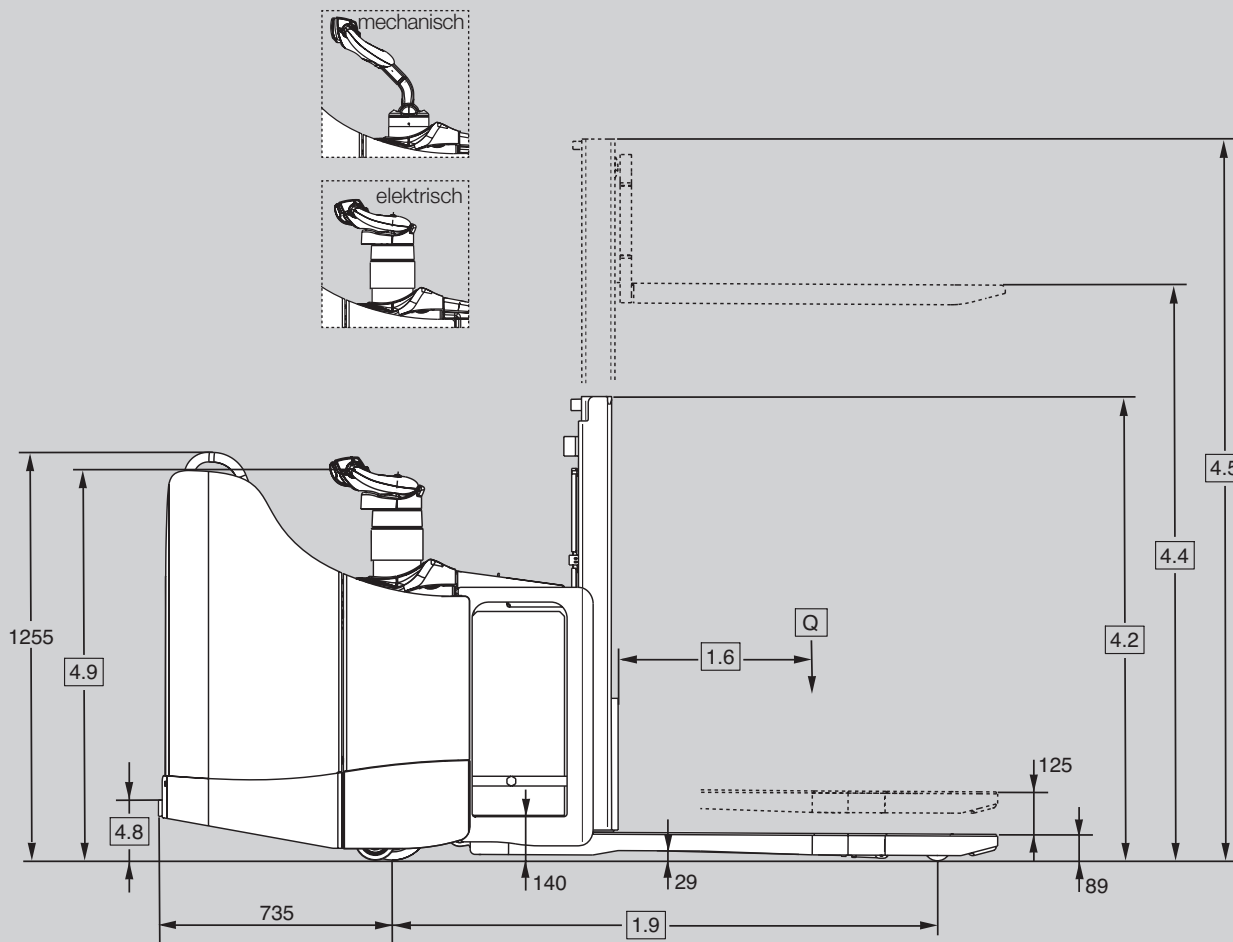

DT 3040-2.0 feststehender Bedienerstand mit seitlichem Einstieg
Elektronenkung

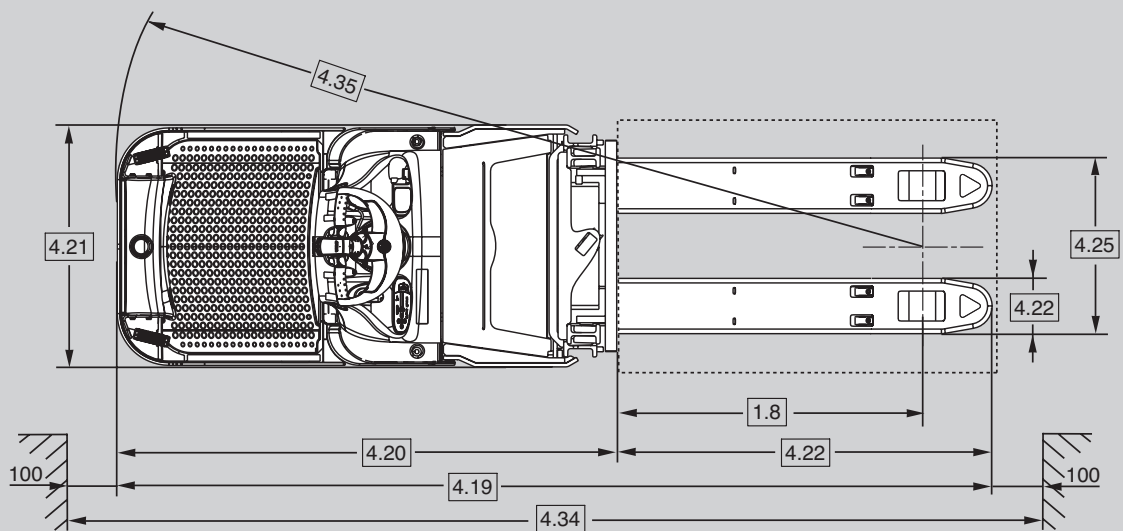
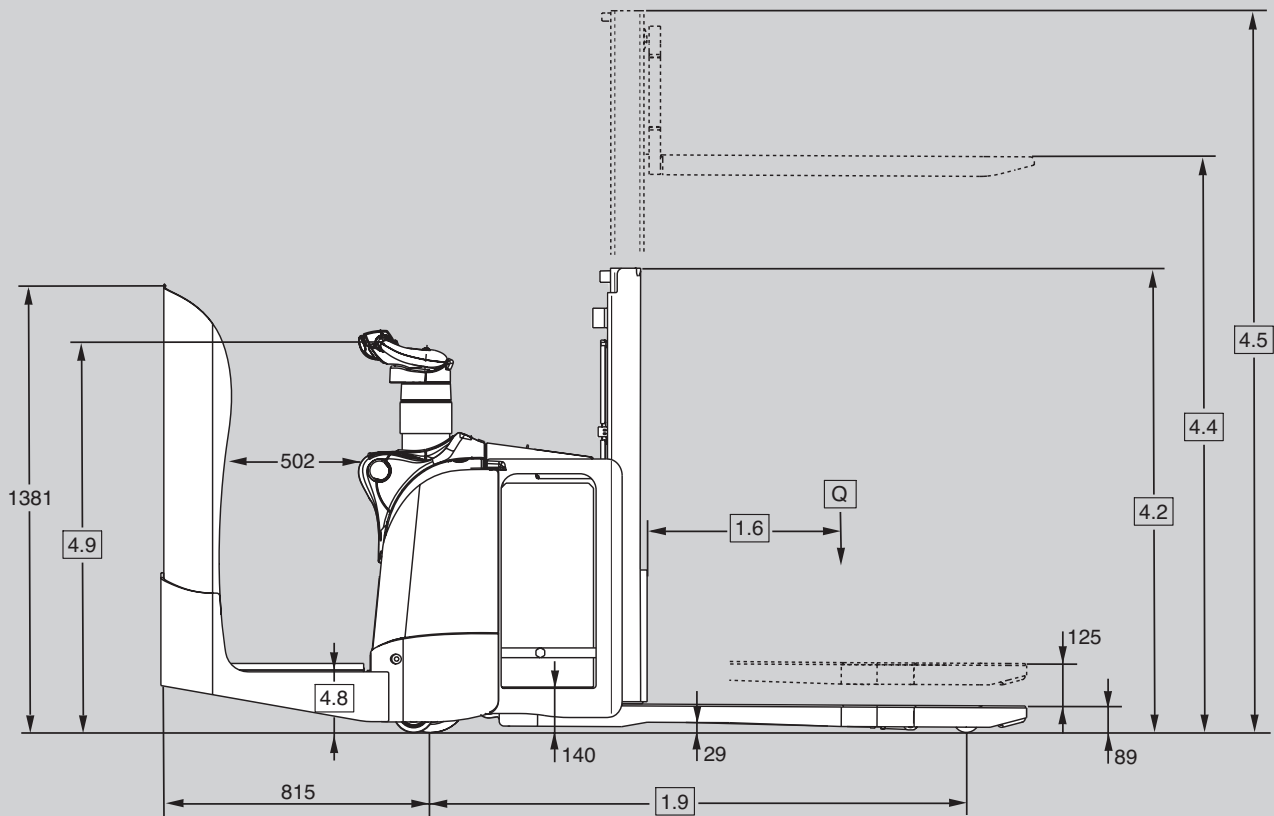

Elektrische Anlage/Batterien

24-Volt-System mit Nennbatteriekapazitäten von 230 Ah bis zu 375 Ah.

Standardausstattung

1. Wartungsfreier Drehstrom-Fahrmotor (AC)
2. e-GEN® Bremssystem bietet regeneratives und reibungsfreies elektrisches Auslaufbremsen
Die mechanische Bremsung erfolgt nur als Parkbremse
3. Mit der X10® Deichsel sind sämtliche Fahrzeugfunktionen nur einen Fingertipp entfernt
4. Umfassende Systemsteuerung Access 1 2 3® von Crown
 - LCD-Display
 - Betriebsstundenzähler
 - Schlüsselloses Einschalten per PIN-Code
 - Start- und Betriebszeitdiagnostik
 - Batterieentladeanzeige und Hubunterbrechung
 - 3 auswählbare Fahrleistungsprofile
 - Integrierte Diagnose mit Echtzeit-Funktionen zur Störungsbehebung
5. FlexRide™ verringert Schwingungs- und Stoßbelastungen auf ein Minimum durch Kombination (nur bei klappbarer Plattform)
 - Weiche Bodenmatte mit integriertem Anwesenheitssensor
 - Gut gefederte Bedienerstandaufhängung
 - Komplett gefedertes Antriebsmodul
6. CAN-Bus-Technologie
7. Robuste Seitenbügel mit weichen Seitenpolstern (nur bei klappbarer Plattform)
8. Elektrischer Notausschalter
9. Antriebsrad, Stütz- und Lasträder aus Vulkollan
10. Einfache Lasträder
11. Rampenhaltefunktion
12. Batteriestecker - DIN 160 A
13. Leicht abnehmbare Stahlverkleidungen
14. Einfacher Batteriezugang dank klappbarem Batteriedeckel aus Stahl
15. Mit dem programmierbaren Fahrgeschwindigkeit-Wahlschalter kann zwischen zwei verschiedenen Fahrgeschwindigkeiten gewählt werden
16. Proportionales Heben/Senken
17. Robuste Stützräder
18. Komplett gefedertes

- Antriebsmodul
19. Weiche Bodenmatte mit integriertem Anwesenheitssensor (nur bei Gabelstaplern mit Plattform)
 20. Palettenanschlag bei Initialhub für schnelles Doppelstapeln
 21. Batteriefachrollen für horizontalen Batterieausbau
 22. Schutzscheibe aus Polycarbonat
 23. Gabelspitzenmarkierungen

Zusatzausstattung

1. Ohne klappbare Plattform
2. Feststehender Bedienerstand mit Heckeinstieg
3. Feststehender Bedienerstand mit seitlichem Einstieg (nur bei Elektrolenkung)
4. FlexRide™ mit Gewichtsverstellung (nur bei feststehendem Bedienerstand mit Heckeinstieg)
5. Intelligentes Elektrolenkungssystem (nur bei Gabelstaplern mit Plattform)
 - Auswählbare Leistungsprofile für Geschwindigkeitsreduzierung bei Kurvenfahrt
 - Funktion Taktile Rückmeldung analysiert die Betriebsbedingungen und passt die Lenkkräfte für eine optimierte Steuerung an
 - Aktives Antriebssystem zur Anpassung des Antriebsraddrucks an das sich ändernde Lastgewicht
6. Radarm-Hub-/Senkschalter auf der linken und rechten Seite der X10® Deichsel
7. Batteriestecker - SBE 160 rot
8. Gummi- oder Supertrac Antriebsrad
9. Tandemlasträder
10. Robuste Doppelstützräder
11. Kühlhausausführung
12. InfoLink® Vorbereitung
13. Schlüsselschalter
14. Bedienfeld (nicht verfügbar bei Kühlhausausführung)
15. Lastschutzgitter
16. Work Assist™ Zubehörfestigungsstange
 - Stautaschen
 - Klemmbrett mit Scannerhalterung
 - A4-Klemmbrett
 - Großes transparentes Klemmbrett
 - Montagehalterungen für WMS-Terminals
18. Sonderfarbe
19. Schutzgitter aus Metall
20. Saubere 12-V-Stromversorgung

21. 24-V-Stromversorgung
22. Geschweißte Gabelmarkierungen
23. Lithium-Ionen-Batterievorbereitung

Elektrik

Optimale Fahr- und Hubgeschwindigkeiten sind der abgesicherten 24-V-Hochleistungselektrik zu verdanken. Der nahezu wartungsfreie AC-Fahrmotor sorgt für kräftige Beschleunigung und volle Kontrolle bei jeder Geschwindigkeit.

Die DT 3000 Serie ist mit Sensoren ausgestattet, die Funktionsparameter überwachen, u. a. Lenkung, Lastgewicht, Höhe, Fahrmodus und Geschwindigkeit, und die Betriebseinstellungen auto-matisch an die Bedingungen anpassen.

Antriebseinheit

Die DT 3000 Serie ist auf die rauen Einsatzbedingungen im Verladedock ausgelegt. Die robuste Antriebseinheit verfügt über eine 10 mm dicke Schürze zum Schutz von Antriebsmodul und Stützradteilen. Eine 12 mm dicke Schürze schützt Batterie und Hubgestänge. Die profilierte Schürze sorgt für eine größere Bodenfreiheit bei Arbeiten auf Rampen. Abnehmbare Rundum-Stahlverkleidungen sorgen dafür, dass die innenliegenden Komponenten vor Stößen geschützt werden und zugleich für Wartungsarbeiten leicht zugänglich sind.

Komfort

Die DT 3000 Serie umfasst zahlreiche Designfunktionen zur Verbesserung des Bedienkomforts und der Produktivität. Die klappbare FlexRide™ Plattform verringert die Stoßübertragung auf den Bediener um mehr als 80 Prozent. Laderampenplatten können ohne Reduzierung der Geschwindigkeit passiert werden. Für die langlebige Plattformaufhängung ist keine Einstellung erforderlich und die vollelektronischen Induktionsschalter schließen Verlässlichkeitsprobleme aufgrund von Verunreinigungen aus.

Die stabilen Seitenbügel bestehen aus einem 50 mm starken Stahlrohr und einem massiven Befestigungssystem in C-Profilform. Weiche Seitenpolster aus Polyurethan sorgen durch ihre Anordnung für ausgezeichnete Unterstützung und Komfort.

Die stabilen Seitenbügel lassen sich zum bequemen Ein- und Aussteigen einfach hoch- oder herunterklappen.

Modelle mit einer festen Plattform verfügen über einen patentierten Einstiegsleistschalter, der den Gabelstapler anhält, sobald sich der Fuß des Bedieners außerhalb der Gabelstaplerkontur befindet. Niedrige Einstiegshöhe und -breite, abgerundeter Zugang erleichtern den Ein- und Ausstieg in und aus dem Gabelstapler. Die Plattform mit Heckeinstieg verfügt über große Seitenpolster für eine weiche Auflage in seitlicher Bedienerposition. Eine profilierte Lehne an der Plattform mit Seiteneinstieg bietet eine weiche Kontaktfläche zum Anlehnen.

Die patentierte gewichtsverstellbare FlexRide™ Aufhängung – optional beim Heckeinstiegsmodell – kann individuell an das Körpergewicht des Bedieners angepasst werden und sorgt somit für hervorragenden Fahrkomfort.

Die vorhandene Elektrolenkung verbessert die Manövrierbarkeit und Ansprechempfindlichkeit selbst bei schweren Lasten. Die intelligente Funktion zur taktilen Rückmeldung analysiert die Betriebsbedingungen und passt die Lenkkräfte für ein erhöhtes Sicherheitsgefühl des Bedieners an. Im Kombination mit Active Traction und der Geschwindigkeitsreduzierung bei Kurvenfahrt ermöglicht die Elektrolenkung eine ausgezeichnete, sichere Fahrleistung.

Bedienelemente

Die X10® Deichsel, die die gleichzeitige Betätigung sämtlicher Funktionen mit einer Hand ermöglicht, verbessert die seitliche Bedienung und sorgt für maxi-male Sicht in beide Fahrrichtungen. Ein ergonomischer Flügelschalter für Vorwärts/Rückwärts sorgt für präzises Manövrieren. Die Handgriffe sind mit Urethan überzogen und wirken kälte- und schwingungsdämpfend. Zusätzlich sind leicht zu betätigende Huptaster in die Griffe integriert. Durch den Fahrgeschwindigkeit-Wahlschalter kann zwischen zwei voreingestellten Fahrprofilen ausgewählt werden. Je nach Erfahrung und Einsatzerfordernis kann der Bediener ein entsprechen-

des Leistungsprofil wählen. Proportionales Anheben und Absenken ermöglicht eine schnelle und präzise Lastpositionierung. Die schnelle Reaktion und Geschwindigkeit der Hub- und Senkfunktionen erfüllen die anspruchsvollen Anforderungen der Doppelstock-Anwendungen bei einem sehr geringen Geräuschpegel.

Umfassende Systemsteuerung Access 1 2 3®

Die Access 1 2 3 Technologie von Crown sorgt für optimale Leistung und Kontrolle. Diese stellt eine Kommunikationsschnittstelle für Bediener und Servicetechniker zur Verfügung, dient als intelligentes Koordinationssystem für den Gabelstapler und bietet moderne Diagnosefunktionen zur Vereinfachung von Wartungsmaßnahmen. Über das Display hat der Servicetechniker Zugriff auf das eingebaute Diagnosesystem und kann so die Ein- und Ausgänge während des Betriebs des Staplers aktiv erkennen.

Ein Laptop oder Wartungsterminal ist nicht notwendig. Der Verlauf der Ereigniscodes, der die letzten 16 Ereignisse umfasst, kann über das Display aufgerufen werden.

Das Display ist eine intuitive Bedienschnittstelle, die den Bediener über Veränderungen (Betriebsstunden, BDI, Bedienermeldungen, Ereigniscodes), die die Staplerleistung beeinflussen, auf dem Laufenden hält. Bei entsprechender Aktivierung hat der Bediener die Auswahl aus drei Leistungsprofilen.

Die Fahrzeugparameter können über die Anzeige aufgerufen werden, um die Staplerleistung an bestimmte Anwendungen anzupassen oder auf besonderen

Wunsch des Bedieners individuell einzustellen. Darüber hinaus stehen bis zu 25 PIN-Codes zur Vergabe an einzelne Bediener und gegebenenfalls auch zur Belegung mit einem der vorprogrammierten Leistungsprofile zur Verfügung.

Aufhängung der Antriebseinheit

Bei der Aufhängung der Antriebseinheit werden chrombeschichtete Stangen und abgedichtete Gleitbuchsen für Langlebigkeit ohne erforderliches Nachstellen verwendet. Die Aufhängung ist um 60 mm höhenverstellbar. Der konstante Reifendruck sorgt für eine ausgezeichnete Leistung auf Rampen. Das System verringert Stöße, die auf das Fahrgestell, montierte Komponenten und den Bediener wirken.

Die Funktion Active Traction, die bei Gabelstaplern mit Elektrolenkung Standard ist, nutzt Hydraulikdruck zur Erhöhung der Fahrleistung. Eine verringerte Rutschgefahr und eine verbesserte Bremsleistung sind besonders bei steilen oder nassen Rampen sehr nützlich.

e-GEN® Bremssystem

Die Leistung des drehmomentstarken Fahrmotors wird genutzt, um das Fahrzeug abzubremsen und in Stillstand zu halten, bis wieder ein Fahrbefehl ausgegeben wird; das trifft auch zu, wenn das Fahrzeug auf einem Gefälle eingesetzt wird. Durch dieses System werden Einstellarbeiten und Verschleißstellen eliminiert und eine Wartungsfreiheit auf ganzer Linie erreicht.

Eine automatische Parkbremse schaltet sich ein, wenn das Fahrzeug gebremst wird und der Bediener den Bedienerstand verlässt oder der Strom abgeschaltet wird.

Sicherheitsbestimmungen

Das Gerät entspricht den europäischen Sicherheitsbestimmungen.

Die angegebenen Maße und Leistungsdaten können aufgrund von Fertigungstoleranzen unter Umständen leicht variieren. Die Leistungsdaten beziehen sich auf ein Serienfahrzeug. Sie werden durch Gewicht, Zustand des Fahrzeugs, die Art seiner Ausstattung und durch die Arbeitsbedingungen beeinflusst. Crown behält sich Änderungen an Produkten und Daten ohne Vorankündigung vor.