

CROWN

SH 5500 SERIE

Especificaciones

Apilador de conductor
acompañante de alto
rendimiento con horquillas
entre patas de carga



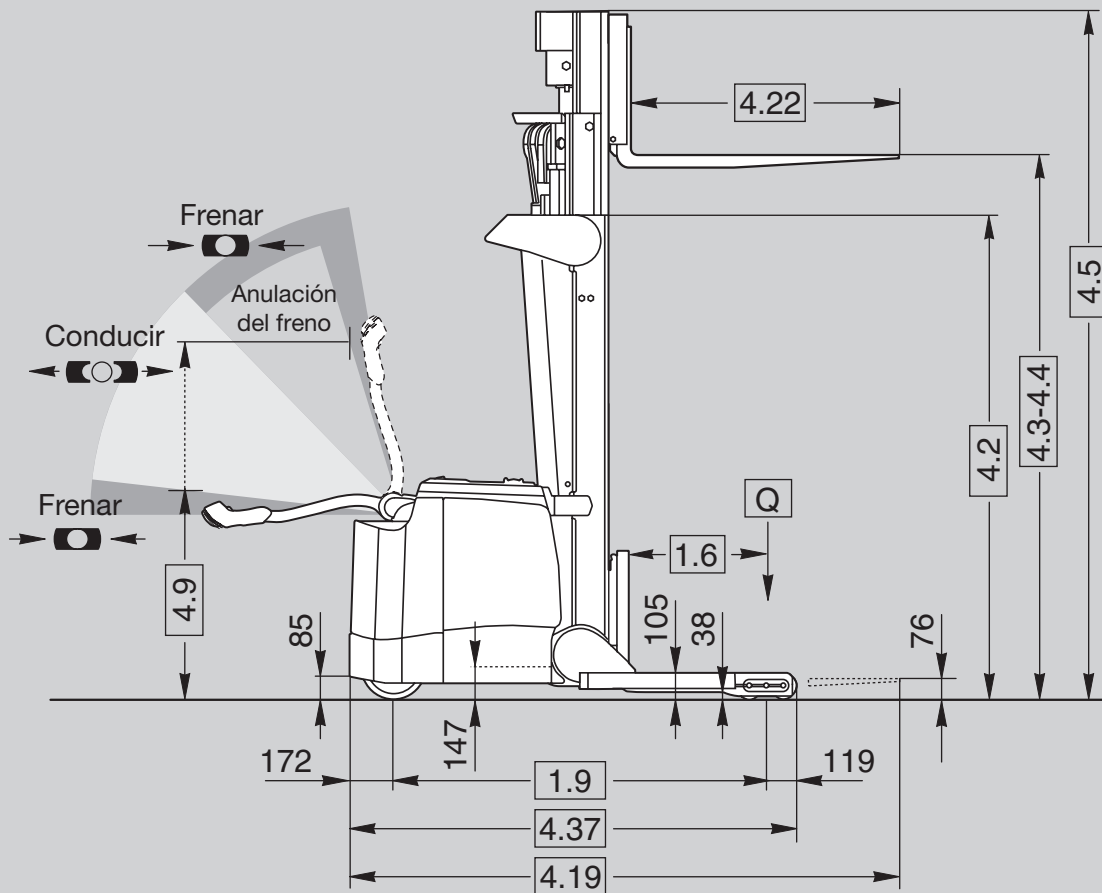
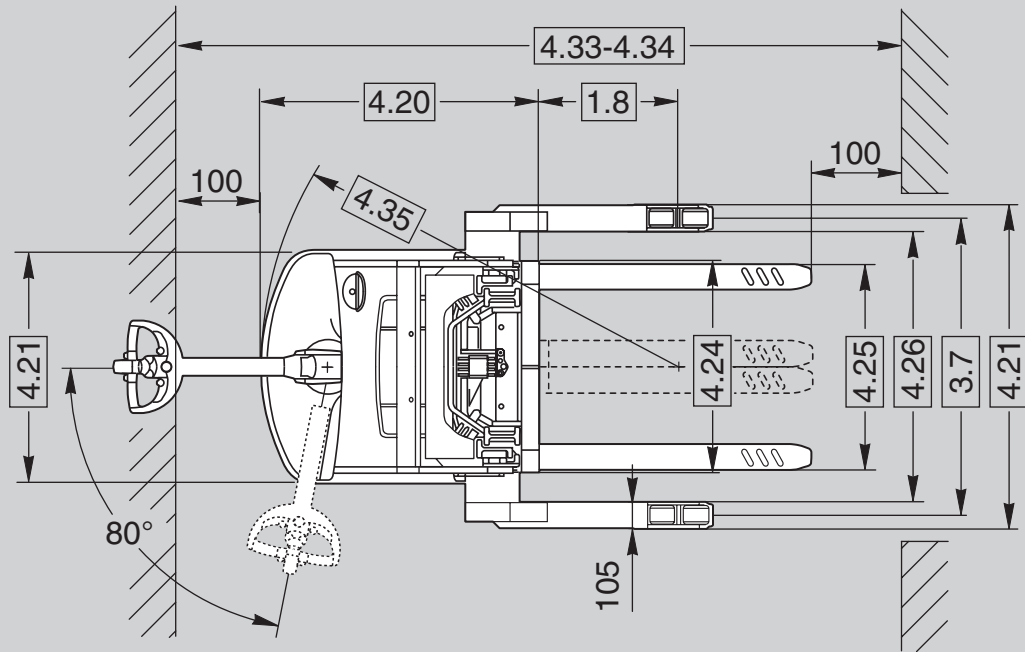

Información general	1.1	Fabricante	Crown Equipment Corporation				
	1.2	Modelo			SH 5520-1.8	SH 5540-1.8	
	1.3	Alimentación			eléctrico		
	1.4	Conductor			acompañante		
	1.5	Capacidad de carga		Q	t	1,8	
	1.6	Centro de la carga		c	mm	600	
	1.8	Distancia hasta la carga		x	mm	542	
	1.9	Batalla		y	mm	1306	1471
	Ruedas	2.1	Peso	sin batería		kg	véase la tabla 1
3.1		Tipo de ruedas				Vulkollan / PU	
3.2		Tamaño de ruedas	delante		mm	Ø 254 x 76	
3.3		Tamaño de ruedas	detrás		mm	Ø 102 x 73	
3.5		Ruedas	núm. (x = trac.) delante/detrás			1x / 4	
3.6		Ancho de vía	delante	b10	mm	posición central	
3.7		Ancho de vía	detrás	b11	mm	965 - 1372	
Dimensiones	4.2	Mástil	altura de replegado	h1	mm	véase la tabla 1	
	4.3	Elevación libre		h2	mm	véase la tabla 1	
	4.4	Altura de elevación		h3+h13	mm	véase la tabla 1	
	4.5	Mástil	altura de extensión	h4	mm	véase la tabla 1	
	4.9	Altura brazo timón	en posición cond. mín./máx.	h14	mm	800 - 1278	
	4.10	Altura de las patas de carga		h8	mm	105	
	4.15	Altura de horquillas	bajadas	h13	mm	76	
	4.19	Longitud total		l1	mm	2080	2245
	4.20	Longitud unidad de tracción ¹		l2	mm	935	1100
	4.21	Anchura total	delante / detrás	b1/b2	mm	915 / 1074- 1480	
	4.22	Dimensiones horquillas	estándar	AxAxF	mm	45 x 100 x 1145	
	4.22	Dimensiones horquillas	longitud opcional	l	mm	760, 915, 990, 1065, 1220, 1370, 1525	
	4.23	Tablero portahorquillas	clase ISO			2A	
	4.24	Anch. tablero portahorquillas		b3	mm	813	
	4.25	Ancho entre horquillas		b5	mm	200 - 815	
	4.26	Anchura interior de las patas	en aumentos de 51 mm	b4	mm	863 - 1271	
	4.31	Distancia hasta el suelo	con carga, debajo del mástil	m1	mm	38	
4.32	Distancia hasta el suelo	centro de la batalla	m2	mm	53		
4.33	Anchura del pasillo de trabajo	1.000 x 1.200 mm transversal	Ast	mm	2502	2667	
4.34	Anchura del pasillo de trabajo	800 x 1.200 mm de longitud	Ast	mm	2517	2682	
4.35	Radio de giro		Wa	mm	1547	1712	
4.37	Altura de las patas de carga		l7	mm	1597	1762	
Rendimiento	5.1	Velocidad de desplazamiento	con / sin carga		km/h	5,5 / 6	
	5.2	Velocidad de elevación	con / sin carga		m/s	0,15 / 0,24	
	5.3	Velocidad de descenso	con / sin carga		m/s	0,25 / 0,25	
	5.7	Pendiente superable	con / sin carga, rég. 30 min.		%	4 / 8	
	5.8	Pendiente máx. superable	con / sin carga, rég. 5 min.		%	10 / 10	
	5.10	Freno de servicio				electromagnético	
Motores	6.1	Motor de tracción	régimen a S2 60 min.		kW	2,0	
	6.2	Motor de elevación	régimen a S3 15%		kW	3,3	
	6.3	Tamaño máx. comp. batería		FxAxA	mm	168 x 778 x 630	333 x 801 x 630
	6.4	Tensión de la batería	capacidad nominal K5		V / Ah	24 / 225	24 / 525
	6.5	Peso de la batería	mínimo		kg	230	442
8.1	Tipo de controlador	tracción			transistor		

Tabla 1				SH 5520-1.8			SH 5540-1.8				
				TL		TT	TL		TT		
2.1	Peso	sin batería		kg	1370	1420	1620	1290	1335	1535	1640
4.2	Mástil	altura de replegado	h1	mm	2125	2430	1905	2125	2430	1905	2265
4.3	Elev. libre ²		h2	mm	150	150	1335	150	150	1335	1690
4.4	Altura de elev.		h3+h13	mm	3225	3810	3960 ⁴	3225	3810	3960 ⁴	4875 ⁵
4.5	Mástil ³	altura de extensión	h4	mm	3810	4395	4535	3810	4395	4535	5450

¹ Añadir 55 mm para el desplazamiento lateral

² Restar 625 mm en todos los mástiles TT con apoyacargas opcional

³ Añadir 630 mm a todos los mástiles con apoyacargas opcional

⁴ La anchura mínima interior de las patas es 965 mm

⁵ La anchura mínima interior de las patas es de 1 067 mm, capacidad de carga de 1,8 t hasta 3 960 mm, 1,35 t a 4 875 mm

Equipamiento estándar

- Sistema eléctrico de 24 voltios
- Sistema de control integral Access 1 2 3® de Crown
- Display de información Access 1 2 3 de Crown
 - Pantalla con 1 línea de 8 caracteres
 - Función de navegación con 5 botones
 - Selección de tres niveles de rendimiento
 - BDI con corte de la elevación
 - Cuenta horas para cinco funciones
 - Códigos de incidencias
 - Diagnóstico a bordo Access 1 2 3 con capacidad de resolución de problemas en tiempo real
 - Función de código PIN
- Motores de tracción y de dirección de AC
- Funciones de mejora del rendimiento
 - Timón X10®
 - Freno de aproximación
 - Dirección electrónica
 - Control de velocidad en rampa con retención
 - Pico de potencia
 - Tablero y mástil de alta visibilidad
 - Unidad de tracción de perfil bajo
 - Bandeja portaherramientas
- Ventana del mástil con rejilla metálica
- Rueda motriz de Vulkolan, Ø 254 x 76 mm
- Ruedas de carga de poliuretano, Ø 102 x 73 mm
- Sistema InfoPoint®
- Cubiertas de la unidad de tracción en acero
- Desconector eléctrico
- Llave de contacto
- Claxon
- Conector de batería rojo SBE160
- Pulsador de seguridad por inversión de marcha
- Freno de estacionamiento eléctrico
- Indicadores visuales en la punta de las horquillas
- Rodillos en el compartimiento de la batería

Equipamiento opcional

- Cargador integrado de 30 Ah, únicamente para compartimento de baterías pequeño
- Accesorios Work Assist™:
 - Pinza sujetapapeles
 - Gancho auxiliar
 - Pinza sujetapapeles y gancho auxiliar
 - Bolsillo porta objetos
- Desplazador lateral
- Apoyacargas alto (1195 mm)
- Longitudes opcionales de horquillas
- Protección frigorífica
- Protección de plexiglás en la ventana del mástil
- Rueda motriz de Ø 254 x 102 mm
 - Poliuretano blando
 - Poliuretano blando rayado
- Preparada para InfoLink®
- Avisador acústico de desplazamiento
- Lanzadestellos ámbar o destellante giratorio montado en el mástil
- Pintura especial
- Micro de corte de elevación

Controles del operador

El robusto timón X10 de Crown ubica óptimamente todos los mandos de control para facilitar la conducción de la carretilla con cualquiera de las dos manos y reducir la torsión de las muñecas.

Su ergonómico mando de tracción (marcha adelante / atrás) permite maniobrar con máxima precisión. Las empuñaduras de control están recubiertas de uretano, para aislar el frío y las vibraciones, y disponen de dos intuitivos botones de claxon integrados en su parte inferior. El timón incorpora un pulsador de seguridad que invierte el sentido de marcha al entrar en contacto con el operario.

El esfuerzo físico para mantener el timón a una altura operativa cómoda, es mínimo, y por tanto reduce la fatiga del operario.

El interruptor "liebre / tortuga" dispone de dos niveles de rendimiento programables para el desplazamiento, lo que permite que el operario seleccione el ajuste más apropiado a su nivel de experiencia o a los requisitos de la aplicación.

La exclusiva función de freno de aproximación permite desplazarse lentamente con el timón en posición casi vertical. Esta función mejora considerablemente la maniobrabilidad en espacios reducidos.

Rendimiento

La serie SH 5500 utiliza la última generación de sistemas AC de tracción, implementada con tecnología Access 1 2 3. El sistema Access 1 2 3 de Crown supervisa de forma permanente las distintas funciones de la carretilla y ajusta los parámetros de rendimiento para ofrecer una productividad y un control óptimos en todo momento. El display Access es una cómoda interfaz de comunicación que mantiene a los operarios informados sobre cualquier incidencia que afecte al rendimiento de la carretilla, y que permite seleccionar entre tres perfiles de rendimiento.

Gracias a estos perfiles de rendimiento programables, el personal autorizado puede adaptar la carretilla a los distintos niveles de experiencia de los operarios o a los requisitos de una aplicación en particular. Además, se puede asignar a diferentes operarios un máximo de 25 códigos PIN, vinculándolos de esta forma a uno de los perfiles de rendimiento preprogramados.

Gracias a la dirección electrónica, el operario puede maniobrar con un nivel de fatiga mucho menor durante todo el día, manipulando cargas pesadas en espacios reducidos. La suavidad de desplazamiento y las prestaciones en elevación se combinan con los excelentes controles del timón X10, mejorando la productividad.

La serie SH 5500 está equipada con función de control de velocidad en rampa y de retención en rampa, para mejorar y simplificar el trabajo en pequeñas pendientes.

Gracias a su par motor, la función de retención en rampa impide que la

carretilla se desplace al soltar el mando de marcha cuando el timón está en la zona operativa. El control de velocidad en rampa evita que la velocidad se vea alterada por causa de la pendiente. Si la carretilla encuentra un obstáculo, el dispositivo de pico de potencia proporcionará hasta un 15% más de potencia durante tres segundos, para poder superar el obstáculo.

Sistema eléctrico

El sistema eléctrico con fusibles, de 24 voltios y alto rendimiento, utiliza un controlador por microprocesador que aporta la máxima eficiencia energética, minimiza el mantenimiento y habilita un control sin límites de la velocidad.

Los módulos de control Access, para desplazamiento, elevación y descenso, están herméticamente sellados, impidiendo la penetración de suciedad, polvo o humedad, y garantizando el buen funcionamiento del sistema. Se han eliminado todos los contactores, salvo el contactor principal de línea. De serie, la máquina equipa un conector de batería rojo SBE 160 con desconector.

Sistema hidráulico

El motor hidráulico de alto rendimiento (3,3 kW) está controlado por transistor, e incorpora una bomba de engranajes para mejorar las prestaciones en elevación y para reducir su sonoridad. Una velocidad de elevación (con aceleración y deceleración programables), y dos velocidades de descenso programables, permiten personalizar la carretilla en función de las preferencias del operario o de los requisitos de la aplicación.

Los vástagos de los cilindros están revestidos por una resistente capa cromada con juntas de poliuretano. La válvula de retorno, calibrada según la capacidad, protege todos los componentes del sistema hidráulico. El depósito incorpora un filtro integrado de retorno, de 10 micras, que retiene la suciedad del aceite.

Unidad de tracción / freno

Formada por una caja de engranajes de alto rendimiento, con piñón de ataque cónico espiral, para un funcionamiento silencioso.

El freno regenerativo del motor se activa al bajar pendientes, durante la frenada por inversión o la frenada por inercia. Encima del motor de tracción hay un freno electromagnético que se activa por muelle y se libera eléctricamente.

Este freno electromagnético, que sirve de freno de estacionamiento, se activa cuando el timón de control pasa de la zona operativa a la zona de frenado durante el funcionamiento de la carretilla.

Dirección asistida

La dirección electrónica se sustenta en un motor AC de alto rendimiento, que hace girar la unidad de tracción cuando detecta movimiento en el timón de control.

Mástil

El mástil de alta visibilidad, de dos y tres etapas, incluye refuerzos transversales angulados, y sitúa los cilindros de elevación detrás de los perfiles anidados en "I" con el fin de optimizar la visibilidad a la hora de ubicar cargas. El cambio de etapa de los mástiles Crown incorpora una amortiguación en el descenso para asegurar la máxima suavidad operativa. Los canales exteriores del mástil, y los perfiles interiores anidados en "I", todos de acero laminado, se desplazan sobre rodamientos antifricción angulados, reduciendo el consumo de energía y aumentando su vida útil.

Las poleas de las cadenas del mástil tienen rodamientos herméticos y engrasados de por vida. El anidamiento de los perfiles del mástil proporciona una menor longitud de la carretilla, mientras que el robusto diseño de los travesaños del mástil incrementa su rigidez.

Mantenimiento / duración

El display Access simplifica la labor de los técnicos al incorporar un avanzado sistema de diagnóstico sin necesidad de utilizar consolas externas o equipos portátiles. El display permite que los técnicos consulten los códigos de incidencias y las horas de servicio de la carretilla en el momento de producirse. Permite también calibrar el sistema y realizar pruebas de funcionamiento sobre los componentes, así como efectuar los pertinentes ajustes.

El sistema InfoPoint de Crown complementa el diagnóstico de Access 1 2 3 con esquemas de los componentes, y notas informativas reparadas por toda la carretilla, facilitando aun más la resolución de incidencias. Las cubiertas de acero de la unidad de tracción, abisagradas y desmontables, proporcionan una excelente accesibilidad a todos los componentes internos. Las cubiertas de acero protegen de posibles golpes a todos los componentes de la unidad de tracción, sean principales o secundarios. Las cubiertas de acero laterales, desmontables, y la cubierta superior abisagrada facilitan el acceso a la batería. La batería puede extraerse desde ambos lados gracias a los rodillos de extracción lateral que la máquina equipa de serie.

El timón X10 está fabricado con aluminio de alta calidad mediante un proceso de fundición en molde de vacío, e incorpora refuerzos estructurales para una máxima resistencia y durabilidad.

Normas de seguridad

Se cumplen todas las normas de seguridad europeas. Los datos de dimensiones y prestaciones pueden variar a causa de tolerancias de fabricación.

Las prestaciones están basadas en un vehículo de tamaño medio y son afectadas por el peso, estado de la carretilla, cómo esté equipada y las condiciones de la zona de trabajo. Los productos Crown y sus especificaciones pueden variar sin previo aviso.

Fabricación Europa :

Crown Gabelstapler GmbH & Co. KG
Roding, Alemania
www.crown.com

