

Ruedas de carga opcionales

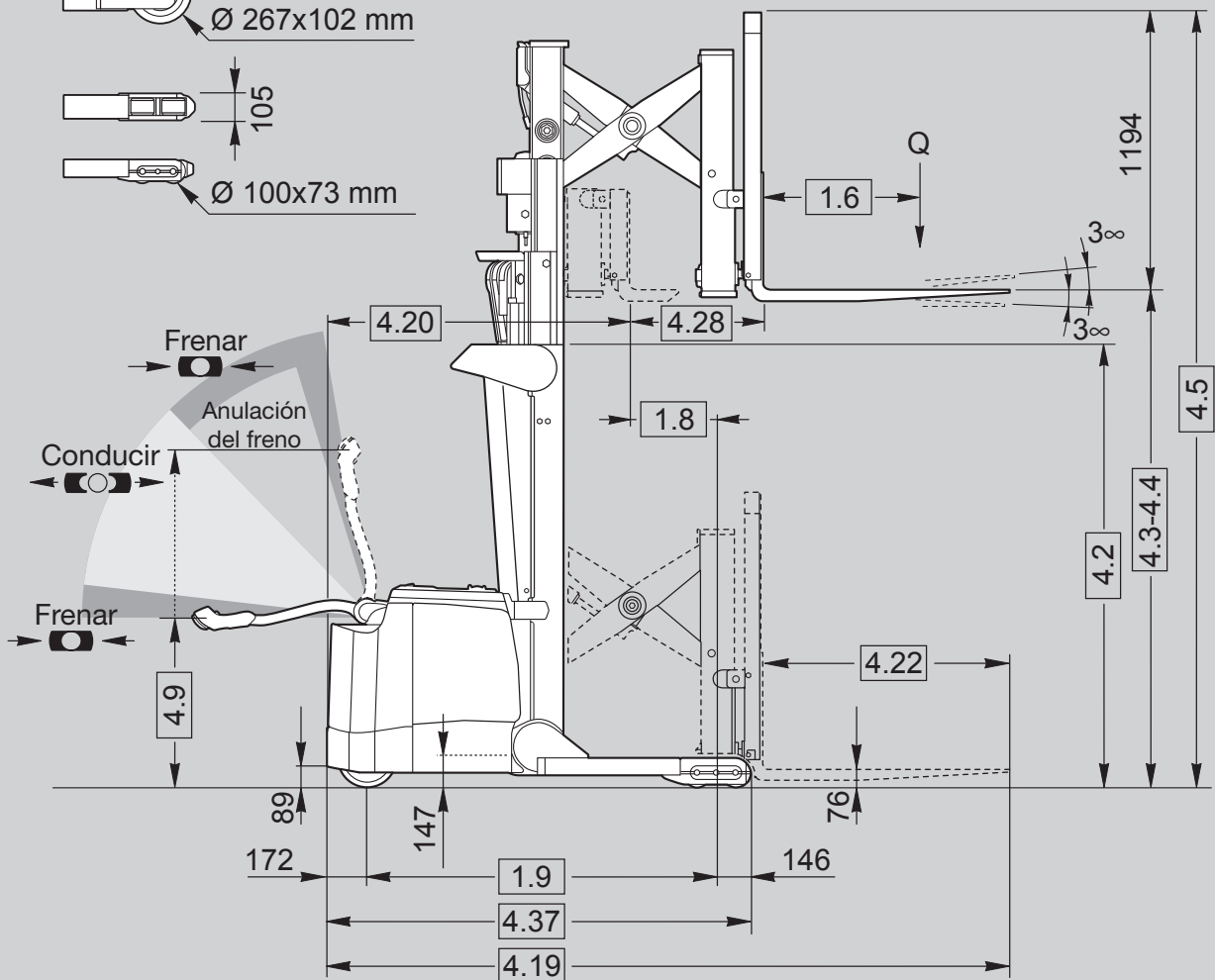
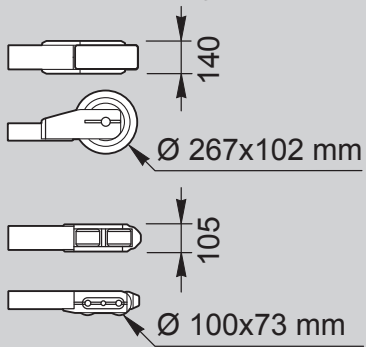

Información general	1.1	Fabricante	Crown Equipment Corporation								
	1.2	Modelo				SHR 5520-1.1	SHR 5520-1.35	SHR 5540-1.6			
	1.3	Alimentación	eléctrico								
	1.4	Conductor	acompañante								
	1.5	Capacidad de carga		Q	t	1,1	1,35	1,6			
	1.6	Centro de la carga		c	mm	600					
	1.8	Distancia hasta la carga		x	mm	392					
	1.9	Batalla		y	mm	1339			1504		
	Peso	2.1	Peso	sin batería		kg	véase la tabla 1				
2.2		Carga en el eje	con carga, delante / detrás		kg	véase la tabla 1					
2.3		Carga en el eje	sin carga, delante / detrás		kg	véase la tabla 1					
Ruedas	3.1	Tipo de ruedas	Vulkollan / PU								
	3.2	Tamaño de ruedas	delante		mm	Ø 250 x 75					
	3.3	Tamaño de ruedas	detrás		mm	Ø 127 x 73					
	3.5	Ruedas	número (x = tracción) delante / detrás			1x / 4					
	3.6	Ancho de vía	delante		b10	mm	posición central				
	3.7	Ancho de vía*	detrás		b11	mm	965 - 1372				
	Dimensiones	4.1	Inclinación tablero portahorquillas	adelante / atrás		°	ángulo	3 / 3			
4.2		Mástil	altura de repliegado		h1	mm	véase la tabla 1				
4.3		Elevación libre			h2	mm	véase la tabla 1				
4.4		Altura de elevación			h3	mm	véase la tabla 1				
4.5		Mástil	altura de extensión		h4	mm	véase la tabla 1				
4.9		Altura brazo timón	en posición conducción mín./máx.		h14	mm	800 - 1278				
4.15		Altura de horquillas	bajadas		h13	mm	76				
4.19		Longitud total	retraídas		l1	mm	2263			2428	
4.20		Long. unidad tracción			l2	mm	1118			1283	
4.21		Anchura total**	delante / detrás		b1/b2	mm	915 / 1074 - 1480				
4.22		Dimensiones horquillas	estándar		AxAxF	mm	40 x 100 x 1145			45 x 100 x 1145	
			longitud opcional		l	mm	760, 915, 990, 1065, 1220, 1370, 1525				
4.23		Tablero portahorquillas	Clase ISO				2A				
4.24		Anchura tablero portahorquillas			b3	mm	813				
4.25		Ancho entre horquillas			b5	mm	200 - 815				
4.26		Anchura interior de las patas	en aumentos de 51 mm		b4	mm	863 - 1271				
4.28		Extensión			l4	mm	590				
4.31		Distancia hasta el suelo***	con carga, debajo del mástil		m1	mm	53				
4.32		Distancia hasta el suelo***	centro de la batalla		m2	mm	53				
4.33		Anchura del pasillo de trabajo	1.000 x 1.200 mm transversal		Ast	mm	2564			2728	
4.34	Anchura del pasillo de trabajo	800 x 1.200 mm de longitud		Ast	mm	2612			2776		
4.35	Radio de giro			Wa	mm	1510			1674		
4.37	Longitud brazos extendidos****			l7	mm	1656			1821		
Rendimiento	5.1	Velocidad de desplazamiento	con / sin carga			km/h	5,8 / 6				
	5.2	Velocidad de elevación	con / sin carga			m/s	0,15 / 0,24				
	5.3	Velocidad de descenso	con / sin carga			m/s	0,25 / 0,25				
	5.7	Pendiente superable	con / sin carga, rég. 30 min.			%	5 / 9	4 / 8	4 / 8		
	5.8	Pendiente máx. superable	con / sin carga, rég. 5 min.			%	10 / 10				
5.10	Freno de servicio					electromagnético					
Motores	6.1	Motor de tracción	régimen a S2 60 min.			kW	2,0				
	6.2	Motor de elevación	régimen a S3 15%			kW	3,3				
	6.3	Tamaño máx. comp. batería			FxAxA	mm	168 x 778 x 622			333 x 835 x 622	
	6.4	Tensión de la batería	capacidad nominal K5			V / Ah	24 / 258			24 / 625	
	6.5	Peso de la batería	mín./máx.			kg	230 / 320			440 / 635	
8.1	Tipo de controlador	tracción				transistor					

* Añadir 45 mm si están instaladas las ruedas de carga opcionales Ø 267x102 mm

** Añadir 76 mm si están instaladas las ruedas de carga opcionales Ø 267x102 mm

*** Están instaladas las ruedas de carga en tándem opcionales Ø 100x73 mm, -28 mm

**** Restar 28 mm si están instaladas las ruedas de carga opcionales Ø 100x73 mm y 12 mm si lo están las ruedas de carga opcionales Ø 267x102 mm

Tabla 1				SHR 5520-1.1			SHR 5520-1.35			SHR 5540-1.6				
				TL	TT		TL	TT		TL	TT			
2.1	Peso	sin batería	kg	1699	1746	1873	1932	1980	2107	1826	1873	2000	2186	
2.2	Carga en el eje	con carga, delante	kg	980	995	1102	1112	1127	1247	1126	1141	1252	1270	
		con carga, detrás	kg	2084	2117	2155	2412	2445	2483	2748	2781	2819	2976	
2.3	Carga en el eje	sin carga, delante	kg	1188	1217	1288	1369	1399	1472	1383	1413	1483	1563	
		sin carga, detrás	kg	742	761	816	795	812	866	885	903	959	1066	
4.2	Mástil	altura de repliegado	h1	mm	2121	2426	1905	2121	2426	1905	2121	2426	1905	2261
4.3	Elevación libre		h2	mm	152	152	711	152	152	711	152	152	711	1067
4.4	Altura de elevación		h3	mm	3225	3810	3960	3225	3810	3960	3225	3810	3960	4875*
4.5	Mástil	altura de extensión	h4	mm	4419	5004	5154	4419	5004	5154	4419	5004	5154	6069

* La anchura mínima interior de las patas es 1.067 mm

Equipamiento estándar

- Sistema eléctrico de 24 V
- Completo sistema de control Access 1 2 3^o de Crown
- Display de información Access 1 2 3^o de Crown
 - Pantalla con 1 línea de 8 caracteres
 - Función de navegación con 5 botones
 - Selección de tres niveles de rendimiento
 - BDI con corte de la elevación
 - Códigos de eventos
 - Diagnóstico a bordo Access 1 2 3^o con función de resolución de problemas en tiempo real
 - Función de código PIN
- Motores de tracción y de dirección de AC
- Funciones de mejora del rendimiento
 - Timón X10^o
 - Función de anulación del freno
 - Dirección asistida electrónica
 - Control de la velocidad y retención en rampa
 - Aumento del par
 - Tablero y mástil de alta visibilidad
 - Unidad de tracción de perfil bajo
 - Bandeja portaherramientas
- Protección de plexiglás en la ventana del mástil
- Rueda motriz de Vulkollan Ø 250 x 75 mm
- Ruedas de carga en tándem de poliuretano Ø 127 x 73 mm
- Sistema InfoPoint[®]
- Cubiertas de la unidad de tracción en acero
- Respaldo de carga
- Desconector de emergencia
- Interruptor con llave
- Claxon
- Conector de batería rojo SBE 160
- Botón de inversión de seguridad
- Freno de estacionamiento eléctrico
- Marca en la punta de las horquillas
- Rodillos en el compartimiento de la batería

Equipamiento opcional

- Cargador integrado de 30 A únicamente para compartimento de la batería pequeño
- Accesorios Work Assist™:
 - Sujeta notas
 - Gancho auxiliar
 - Sujeta notas y gancho auxiliar
 - Bolsillo
- Desplazador lateral
- Longitudes de horquilla opcionales
- Protección frigorífica
- Ventana del mástil con rejilla metálica
- Rueda motriz de Ø 254 x 100mm
 - Poliuretano blando
 - Poliuretano blando con ranurado oblicuo
- Ruedas de carga de poliuretano
 - Tándem Ø 100 x 73 mm
 - Sencillos Ø 267 x 102 mm

- Alarma acústica de desplazamiento
- Lanzadestellos ámbar o faro montado en el mástil
- Pintura especial

Controles del operador

Todos los botones de control están colocados en el lugar óptimo del timón X10 de Crown con el fin de facilitar la operación de la carretilla con ambas manos y reducir los movimientos de muñeca. Un botón de control de marcha adelante / atrás ergonómico permite maniobrar con máxima precisión. Las empuñaduras de control están recubiertas con uretano para aislar el frío y las vibraciones y disponen de botones de claxon integrados para que sea más fácil utilizarlo. El timón incorpora un botón de seguridad que invierte el sentido de marcha de la carretilla si el botón toca al operador.

El interruptor "liebre / tortuga" dispone de dos niveles de rendimiento programables para el desplazamiento que permiten a los operadores seleccionar el ajuste más apropiado para su nivel de experiencia o los requisitos de la aplicación.

La exclusiva función de anulación del freno permite desplazarse lentamente con el timón en posición casi vertical. Esta función mejora considerablemente la maniobrabilidad en espacios reducidos.

Rendimiento

La serie SHR 5500 utiliza la última generación de sistemas de tracción de AC con tecnología Access 1 2 3. La tecnología Access 1 2 3 de Crown supervisa de forma permanente los sistemas de la carretilla y ajusta los parámetros para ofrecer un rendimiento y un control óptimos en todo momento. El display Access es una interfaz cómoda que mantiene a los operadores informados sobre cualquier cambio que afecte al rendimiento de la carretilla y que al activarse permite seleccionar entre tres perfiles de rendimiento.

Gracias a estos niveles de rendimiento programables el personal autorizado puede ajustar la carretilla para que sea utilizada por operadores con distintos niveles de experiencia o para satisfacer los requisitos de una aplicación en particular. Además, se puede asignar un máximo de 25 códigos PIN a distintos operadores para vincularlos de esta forma a uno de los perfiles de rendimiento pre-programados. Gracias a la dirección asistida electrónica, el operador puede maniobrar con cargas pesadas en espacios reducidos durante todo el día con un nivel de fatiga mucho menor.

La función de retención en rampa utiliza un motor que impide que la carretilla se mueva al soltar el freno sin activar ningún comando de desplazamiento. El control de la velocidad en rampa se encarga de que la velocidad actual coincida con la solicitada.

Sistema eléctrico

El sistema eléctrico de 24 Voltios y alto rendimiento con fusibles utiliza un control por microprocesador que aprovecha al máximo la energía, reduce la necesidad de mantenimiento y posibilita un control sin límites de la velocidad.

Los módulos Access que controlan el desplazamiento, la elevación y el descenso están sellados contra la penetración de suciedad, polvo y humedad para garantizar el buen funcionamiento del sistema.

Sistema hidráulico

El motor hidráulico de alto rendimiento (3,3 kW) está controlado por transistor y acoplado a una bomba de engranajes para mejorar las prestaciones de elevación al mismo tiempo que se reduce el ruido. La presencia de una velocidad de elevación con aceleración y deceleración programables permite personalizar la carretilla en función de las preferencias del operador o los requisitos de la aplicación. Los vástagos de los cilindros están revestidos de cromo duro, con juntas de poliuretano. La válvula de descarga, calibrada según capacidad, protege todos los componentes del sistema hidráulico.

El depósito incorpora un filtro de retorno de 10 micras integrado que retiene la suciedad del aceite.

Unidad de tracción / freno

Caja de engranajes de alto rendimiento con engranaje de ataque cónico espiral para un funcionamiento silencioso.

El freno motor regenerativo se activa al bajar pendientes, durante el frenado por inversión y al colocar el control de dirección en posición neutra. Encima del motor de tracción hay montado un freno electromagnético que se activa por resorte y se suelta por medios eléctricos. Este freno electromagnético, que sirve de freno de estacionamiento, se activa cuando el timón de control se mueve de la zona de operación a la de frenado durante el funcionamiento de la carretilla.

Dirección asistida

Un motor de AC de alto rendimiento gira la unidad de tracción cuando detecta movimiento en el timón de control para generar así la dirección asistida electrónica.

Mástil

El mástil de dos y tres etapas tiene un diseño de alta visibilidad que incorpora un refuerzo en ángulo y sitúa los cilindros de elevación detrás de los perfiles en "I" anidados con el fin de aumentar al máximo la visibilidad a la hora de colocar la carga. Los cambios de etapa de Crown están combinados con una amortiguación de descenso para asegurar la suavidad de funcionamiento.

Los canales exteriores del mástil, que son de acero, y los perfiles en "I" interiores se mueven sobre rodamientos de rodillos inclinados, de acero y anti-fricción para reducir el consumo de corriente y aumentar su vida útil. El mástil y los rodillos de las cadenas están sellados y lubricados de por vida.

Mecanismo de extensión

Un exclusivo mecanismo de extensión proporciona una visibilidad inigualable a cualquier nivel de estantería.

Mantenimiento / duración

El display Access simplifica las tareas de mantenimiento gracias a su diagnóstico avanzado, que no requiere el uso de equipos externos. En el display los técnicos de servicio pueden consultar los códigos de eventos y las horas de servicio de la carretilla en el momento de producirse el evento, calibrar el sistema y realizar pruebas de funcionamiento de los componentes y todos los ajustes necesarios. El sistema InfoPoint de Crown complementa el diagnóstico Access 1 2 3 con mapas de componentes repartidos por la carretilla todavía más la localización de averías. Las compuertas de acero desmontables de la unidad de tracción están abisagradas para facilitar su apertura y proporcionar así una accesibilidad excelente al panel de distribución y al resto de componentes. La batería se puede extraer desde ambos lados. El compartimento de la batería incorpora rodillos de serie.

Normas de seguridad

Se cumplen todas las normas de seguridad europeas. Los datos de dimensiones y prestaciones pueden variar a causa de tolerancias de fabricación. Las prestaciones están basadas en un vehículo de tamaño medio y son afectadas por el peso, estado de la carretilla, cómo esté equipada y las condiciones de la zona de trabajo. Los productos Crown y sus especificaciones pueden variar sin previo aviso.

CROWN

SHR 5500 SERIE

Especificaciones

Apilador de pantógrafo

