

CROWN

SERIE SP 3500

Especificaciones

Recogepedidos de
cuatro puntos
Modelo SP 3580F

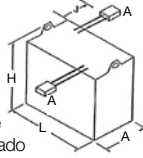

			Imperial				Métrico						
Información general	1	Fabricante	Crown Equipment Corporation										
	2	Modelo	SP 3580F										
	3	Capacidad de carga*	Centro de la carga de 48" (1,200 mm) a 330" (8,380 mm)	1,500 lb kg				680					
	4	Centro de la carga	Frente de plataforma a CG carga	48 pulg. mm				1,220					
	5	Potencia	Eléctrica	24 voltios									
	6	Tipo de operador	Conductor a pie	Recogepedidos									
	7	Tipo de rueda	Carga/de tracción/caster	Poliuretano/poliuretano/poliuretano									
	8	Ruedas	Carga/de tracción/caster	2/1/1									
	Tipo de mástil	Triple telescópico	TT										
Dimensiones	10	Altura de elevación	(LH)	pulg.	mm	210	5,335	240	6,095	276	7,010	294	7,470
						312	7,925	330	8,380	348**	8,840**	366**	9,295**
		Levante libre	Con respaldo de carga (LBR)	pulg.	mm	8	205	20	510	32	815	38	965
						44	1,120	56	1,425	62	1,575	68	1,730
	11	Altura colapsada		pulg.	mm	95	2,415	107	2,720	119	3,025	125	3,175
						131	3,330	143	3,630	149	3,785	155	3,935
	12	Altura extendida	(EH)	pulg.	mm	298	7,570	328	8,330	364	9,250	382	9,705
						400	10,160	418	10,620	436	11,075	454	11,535
		Peso del equipo	Sin batería	lb	kg	7,073	3,210	7,228	3,280	7,665	3,475	7,786	3,530
						7,879	3,575	8,008	3,630	8,102	3,675	8,195	3,720
	13	Largo total frontal		pulg.	mm	75.6				1,920			
	14	Horquillas estándar	Plataforma L x An. x Al.	pulg.	mm	Sección del vagón 84 x 6 x 3				Sección del vagón 2,135 x 150 x 75			
			Manipulación de carros L x An. x Al.	pulg.	mm	72 x 4 x 2				1,825 x 100 x 50			
15	Distancia entre centro de ruedas		pulg.	mm	117.3				2,980				
16	Radio de giro		pulg.	mm	127.6				3,241				
17	Guía de pasillos Alcance de las ruedas		pulg.	mm	49.5" a 77.5" (11.5" a 15.5" Superior a la posición de laterales inferior en incrementos de 0.25")				1,260 a 1,970 (292 a 394 Superior a la posición de laterales inferior en incrementos de 6 mm)				
18	Ancho entre la posición de laterales	Ancho interior entre la posición de laterales	pulg.	mm	38 a 63 en incrementos de 1"				970 a 1,600 en incrementos de 25 mm				
		Posición de laterales exterior	pulg.	mm	Agregar 10"				Agregar 254				
19	Ancho del compartimento del operador		pulg.	mm	48 estándar; 42, 54, 60 y 64 opcional				1,220 estándar; 1,070; 1,370; 1,525; y 1,625 opcional				
Rendimiento	20	Velocidad de desplazamiento	Con carga/Sin carga	mph	km/h	Ver tabla				Ver tabla			
	21	Velocidad de levante	Con carga/Sin carga	fpm	m/s	40/30 baja, 71/53 alta				0.203/0.152 baja, 0.360/0.269 alta			
	22	Velocidad de descenso	Con carga/Sin carga	fpm	m/s	40/38 baja, 80/76 alta				0.203/0.193 baja, 0.406/0.386 alta			
	23	 <p>Batería</p> <p>Tipo</p> <p>Peso mín.</p> <p>Amperios máx.</p> <p>Tamaño máx. A x L x A</p> <p>Ubicación/longitud de los conectores (J)</p> <p>Conector estándar</p> <p>- El ancho se mide en el lado de la batería con los ganchos de levante</p>			Plomo y ácido				Plomo y ácido				
				lb	kg	1,520				690			
					A	1,085				1,085			
				pulg.	mm	36.25 x 14.25 x 31				920 x 360 x 790			
				pulg.	mm	A/20				A/500			
					SB350 rojo				SB350 rojo				
24	Motor de tracción	Régimen de 60 min	hp	kw	5.2				3.9				

* Comuníquese con el fabricante. La capacidad depende de la altura máxima de elevación, la anchura de la posición de laterales, el centro de la carga y la longitud de las horquillas.

Altura de elevación		Rueda de dirección < 10° (1)			
		Con cable (2)			
		Dirección de la unidad de potencia (PUF) (3)			
		Velocidad de desplazamiento Con carga/Sin carga			
		Lineal SP 3580F			
pulgadas	mm	mph	km/h		
0-24	0-610	7.0 (4)	11.2		
25-152	635-3,860	7.0-4.0 (4)	11.2-6.5		
153-200	3,886-5,080	4.0-3.0	6.5-4.8		
201-304	5,105-7,722	3.0-1.5	4.8-2.4		
305-366	7,747-9,295	1.5	2.4		

(1) La máxima velocidad de desplazamiento se reduce al 80 % en un ángulo de dirección de 10°, más allá de los 10° la velocidad de desplazamiento se reduce de manera gradual hasta el 50% de la velocidad máxima de desplazamiento. El ángulo de la dirección se limita automáticamente dentro de los 10° del desplazamiento recto cuando la elevación es superior a 200" (5,080 mm).

(2) Se reducen las velocidades de desplazamiento no guiadas entre 24" (610 mm) y 304" (7,722 mm).

(3) Las velocidades de desplazamiento guiadas en la dirección de las horquillas (FF) son menores que las de la dirección de la unidad de potencia (PUF) hasta 152" (3,860 mm).

(4) Se reducen las velocidades de desplazamiento de los cables guiados.

Modelo SP 3580F

Recogepedidos de manipulación de carros

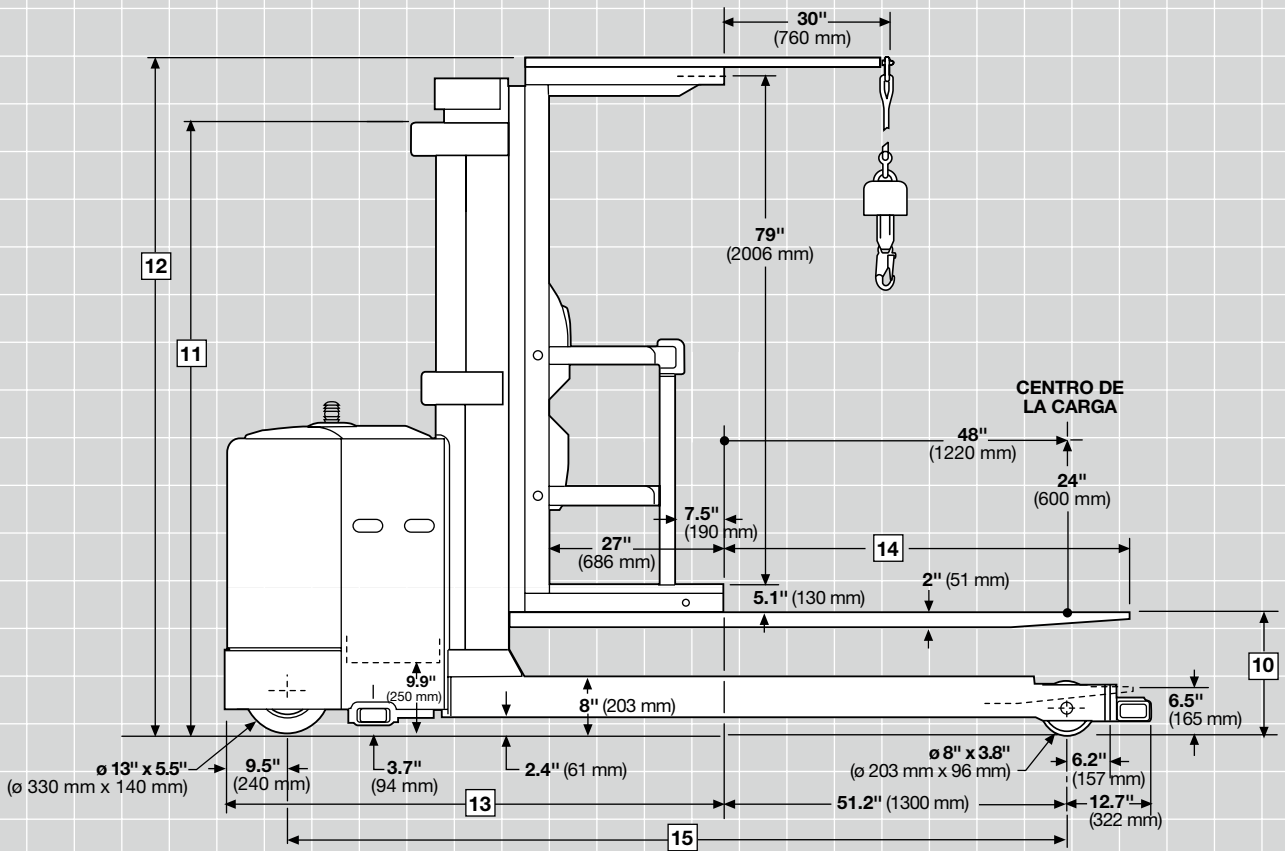
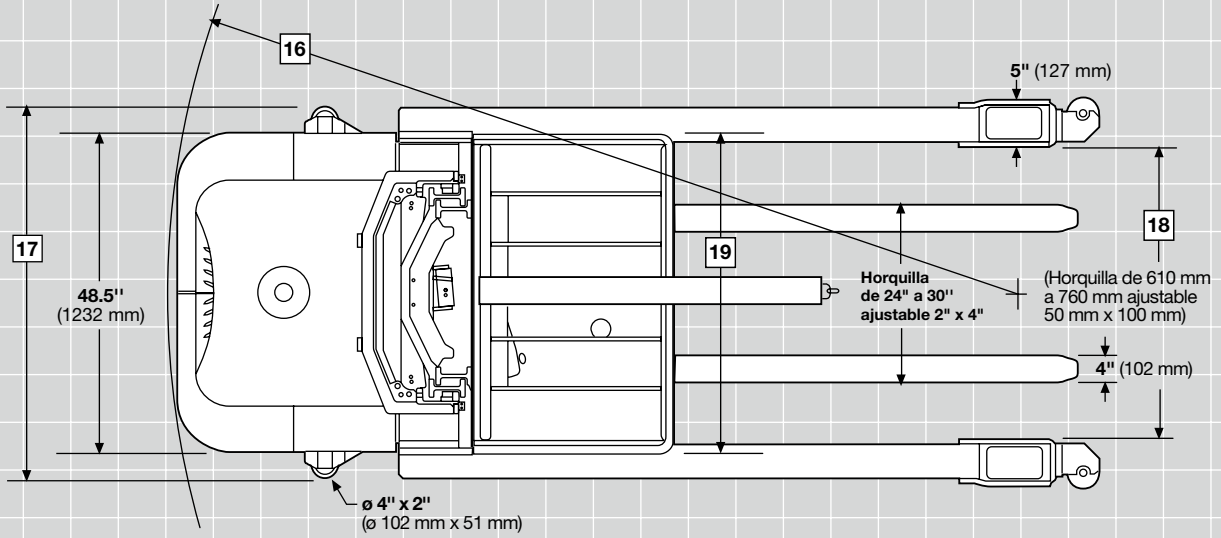

Equipamiento estándar

1. Sistema de control integral Access 1 2 3® de Crown
2. Sistema de tracción AC de Crown
3. Sistema eléctrico de 24 V
4. Dirección electrónica
5. Control de velocidad de altura lineal
6. Dos velocidades de elevación y descenso con arranque y parada suaves
7. Cortes de elevación y descenso programables
8. Sistema de frenado inteligente con pedal del freno de bajo perfil
9. Indicador de sobretensión y desgaste de las escobillas del motor de elevación
10. Display Crown
 - Indicador de carga de la batería con interruptor de levante
 - Horómetros/distancia de desplazamiento/ cronómetro
 - Opción de acceso mediante código PIN
 - Diagnóstico de Access 1 2 3
 - Rendimiento P1, P2, P3
 - Indicador de la llanta de dirección estándar (no en equipos guiados por cable)
 - Indicador de la llanta de dirección mejorada (equipos guiados por cable)
11. Mango de control de desplazamiento de uretano suave con "mango de levas"
12. Volante en ángulo de 10° con control giratorio suave al tacto
13. Compartimento de almacenamiento
14. Amortiguador de la plataforma de calidad prima
15. Ventana con visibilidad clara de la plataforma
16. Malla metálica
17. Mástil con diseño de alta visibilidad
18. Interruptor de llave
19. Bocina
20. Luz intermitente LED
21. Puertas laterales con bisagras y desconexión de potencia
22. Compartimento de la batería de 14.25" (362 mm)
23. Conector de batería de 350 A
24. Rodillos del compartimento de la batería de 2" (51 mm) de diámetro

25. Acceso superior a la batería para mantenimiento
26. Cubiertas laterales desmontables de la batería
27. Retenedor de batería ajustable
28. Puertas de acero de la unidad de potencia, separación vertical con bisagras
29. Acondicionamiento contra corrosión
30. Parada de emergencia
31. Arnés de cuerpo entero y correa retráctil
32. Pinza para pallets
33. Mapas y guía de referencia rápida InfoPoint®
34. Cables codificados por color
35. Ruedas de carga con diámetro de 8" (203 mm)

Equipamiento opcional

1. El filoguiado de Crown (tecnología de banda ancha) opera en todas las frecuencias desde 5.2 hasta 10 kHz sin cambio de componentes. *No disponible con el modelo de manipulación de carros SP 3580F.*
2. Sistema de control para el final del pasillo (requiere sistema guiado por riel o cable)
3. Ruedas guía en pasillos para el sistema guiado por riel
4. Micro de seguridad en el retenedor de batería
5. Preparado para baterías de ion litio V-Force®
6. Ventilador adicional del operador
7. Luces de trabajo LED, luz interior LED y ventilador de dos velocidades
8. Focos LED o halógenos
9. Luz de foco para el piso azul
10. Levante programable/recortes inferiores con función de anulación
11. Selector de zona mediante interruptor de llave
12. Plataformas amplias para el operador de 48", 54", 60" y 64" (1,220 mm, 1,370 mm, 1,525 mm y 1,625 mm)
13. Acondicionamiento contra congelación (Incluye acondicionamiento contra corrosión, alfombrilla del piso acanalada y parabrisas con malla metálica)
14. Parabrisas de vidrio
15. Compuestos para la rueda de tracción y de carga
16. Brazo con amarre de 30" (762 mm)

17. Preparado para InfoLink®
18. Cable accesorio positivo/negativo
19. Pintura especial
20. Accesorios Work Assist®
 - Recipiente para almacenamiento
 - Sujetanotas y gancho
 - Placa
 - Bolsillo
21. Extintor de incendios

Plataforma del operador

El área del operador está diseñada con la máxima visibilidad y estabilidad para brindar mayor confianza y comodidad al operador.

La plataforma del operador cuenta con una gran ventada (1,088 pulg. cuadradas) (701,934 mm²) para una visibilidad excelente. Un mástil de visión libre diseñado por Crown cuenta con la ventana de la plataforma, una ventana delantera y dos laterales, para brindar la mayor visibilidad, incluso si la plataforma se encuentra abajo.

El mástil de visión libre, con un levante libre completo, extiende la ventana de la plataforma sobre los canales del mástil para una vista sin obstrucciones al elevarse.

La unidad de potencia de perfil bajo, la ubicación baja del travesaño inferior y el montaje del riel del canal exterior con forma de C también contribuyen con la excelente visibilidad.

El mango de control de desplazamiento de uretano suave se encuentra montado con gran solidez a la consola del equipo y brinda una estabilidad excelente para el operador, durante el traslado, la contramarcha y el frenado. Los controles para el levante/descenso, la bocina y la desconexión de emergencia se ubican de manera conveniente para una operación eficiente y minimizar la fatiga del operador. El volante se encuentra en un ángulo de 10° y empotrado para maximizar el área de trabajo y reducir el esfuerzo de giro. El volante y la perilla de dirección poseen una cubierta de uretano suave para reducir la fuerza de agarre y aislar la vibración. El puesto de control mantiene neutral la postura del operador en todo momento.

La almohadilla de la plataforma, de composición microcelular, absorbe los golpes y las vibraciones. El pedal de freno posee un diseño de perfil bajo y al usarlo se nivela con la almohadilla de la plataforma para brindar la máxima comodidad.

Las puertas laterales de alto rendimiento, con dos rieles de apoyo horizontales y uno vertical, les transmiten seguridad al operador. Para mayor seguridad, los interruptores de corte desconectan la operación del equipo cuando se elevan las puertas laterales.

Dos luces de trabajo, dos luces internas y un ventilador de dos velocidades opcionales. La llave de encendido evita el uso no autorizado del equipo. El panel del display de Access 1 2 3 proporciona una respuesta clara y concisa para el operador que utiliza el equipo.

Access 1 2 3 de Crown...

El sistema de control completo, Access 1 2 3, es un sistema modular de control y comunicación. Controla todos los sensores a bordo, toma decisiones según las lecturas de los sensores y controla todos los movimientos del sistema con seguridad y sin problemas. Los cinco módulos se comunican de manera constante entre sí mediante un Bus CAN (red de área del controlador), para que el sistema pueda acceder a la información real en todo momento.

- Módulo de display interactivo
- Módulo del control de tracción
- Módulo del control del vehículo
- Módulo del control de la dirección
- Módulo del control de guía

Sistema de tracción Crown

Crown utiliza la última generación de sistemas de tracción de AC, mejorada con tecnología Access 1 2 3. La unidad de potencia fabricada por Crown usa engranajes cónicos helicoidales desde el motor hasta el eje de las ruedas de tracción.

El motor de tracción fijo no rota, esto minimiza el desgaste de los cables eléctricos. En las unidades de tracción el cambio de la llanta de tracción es sencillo.

El sistema de tracción de AC de Crown mejora de manera considerable la velocidad de desplazamiento, aceleración y desaceleración, por lo que aumenta la productividad.

El control de velocidad lineal estándar brinda una línea de desplazamiento y aumenta la productividad.

Sistema de desplazamiento

Las especificaciones de rendimiento del equipo (velocidad máxima de desplazamiento, avance por inercia, contramarcha, aceleración, velocidad de desplazamiento en altura y baja velocidad de descenso) se pueden ajustar mediante Access 1 2 3. Esto permite personalizar el rendimiento del equipo para cumplir con aplicaciones específicas o los requisitos del operador.

El sistema InfoPoint® de Crown ofrece una mejora evolutiva para simplificar el mantenimiento. La guía de referencia rápida InfoPoint, los mapas integrados de componentes y los puntos de información distribuidos en todo el equipo permiten que los técnicos solucionen los problemas sin esquemas, diagramas de cable o manuales de mantenimiento para más del 95 % de las reparaciones.

La guía de referencia rápida InfoPoint proporciona explicaciones de los códigos y las ID generales de los componentes para que los técnicos conozcan qué es, dónde está y qué hace (las tres preguntas básicas). InfoPoint garantiza un servicio de mejor calidad, más rápido y más sencillo.

Dirección inteligente

La norma en las series SP 3500 es la dirección asistida electrónica que se basa en un microprocesador.

La función de dirección inteligente de Crown frena el equipo automáticamente cuando el volante se gira más del 10°. Access 1 2 3 supervisa la altura de la plataforma del operador, la velocidad del montacargas y la posición del volante.

La rotación del volante brinda una respuesta fluida del operador. El esfuerzo de giro es mínimo, la revolución de bloqueo a bloqueo es de 4.5 giros. Las ruedas de tracción rotan 180° para una máxima maniobrabilidad. Llanta de tracción autocentrada para los equipos con sistema guiado por riel. La dirección se encuentra conectada al sistema de control para la interfaz del operador y brindar diagnósticos completos.

Sistema de frenado inteligente

El sistema de frenado inteligente patentado de Crown combina el frenado de motor con la cantidad óptima de freno de fricción (tres niveles diferentes de fuerza). Se aplica el nivel apropiado de frenado según la altura de la plataforma, la dirección de

desplazamiento y el peso del equipo. La fuerza de frenado se reduce de manera automática a medida que aumenta la altura y disminuye la velocidad. El frenado perfecto para la elevación adecuada le brinda al operador más confianza y mejor control, mientras elimina las detenciones abruptas y reduce el balanceo de la plataforma. Se espera que la vida útil del revestimiento del freno dure el doble antes de su reemplazo.

El frenado también se puede lograr con la contramarcha proporcional, esto permite que el operador controle la tasa de desaceleración cuando prefiere una distancia de frenado extendida.

Sistema hidráulico simplificado

Los motores de la bomba y las bombas de engranajes de las series de alto rendimiento se ensamblan en una unidad integral. La elevación de dos velocidades (alta/baja) es estándar. También incorpora colectores de tipo solenoide fabricados por Crown con válvulas de comprobación y alivio integradas.

El descenso de dos velocidades (alto/bajo) con inicio lento es estándar. El descenso de baja velocidad se puede ajustar con el display de Access 1 2 3. La función de descenso con inicio lento reduce la rudeza al principio y al final del ciclo de descenso. El inicio más lento se logra al controlar la velocidad con que la válvula proporcional se abre y se cierra. El accionamiento de la válvula se maneja con un controlador en el módulo de control de la dirección.

Una válvula de control de flujo compensa la presión y regula la velocidad máxima de descenso. Los fusibles de velocidad se usan en todos los cilindros para detener el descenso, en caso de que la velocidad de descenso exceda un valor predeterminado por la rotura de una manguera. Se utiliza un acumulador hidráulico para las funciones de elevación y descenso del amortiguador. El control de descenso manual que hay en el bloque colector permite bajar la cabina hasta el suelo. El depósito de aceite se diseña con una malla protectora de 100 en la zona de llenado, un filtro de succión, un filtro de la línea de retorno de 10 micras de tipo giratorio y un tapón de drenaje magnético.

Configuración de cuatro ruedas

Una rueda de tracción, una rueda caster y dos ruedas de carga proporcionan un espacio cuatro puntos. Las ruedas caster se ajustan para compensar el desgaste de las llantas.

Ensamblaje del mástil de Crown

Los mástiles de tres etapas de alta visibilidad presentan un diseño de riel anidado con cilindros de elevación ubicados detrás de los rieles. Un cilindro de posición central baja para el levante libre, junto con un trazado adecuado de mangueras y cables, optimiza la visibilidad a través del mástil. Los sensores incorporados detectan la cadena floja y detienen las funciones de descenso. Los exclusivos amortiguadores de cambio de etapa accionados por resortes eliminan casi todo el impacto de la plataforma en los cambios de etapa. El descenso negativo del perfil interior permite nivelar los rodillos del mástil sin tener que desmontar nada.

Unidad de potencia de perfil bajo más resistente

La unidad de potencia es de acero de gran grosor. El faldón inferior es de acero de 0.75" (19 mm) que se extiende 9" (228 mm) para proteger los componentes. Las robustas puertas de acero están suspendidas de bisagras con pasador de alto rendimiento y cubren los componentes de la unidad de potencia. Las puertas son abatibles para el acceso libre. Las puertas también se pueden levantar, obteniéndose así un acceso sin obstáculos para tareas de mantenimiento. Los pernos de las puertas cuentan con un exclusivo diseño cóncavo que coincide con los orificios convexos de las puertas para una fácil reinstalación de los mismos. La cubiertas laterales de la batería son de acero. Está disponible la opción del micro de seguridad en el sistema de retención de batería. Acceso superior a la batería al levantar la cubierta. La cubierta presenta un poste de soporte integral.

Ruedas y neumáticos

Rueda de tracción de poliuretano de 13" (330 mm) de diámetro x 5.5" (140 mm) de ancho x buje de 9.5" (241 mm) de diámetro. Ruedas de carga de poliuretano de 8" (203 mm) de diámetro x 3.8" (96 mm) de ancho. Ruedas para pasillos guiados opcionales de poliuretano de 2" (51 mm) de ancho con un diámetro de 4" (102 mm) o 2.5" (63.5 mm).

Los casters tienen dos ruedas de carga de poliuretano de 3" (76 mm) de ancho x 10" (254 mm) de diámetro.

La horquilla de acero forjado de

2" (51 mm) de grosor x 4" (102 mm) de ancho x 72" (1,825 mm) de largo es estándar en todos los montacargas con manipulación de carro y opcional en los montacargas de plataforma. La separación de las horquillas es de 24" (610 mm) a 30" (762 mm).

Una sección de vagón de 3" (76 mm) de grosor x 6" (152 mm) de ancho x 84" (2,134 mm) de largo es estándar en los montacargas de plataforma y opcional en los montacargas de manipulación de carros. Hay disponibles distintas longitudes. Separación de las horquillas (ajustable) de 28" (711 mm) a 30" (762 mm).

Pinza para pallets

El equipamiento estándar incluye una pinza para pallets con pedal y liberación manual, diseñada para los pallets con refuerzos centrales.

Opciones de dispositivos de advertencia

Alertas sonoras o visuales

Las consideraciones de seguridad y los peligros asociados con las alarmas sonoras de desplazamiento y las luces incluyen:

- Múltiples alarmas y luces pueden causar confusión.
- Los trabajadores ignoran las alarmas y luces después de estar expuestos a ellas día tras día.
- Los operadores pueden llegar a dejar de prestar atención a la presencia de peatones.
- Molesta a operadores y peatones.

Otras opciones disponibles

Contacte al fabricante para opciones adicionales.

La información sobre dimensiones y rendimiento proporcionada puede variar a causa de las tolerancias de fabricación. El rendimiento se basa en un equipo de tamaño medio y se ve afectado por el peso, condición del equipo, cómo está equipado y las condiciones de la zona de trabajo. Los productos Crown y sus especificaciones pueden variar sin previo aviso.



Crown Equipment Corporation

New Bremen, Ohio 45869

EE. UU.

Tel. 419-629-2311

crown.com

Debido al continuo perfeccionamiento de los productos de Crown, pueden producirse cambios en las especificaciones sin previo aviso.

Aviso: No todos los productos ni características de los productos están disponibles en todos los países en los que se publica esta documentación.

Crown, el logo de Crown, el color beige, la marca Momentum, Access 1 2 3, InfoPoint, InfoLink para Windows, InfoPoint y Work Assist son marcas registradas de Crown Equipment Corporation. Otras marcas son propiedad de sus propietarios.

Crown Equipment Corporation, todos los derechos reservados 2010-2021
SF18418-034 Rev. 02-21
Impreso en EE. UU.