

CROWN

C-D

Capacité de 3 500 – 5 500 kg

Spécifications

Chariot élévateur diesel à contrepoids



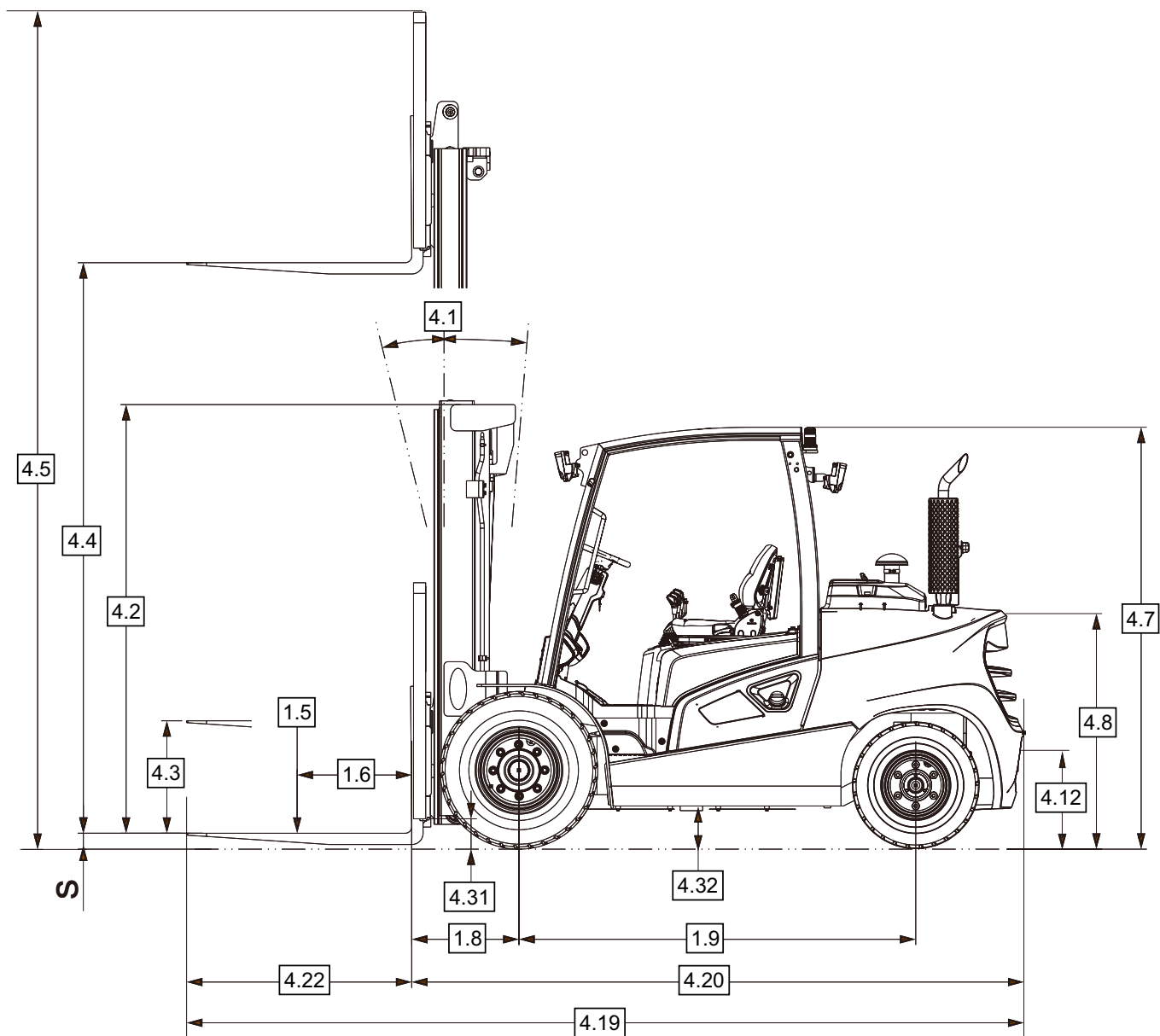
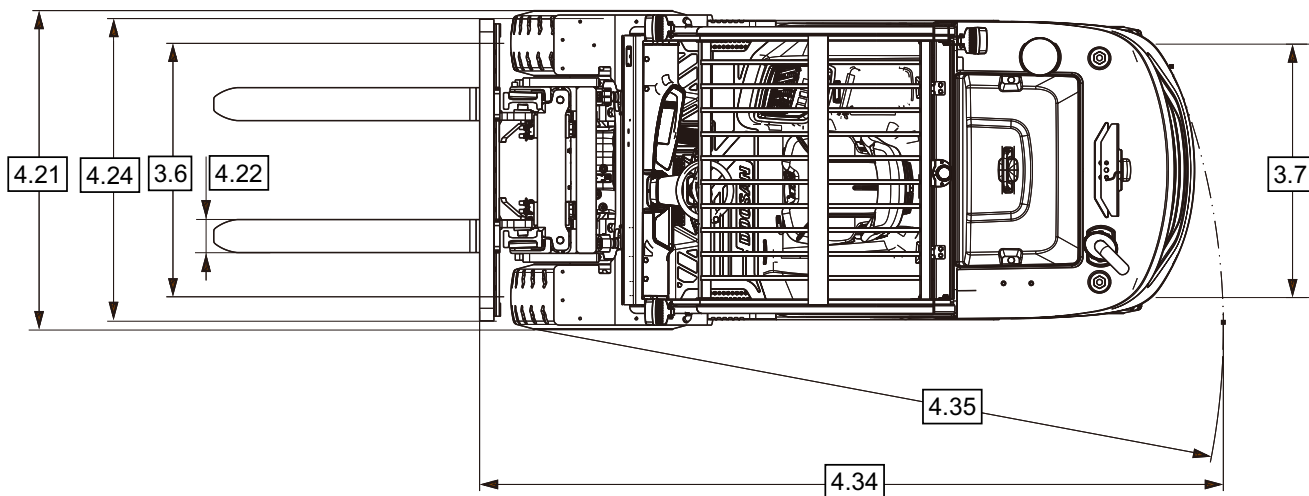

Série C-D 35-55

Spécifications

Série C-D 35-55

Spécifications

Marque distinctive	1.2	Modèle			C-D 35 S-9	C-D 40 S-9	C-D 45 S-9		
		1.3	Source d'alimentation	Électrique, diesel, GPL, essence		Diesel			
	1.4	Type de cariste	Porté assis à contrepoids						
	1.5	Capacité nominale	Q	t	3,5	4,0	4,5		
	1.6	Centre de gravité de la charge	c	mm	600				
	1.8	Distance de la charge	Du centre de la roue jusqu'à la face de la fourche		x	mm	560		
	1.9	Base roulante	y	mm	2 015		2 115		
Poids	2.1	Poids maintenance			kg	5 795	6 100	6 530	
	2.2	Charge par essieu	Avec charge avant/arrière		kg	8 390/905	9 115/985	9 960/1 070	
	2.3	Charge par essieu	Sans charge, avant/arrière		kg	2 255/3 540	2 425/3 675	2 630/3 900	
Pneus/Roues/Châssis	3.1	Pneus	Pneumatique						
	3.2	Taille des pneus	Avant, DE x largeur x dia. jante		mm	8,25 x 15 - 14PR/ 7,50 x 16 - 12PR	300 x 15 - 18PR/ 7,50 x 16 - 12PR		
	3.3	Taille des pneus	Arrière, DE x largeur x dia. jante		mm	7,00 x 12 - 12PR			
	3.5	Roues	Nombre (x = motrice) avant/arrière		2x/2				
	3.6	Bande de roulement	Avant	b ₁₁	mm	1 140/1 290	1 155/1 290		
	3.7	Bande de roulement	Arrière	b ₁₂	mm	1 115			
	Dimensions	4.1	Inclinaison du mât, tablier porte-fourches	Vers l'avant/l'arrière		α / β	°		8/10
4.2		Hauteur du mât replié	h ₁	mm	2 225	2 230			
4.3		Levée libre	h ₂	mm	160				
4.4		Hauteur de levée	h ₃	mm	3 000				
4.5		Hauteur du mât déployé	h ₄	mm	4 265	4 270	4 420		
4.7		Hauteur du toit de protection	h ₆	mm	2 225	2 230	2 230		
4.8		Hauteur du siège	Par rapport au point repère du siège (SIP)/ plancher		h ₇	mm	1 220	1 225	
4.12		Hauteur d'attelage	h ₁₀	mm	360				
4.19		Longueur totale	l ₁	mm	4 160	4 200	4 480		
4.20		Longueur du chariot	Longueur jusqu'à la face de la fourche		l ₂	mm	2 995	3 000	3 260
4.21		Largeur totale	b ₁	mm	1 370	1 455			
4.22		Dimensions des fourches	DIN ISO 2331		s/e/l	mm	50 x 150 x 1 050	50 x 150 x 1 200	
4.23		Tablier porte-fourches	ISO 2328, classe/type A		Classe	III A			
4.24		Largeur du tablier porte-fourche	b ₃	mm	1 250		1 330		
4.31		Garde au sol	Avec charge, sous le mât		m ₁	mm	150	160	
4.32			Avec charge, centre de l'empattement		m ₂	mm	205		
4.34.1		Largeur d'allée	Pour palettes 1 000 x 1 200 transversalement		A _{est}	mm	4 515	4 560	4 610
4.34.2			Pour palettes 800 x 1 200 longitudinalement		A _{est}	mm	4 715	4 760	4 810
4.35		Rayon de braquage	W _a	mm	2 755	2 800	2 850		
4.36	Rayon de braquage interne	b ₁₃	mm	2 670	2 725	2 775			
Caractéristiques de performance	5.1	Vitesse de déplacement	En charge/à vide		km/h	24/26			
	5.2	Vitesse de levée	En charge/à vide		m/s	0,56/0,60	0,55/0,60	0,54/0,60	
	5.3	Vitesse de descente	En charge/à vide		m/s	0,45/0,50			
	5.5	Traction au crochet	En charge (5 min. nominal)		N	34 075	33 540	33 564	
	5.6	Max. traction au crochet	En charge (5 min. nominal)		N	37 498	36 894	36 970	
	5.8	Pente admissible	En charge (5 min. nominal)		%	38,5	34,5	31,5	
	5.8	Max. pente admissible	En charge (5 min. nominal)		%	43	38,5	35	
	5.10	Frein de service	Frein de service		Pédale/hydraulique				
			Frein de stationnement		Manuel/mécanique				
	Moteur à combustion	7.1	Fabricant du moteur/type de moteur	DI					
7.2		Puissance du moteur selon la norme ISO 1585			kW	55,4			
7.3		Vitesse nominale			min-1	2 200			
7.3.1		Couple à 1 min			N m/tr/min	360 @ 1 400			
7.4		Nombre de vérins/déplacement			cc/cm ³	4/3,409			
7.5		Consommation de carburant selon la norme EN 16796 (diesel)			l/h	5,2			
7.5.2		Équivalent CO ₂ selon la norme EN 16796 (diesel)			kg/h	17,5	18,1	19,1	
7.10		Tension de batterie/capacité nominale			V/Ah	12/100			
Données add.	10.1	Pression disponible pour équipements additionnels			bar	160			
	10.2	Débit d'huile des équipements additionnels			l/min	110			
	10.4	Capacité du réservoir de carburant			l	105	119		
	10.7	Niveau de pression acoustique au niveau du siège du cariste			dB(A)	79			

C-D 50 C-9	C-D 55 C-9	C-D 40 SC-9	C-D 45 SC-9	C-D 50 SC-9	C-D 55 SC-9			
Diesel								
Porté assis à contrepoids								
5,0	5,5	4,0	4,5	5,0	5,5			
600		500						
570		560			570			
2 115		2 015		2 115				
6 930	7 300	5 795	6 100	6 530	6 930			
10 770/1 160	11 565/1 235	8 390/905	9 115/985	9 960/1 070	10 770/1 160			
2 655/4 275	2 705/4 595	2 255/3 540	2 425/3 675	2 630/3 900	2 655/4 275			
Pneumatique								
300 x 15 - 18PR/ 7,50 x 16 - 12PR		8,25 x 15 - 14PR/ 7,50 x 16 - 12PR		300 x 15 - 18PR/ 7,50 x 16 - 12PR				
7,00 x 12 - 14PR		7,00 x 12 - 12PR			7,00 x 12 - 14PR			
2x/2								
1 155/1 290		1 140/1 290		1 155/1 290				
1 115								
8/10								
2 230		2 225		2 230				
170		160		170				
3 050		3 000		3 050				
4 470		4 265		4 270		4 420	4 470	
2 230		2 225		2 230				
1 225		1 220		1 225				
360								
4 530		4 560		4 160		4 200	4 480	4 530
3 300		3 340		2 995		3 000	3 260	3 300
1 455		1 370		1 455				
50 x 150 x 1 200		50 x 150 x 1 050		50 x 150 x 1 200				
IV A		III A		IV A				
1 330		1 250		1 330				
160		150		160				
205								
4 640		4 670		4 515		4 560	4 610	4 640
4 840		4 870		4 715		4 760	4 810	4 840
2 870		2 900		2 755		2 800	2 850	2 870
2 845		2 885		2 670		2 725	2 775	2 845
24/26								
0,53/0,60		0,52/0,60		0,56/0,60		0,55/0,60	0,54/0,60	0,53/0,60
0,45/0,50								
33 390		33 170		34 075		33 540	33 564	33 390
36 816		36 595		37 498		36 894	36 970	36 816
28,5		26		38,5		34,5	31,5	28,5
31,5		29		43		38,5	35	31,5
Pédale/hydraulique								
Manuel/mécanique								
DI								
55,4								
2 200								
360 @ 1 400								
4/3,409								
5,2								
19,7		20,7		17,5		18,1	19,1	19,7
12/100								
160								
110								
119		105		119				
79								

Remarque : Les valeurs indiquées dans la fiche de spécifications ont été arrondies. Les performances peuvent varier en fonction des conditions d'utilisation et/ou des configurations du chariot élévateur. Les produits et les spécifications peuvent être modifiés sans préavis.

Tableau des mâts C-D 35 S-9/C-D 40 SC-9

Type de mât	Hauteur de fourche max. h ₃	Hauteur du mât replié h ₁	Hauteur du mât déployé h ₄		Hauteur de levée libre du mât h ₂		Capacités de charge nominale							
							Angle d'inclinaison				Capacités de charge			
			Avec dossier de charge	Sans dossier de charge	Avec dossier de charge	Sans dossier de charge	Pneumatique simple		Pneumatique double		Pneumatique simple		Pneumatique double	
							FWD (marche avant)	BWD (marche arrière)	FWD (marche avant)	BWD (marche arrière)	CdC 500 mm	CdC 600 mm	CdC 500 mm	CdC 600 mm
mm	mm	mm	mm	mm	mm	deg	deg	deg	deg	kg	kg	kg	kg	
TL	3 000	2 235	4 260	3 915	155	155	8	10	8	10	4 000	3 655	4 000	3 655
	3 300	2 385	4 560	4 215	155	155	8	10	8	10	4 000	3 655	4 000	3 655
	3 650	2 560	4 910	4 565	155	155	8	10	8	10	4 000	3 655	4 000	3 655
	4 000	2 885	5 260	4 915	155	155	8	10	8	10	4 000	3 655	4 000	3 655
	4 250	3 010	5 510	5 165	155	155	8	10	8	10	4 000	3 655	4 000	3 655
	4 850	3 460	6 110	5 765	155	155	8	10	8	10	3 650	3 335	3 750	3 430
5 250	3 660	6 510	6 165	155	155	8	8	8	10	3 200	3 925	3 600	3 290	
TF	3 000	2 215	4 235	3 800	1 015	1 445	8	10	8	10	4 000	3 655	4 000	3 500
TT	4 000	2 095	5 260	4 805	895	1 350	8	8	8	8	4 000	3 660	4 000	3 655
	4 250	2 185	5 525	5 070	985	1 435	8	8	8	8	4 000	3 660	4 000	3 660
	4 500	2 270	5 780	5 330	1 070	1 520	8	8	8	8	4 000	3 660	4 000	3 660
	4 700	2 335	5 975	5 520	1 135	1 585	8	5	8	8	4 000	3 660	4 000	3 660
	5 150	2 485	6 425	5 970	1 285	1 735	8	5	8	5	3 700	3 385	3 850	3 525
	5 600	2 635	6 875	6 420	1 435	1 885	8	3	8	3	3 600	3 295	3 700	3 385
	6 050	2 785	7 325	6 870	1 585	2 035	8	3	8	3	3 000	2 745	3 550	3 250
	6 500	2 935	7 775	7 320	1 735	2 185	8	3	8	3	2 350	2 150	3 450	3 155
	7 000	3 115	8 275	7 820	1 915	2 370	8	3	8	3	1 750	1 600	3 300	3 020

Tableau des mâts C-D 40 S-9/C-D 45 SC-9

Type de mât	Hauteur de fourche max. h ₃	Hauteur du mât replié h ₁	Hauteur du mât déployé h ₄		Hauteur de levée libre du mât h ₂		Capacités de charge nominale							
							Angle d'inclinaison				Capacités de charge			
			Avec dossier de charge	Sans dossier de charge	Avec dossier de charge	Sans dossier de charge	Pneumatique simple		Pneumatique double		Pneumatique simple		Pneumatique double	
							FWD (marche avant)	BWD (marche arrière)	FWD (marche avant)	BWD (marche arrière)	CdC 500 mm	CdC 600 mm	CdC 500 mm	CdC 600 mm
mm	mm	mm	mm	mm	mm	deg	deg	deg	deg	kg	kg	kg	kg	
TL	3 000	2 235	4 260	3 915	155	155	8	10	8	10	4 500	4 115	4 500	4 115
	3 300	2 385	4 560	4 215	155	155	8	10	8	10	4 500	4 115	4 500	4 115
	3 650	2 560	4 910	4 565	155	155	8	10	8	10	4 500	4 115	4 500	4 115
	4 000	2 885	5 260	4 915	155	155	8	10	8	10	4 500	4 115	4 500	4 115
	4 250	3 010	5 510	5 165	155	155	8	10	8	10	4 500	4 115	4 500	4 115
	4 850	3 460	6 110	5 765	155	155	8	8	8	8	4 000	3 655	4 400	4 115
5 250	3 660	6 510	6 165	155	155	8	5	8	8	3 700	3 380	4 250	3 885	
TF	3 000	2 215	4 235	3 800	1 015	1 445	8	10	8	10	4 500	4 115	4 500	4 115
TT	4 000	2 095	5 260	4 805	895	1 350	8	8	8	8	4 500	4 115	4 500	4 115
	4 250	2 185	5 525	5 070	985	1 435	8	8	8	8	4 500	4 115	4 500	4 115
	4 500	2 270	5 780	5 330	1 070	1 520	8	8	8	8	4 500	4 115	4 500	4 115
	4 700	2 335	5 975	5 520	1 135	1 585	8	5	8	8	4 500	4 115	4 500	4 115
	5 150	2 485	6 425	5 970	1 285	1 735	8	5	8	8	4 200	3 845	4 300	3 935
	5 600	2 635	6 875	6 420	1 435	1 885	8	3	8	5	3 700	3 385	4 150	3 795
	6 050	2 785	7 325	6 870	1 585	2 035	8	3	8	3	2 900	2 655	4 000	3 660
	6 500	2 935	7 775	7 320	1 735	2 185	8	3	8	3	2 250	2 060	3 850	3 525
	7 000	3 115	8 275	7 820	1 915	2 370	8	3	8	3	1 650	1 510	3 700	3 385

Remarque : Les spécifications du mât et les capacités nominales sont celles d'un châssis standard équipé de bandages pneumatiques, sans tablier à déplacement latéral.

Tableau des mâts C-D 45 S-9/C-D 50 SC-9

Type de mât	Hauteur de fourche max. h_3	Hauteur du mât replié h_1	Hauteur du mât déployé h_4		Hauteur de levée libre du mât h_2		Capacités de charge nominale							
			Avec dossier de charge	Sans dossier de charge	Avec dossier de charge	Sans dossier de charge	Angle d'inclinaison				Capacités de charge			
							Pneumatique simple		Pneumatique double		Pneumatique simple		Pneumatique double	
			FWD (marche avant)	BWD (marche arrière)	FWD (marche avant)	BWD (marche arrière)	CdC 500 mm	CdC 600 mm	CdC 500 mm	CdC 600 mm				
deg	deg	deg	deg	kg	kg	kg	kg							
TL	3 000	2 220	4 410	3 940	155	155	8	10	8	10	5 000	4 570	5 000	4 570
	3 300	2 370	4 710	4 240	155	155	8	10	8	10	5 000	4 570	5 000	4 570
	3 450	2 445	4 860	4 390	155	155	8	10	8	10	5 000	4 570	5 000	4 570
	3 650	2 545	5 060	4 590	155	155	8	10	8	10	5 000	4 570	5 000	4 570
	4 000	2 870	5 410	4 940	155	155	8	10	8	10	4 950	4 525	5 000	4 570
	4 250	2 995	5 660	5 190	155	155	8	10	8	10	4 850	4 430	5 000	4 570
	4 850	3 455	6 260	5 790	155	155	8	8	8	10	4 400	4 020	4 700	4 295
	5 500	3 770	6 910	6 440	155	155	8	5	8	8	3 950	3 610	4 450	4 065
TF	3 000	2 200	4 385	3 890	850	1 345	8	10	8	10	5 000	4 570	5 000	4 570
TT	3 700	1 985	5 115	4 600	635	1 145	8	8	8	8	5 000	4 570	5 000	4 575
	4 000	2 080	5 410	4 895	730	1 245	8	8	8	8	5 000	4 570	5 000	4 575
	4 250	2 170	5 675	5 160	820	1 335	8	8	8	8	5 000	4 570	5 000	4 575
	4 500	2 255	5 930	5 420	905	1 420	8	8	8	8	5 000	4 570	5 000	4 575
	4 700	2 320	6 125	5 610	970	1 485	8	5	8	8	5 000	4 570	5 000	4 575
	5 150	2 470	6 575	6 060	1 120	1 635	8	5	8	8	4 550	4 165	4 700	4 300
	5 600	2 620	7 025	6 510	1 270	1 785	8	3	8	5	4 400	4 025	4 550	4 165
	6 050	2 770	7 475	6 960	1 420	1 935	8	3	8	3	3 400	3 110	4 350	3 980
	6 500	2 920	7 925	7 410	1 570	2 085	8	3	8	3	2 700	2 470	4 200	3 845

Tableau des mâts C-D 50 S-9/C-D 55 SC-9

Type de mât	Hauteur de fourche max. h_3	Hauteur du mât replié h_1	Hauteur du mât déployé h_4		Hauteur de levée libre du mât h_2		Capacités de charge nominale							
			Avec dossier de charge	Sans dossier de charge	Avec dossier de charge	Sans dossier de charge	Angle d'inclinaison				Capacités de charge			
							Pneumatique simple		Pneumatique double		Pneumatique simple		Pneumatique double	
			FWD (marche avant)	BWD (marche arrière)	FWD (marche avant)	BWD (marche arrière)	CdC 500 mm	CdC 600 mm	CdC 500 mm	CdC 600 mm				
deg	deg	deg	deg	kg	kg	kg	kg							
TL	2 750	2 220	4 160	3 815	165	165	8	10	8	10	5 500	5 030	5 500	5 030
	3 050	2 370	4 460	4 115	165	165	8	10	8	10	5 500	5 030	5 500	5 030
	3 400	2 545	4 810	4 465	165	165	8	10	8	10	5 500	5 030	5 500	5 030
	3 750	2 870	5 160	4 815	165	165	8	10	8	10	5 500	5 030	5 500	5 030
	4 000	2 995	5 410	5 065	165	165	8	10	8	10	5 350	4 895	5 500	5 030
	4 600	3 445	6 010	5 665	165	165	8	10	8	10	5 050	4 620	5 200	4 755
	5 000	3 645	6 410	6 065	165	165	8	5	8	10	4 400	4 025	5 000	4 575
	5 500	3 895	6 910	6 565	165	165	8	5	8	8	3 250	2 975	4 800	4 390
	5 800	4 045	7 210	6 865	165	165	8	5	8	8	2 650	2 425	4 700	4 300
TF	2 875	2 200	4 260	3 895	860	1 230	8	10	8	10	5 500	5 030	5 500	5 030
TT	3 575	1 985	4 990	4 600	645	1 030	8	8	8	8	5 500	5 030	5 500	5 035
	3 875	2 080	5 285	4 895	740	1 130	8	8	8	8	5 500	5 035	5 500	5 035
	4 125	2 170	5 550	5 160	830	1 220	8	8	8	8	5 500	5 035	5 500	5 035
	4 575	2 320	6 000	5 615	980	1 370	8	5	8	5	5 500	5 035	5 450	5 035
	5 025	2 470	6 450	6 060	1 130	1 520	8	5	8	5	4 900	4 485	5 250	4 805
	5 325	2 570	6 750	6 360	1 230	1 620	8	3	8	5	4 550	4 165	5 100	4 670
	5 475	2 620	6 900	6 510	1 280	1 670	8	3	8	5	4 300	3 940	5 000	4 580
	5 925	2 770	7 350	6 960	1 430	1 820	8	3	8	5	3 500	3 205	4 900	4 485

Remarque : Les spécifications du mât et les capacités nominales sont celles d'un châssis standard équipé de bandages pneumatiques, sans tablier à déplacement latéral.

Tableau des mâts C-D 55 C-9

Type de mât	Hauteur de fourche max. h ₃	Hauteur du mât replié h ₁	Hauteur du mât déployé h ₄		Hauteur de levée libre du mât h ₂		Capacités de charge nominale					
			Avec dossier de charge	Sans dossier de charge	Avec dossier de charge	Sans dossier de charge	Angle d'inclinaison				Capacités de charge	
							Pneumatique simple		Pneumatique double		Pneumatique simple	Pneumatique double
			FWD (marche avant)	BWD (marche arrière)	FWD (marche avant)	BWD (marche arrière)	CdC 500 mm		CdC 600 mm			
	mm	mm	mm	mm	mm	mm	deg	deg	deg	deg	kg	kg
TL	2 750	2 220	4 160	3 815	165	165	8	10	8	10	5 500	5 500
	3 050	2 370	4 460	4 115	165	165	8	10	8	10	5 500	5 500
	3 400	2 545	4 810	4 465	165	165	8	10	8	10	5 500	5 500
	3 750	2 870	5 160	4 815	165	165	8	10	8	10	5 500	5 500
	4 000	2 995	5 410	5 065	165	165	8	10	8	10	5 500	5 500
	4 600	3 445	6 010	5 665	165	165	8	8	8	8	5 500	5 500
	5 000	3 645	6 410	6 065	165	165	8	5	8	5	5 000	5 200
	5 500	3 895	6 910	6 565	165	165	8	3	8	5	4 250	4 500
	5 800	4 045	7 210	6 865	165	165	8	3	8	5	3 600	3 700
TF	2 875	2 200	4 260	3 895	860	1 230	8	10	8	10	5 500	5 500
TT	3 575	1 985	4 990	4 600	645	1 030	8	8	8	8	5 500	5 500
	3 875	2 080	5 285	4 895	740	1 130	8	8	8	8	5 500	5 500
	4 125	2 170	5 550	5 160	830	1 220	8	8	8	8	5 500	5 500
	4 575	2 320	6 000	5 615	980	1 370	8	3	8	8	5 500	5 500
	5 025	2 470	6 450	6 060	1 130	1 520	8	3	8	5	5 200	5 200
	5 325	2 570	6 750	6 360	1 230	1 620	8	3	8	3	4 500	4 600
	5 475	2 620	6 900	6 510	1 280	1 670	8	3	8	3	4 300	4 500
	5 925	2 770	7 350	6 960	1 430	1 820	8	3	8	3	3 300	3 500

Remarque : Les spécifications du mât et les capacités nominales sont celles d'un châssis standard équipée de bandages pneumatiques, sans tablier à déplacement latéral.

Fonctions standard

- Moteur Euro phase V
- Utilisation intérieure et extérieure
- Les connecteurs sont classés IP65
- Phares avant LED
- Grands rétroviseurs
- Frein de stationnement électronique
- Verrouillage inversé
- Contrôle de la vitesse de déplacement
- Contrôleur Autoshift
- Freins à disques refroidis à l'huile
- Radiateur pour applications intensives
- Filtre à air à deux éléments
- Marchepied antidérapant
- Caractéristiques de conception du poste de conduite
 - La conception du toit de protection et du mât offre une bonne visibilité
 - Plancher spacieux
 - Excellente visibilité
 - Capteur de présence du cariste
 - Alarme de frein de stationnement
 - Grande barre d'accès
 - Écran LCD 5 po
- Direction assistée
- Colonne de direction réglable
- Petit volant
- Port USB et prise électrique 12 V
- Bandages pneumatiques
- Leviers de commande manuels

Équipement optionnel

- Siège à suspension avec :
 - Accoudoir, siège chauffant et support lombaire
 - Toit de protection haut pour plus d'espace et de confort
 - Caractéristiques de conception supplémentaire du poste de conduite
 - Commande du bout des doigts (3 ou 4 voies) avec
 - Commutation avant/arrière
 - Interrupteur d'arrêt d'urgence
 - Nivellement à inclinaison automatique
 - Contrôleur Autoshift
 - Écran 7 po
 - Versions de cabine modulaire
 - Pare-brise avant laminé trempé
 - Voyant de ceinture de sécurité
 - Climatisation pour cabine rigide
 - Radio avec lecteur MP3
 - Porte-boisson
 - Éclairage
 - Phare de travail LED avec clignotant
 - Phares arrière LED avec feux de recul et clignotants
 - Phares de travail LED arrière
 - Dispositifs d'avertissement sonore
 - Alarme de recul
 - Caméra de recul pour cabine rigide
- Dispositifs d'avertissement visuel
 - Feu clignotant
 - Éclairage au sol (bleu ou rouge)
 - Phares linéaires (bleus ou rouges)
 - Équipements additionnels
 - Tablier à déplacement latéral rapporté
 - Positionneur de fourches pour déplacement latéral intégré
 - Applications intensives
 - Pré-nettoyant
 - Double radiateur à noyau ouvert
 - Plaque inférieure
 - Filtre à carburant principal et pré-filtre à carburant
 - Stability System Plus avec
 - Affichage de l'angle de direction (l'angle du volant s'affiche à l'écran)
 - La vitesse de déplacement est réduite (à 5 km/h) lorsque le mât est levé au-dessus du premier étage
 - L'angle d'inclinaison vers l'avant est limité à 2° lorsque le mât est levé au-dessus du premier étage
 - L'alarme retentit lorsque le mât est levé au-dessus du premier étage et qu'il est incliné de plus de 2°

Remarques relatives aux dispositifs d'avertissement

Alertes sonores et visuelles

Les considérations de sécurité et les risques liés aux alarmes sonores de déplacement et aux gyrophares comprennent :

- L'utilisation de plusieurs alarmes et/ou feux peut créer une certaine confusion.
- Les travailleurs ignorent les alarmes/feux une fois qu'ils y sont habitués.
- Le cariste peut finir par déléguer aux piétons la responsabilité de regarder et de faire attention.
- Les alarmes constituent une nuisance sonore pour les caristes et les piétons.

Autres options disponibles

Contactez Crown pour bénéficier d'options supplémentaires.

Les caractéristiques dimensionnelles et de performances sont susceptibles de varier dans les limites des tolérances de fabrication. Les performances données sont basées sur celles d'un véhicule de taille moyenne et sont sujettes à variation en fonction du poids, de l'état du véhicule, de son équipement et de l'environnement de travail. Les produits et spécifications Crown peuvent être modifiés sans préavis.