

**CROWN**

# RT 4000 SÉRIE

## Spécifications

Transpalette électrique à conducteur porté



RT 4020

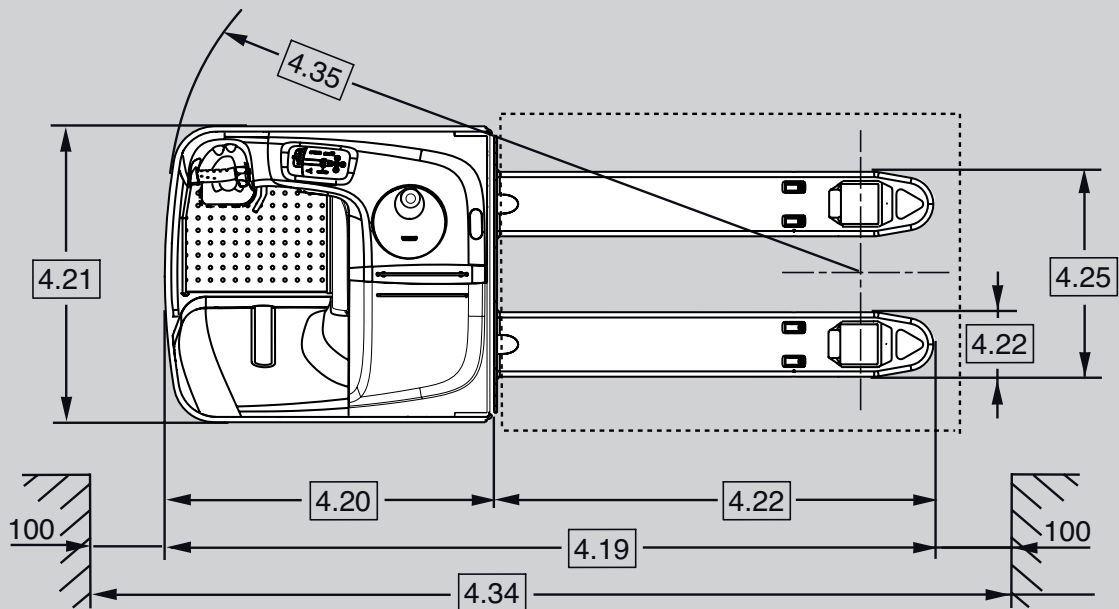
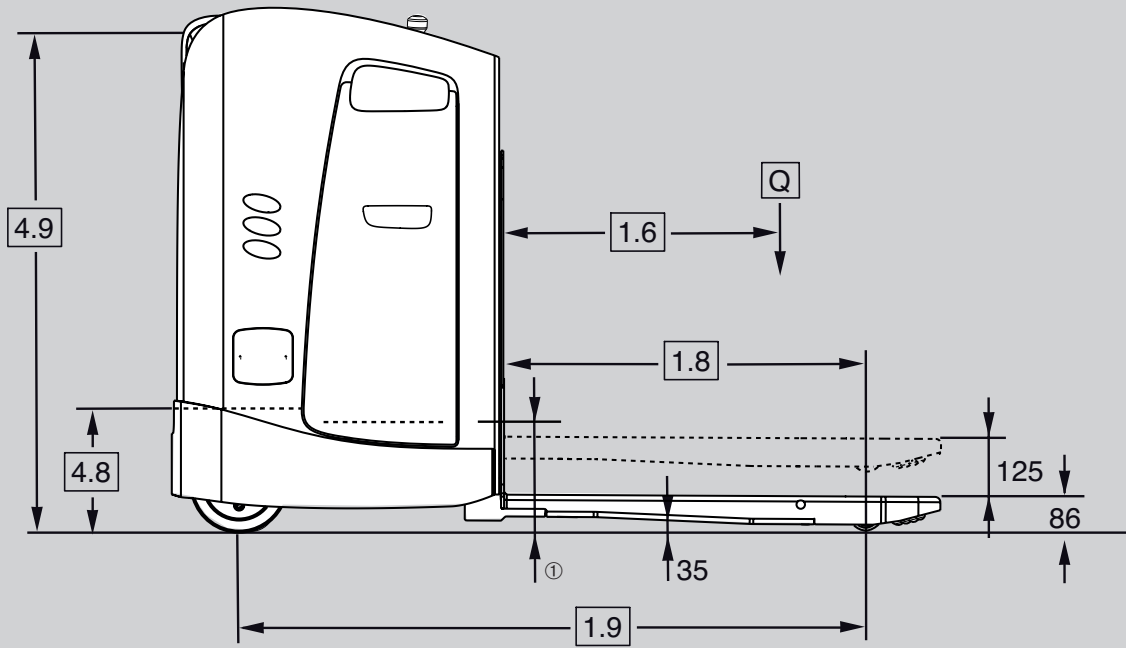

① Rouleaux de batterie de 260 mm

RT 4040

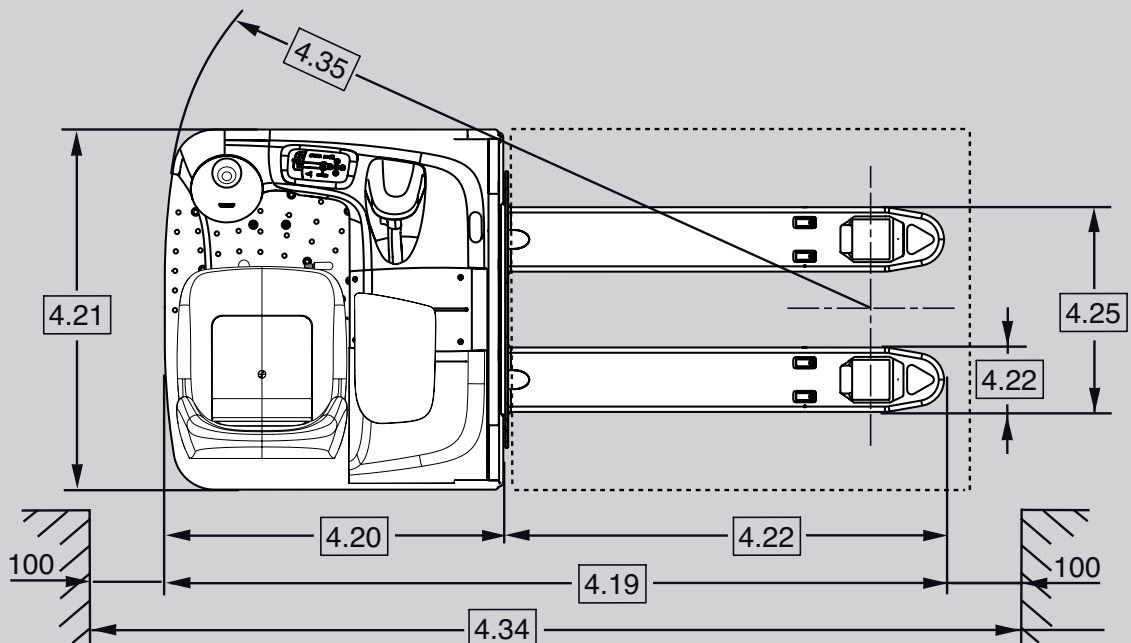
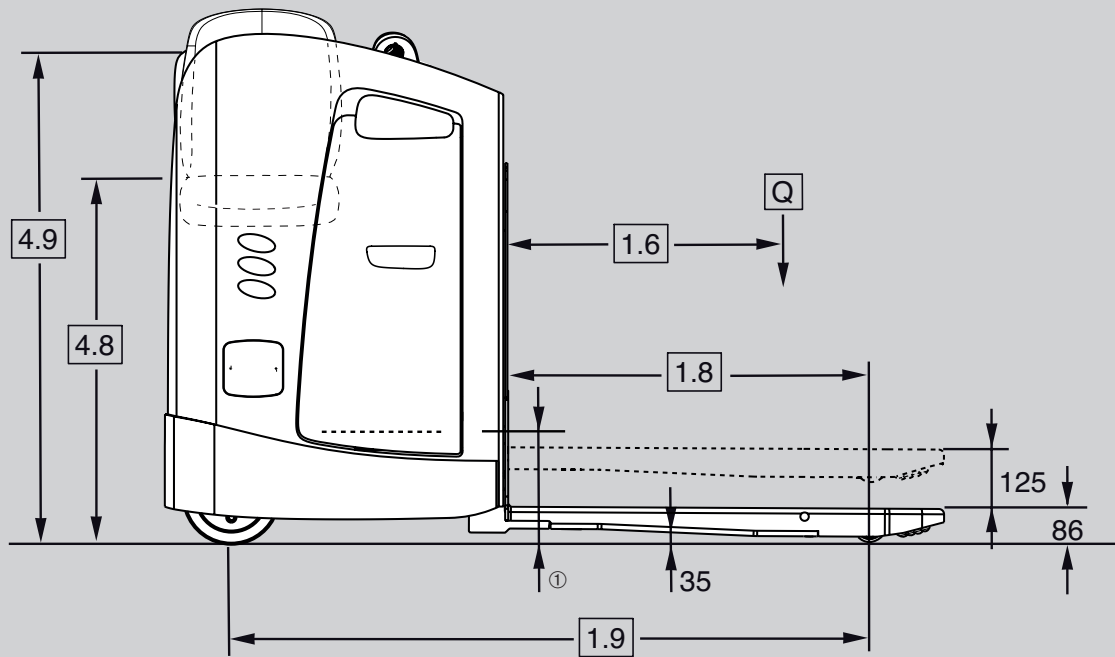

① Rouleaux de batterie de 260 mm

|                                 |  |  |   |       |                          |                                      |                                      |
|---------------------------------|--|--|---|-------|--------------------------|--------------------------------------|--------------------------------------|
| Marque distinctive              | 1.1                                      | <b>Fabricant</b>                                   | Crown Equipment Corporation                         |       |                          |                                      |                                      |
|                                 | 1.2                                      | <b>Modèle</b>                                      |   |       | RT 4020-2.0              | RT 4020-2.0                          |                                      |
|                                 | 1.3                                      | <b>Source d'alimentation</b>                       |   |       | électrique               |                                      |                                      |
|                                 | 1.4                                      | <b>Type de cariste</b>                             |   |       | debout                   | assis                                |                                      |
|                                 | 1.5                                      | <b>Capacité nominale</b>                           |   | Q     | t                        | 2.0                                  |                                      |
|                                 | 1.6                                      | <b>Centre de gravité de la charge</b>              |   | c     | mm                       | voir tableau 1                       |                                      |
|                                 | 1.8                                      | <b>Distance de la charge</b>                       | fourches levées                                     | x     | mm                       | voir tableau 1                       |                                      |
|                                 | 1.9                                      | <b>Base roulante</b>                               | fourches levées                                     | y     | mm                       | voir tableau 1                       |                                      |
|                                 | 2.1                                      | <b>Poids de service</b>                            | sans batterie                                       |       | kg                       | voir tableau 1                       |                                      |
|                                 | 2.2                                      | <b>Charge par essieu</b>                           | en charge, avant / arrière                          |       | kg                       | voir tableau 1                       |                                      |
|                                 | 2.3                                      | <b>Charge par essieu</b>                           | à vide, avant / arrière                             |       | kg                       | voir tableau 1                       |                                      |
| Pneus/Roues/Châssis             | 3.1                                      | <b>Pneus</b>                                       |   |       |                          | Vulkollan                            |                                      |
|                                 | 3.2                                      | <b>Taille des pneus</b>                            | avant   |       | mm                       | Ø 250 x 75                           |                                      |
|                                 | 3.3                                      | <b>Taille des pneus</b>                            | arrière   |       | mm                       | Ø 82 x 100                           |                                      |
|                                 | 3.4                                      | <b>Roues supplémentaires</b>                       | roue stabilisatrice                                 |       | mm                       | Ø 125 x 54                           |                                      |
|                                 | 3.5                                      | <b>Roues</b>                                       | nombre avant/arrière (x = roues motrices)           |       |                          | 1x + 2/2                             |                                      |
|                                 | 3.6                                      | <b>Bande de roulement</b>                          | avant   | b10   | mm                       | 472                                  | 642                                  |
|                                 | 3.7                                      | <b>Bande de roulement</b>                          | arrière   | b11   | mm                       | 370                                  |                                      |
| Dimensions                      | 4.4                                      | <b>Hauteur de levée</b>                            | hauteur repliée                                     | h3    | mm                       | 211                                  |                                      |
|                                 | 4.8                                      | <b>Hauteur du siège</b>                            | par rapport au point repère du siège (SIP)/plancher | h7    | mm                       | 298                                  | 1051                                 |
|                                 | 4.9                                      | <b>Poignée de commande de hauteur</b>              | en position de conduite                             | h14   | mm                       | 1302                                 | 1347                                 |
|                                 | 4.15                                     | <b>Hauteur des fourches</b>                        | fourche abaissée                                    | h13   | mm                       | 86                                   |                                      |
|                                 | 4.19                                     | <b>Longueur totale</b>                             | identique fourches levées/abaissées                 | l1    | mm                       | voir tableau 1                       |                                      |
|                                 | 4.20                                     | <b>Longueur du chariot</b>                         | identique fourches levées/abaissées                 | l2    | mm                       | 876                                  | 906                                  |
|                                 | 4.21                                     | <b>Largeur totale</b>                              |   | b1    | mm                       | 780                                  | 950                                  |
|                                 | 4.22                                     | <b>Dimensions des fourches</b>                     | DIN ISO 2331  | s/e/l | mm                       | voir tableau 1                       |                                      |
|                                 | 4.25                                     | <b>Écartement des fourches</b>                     |   | b5    | mm                       | voir tableau 1                       |                                      |
|                                 | 4.32                                     | <b>Garde au sol</b>                                | au milieu de la bande roulante                      | m2    | mm                       | 35                                   |                                      |
|                                 | 4.34.1                                   | <b>Largeur d'allée <sup>1</sup></b>                | pour palettes 1000x1200 transversalement, levées    | Ast   | mm                       | 2277                                 | 2323                                 |
| 4.34.2                          | <b>Largeur d'allée <sup>1</sup></b>      | pour palettes 800x1200 longitudinalement, levées   | Ast   | mm    | 2077                     | 2123                                 |                                      |
| 4.35                            | <b>Rayon de braquage</b>                 | fourches levées                                    | Wa  | mm    | voir tableau 1           |                                      |                                      |
| Caractéristiques de performance | 5.1                                      | <b>Vitesse de déplacement</b>                      | en charge/à vide, groupe moteur en premier          |       | km/h                     | 9.0 / 12.5                           |                                      |
|                                 | 5.1.1                                    | <b>Vitesse de déplacement en marche arrière</b>    | en charge/à vide, fourches en premier               |       | km/h                     | 7.6 / 10.5                           |                                      |
|                                 | 5.2                                      | <b>Vitesse de levée</b>                            | en charge/à vide                                    |       | m/s                      | 0.05 / 0.08                          |                                      |
|                                 | 5.3                                      | <b>Vitesse de descente</b>                         | en charge/à vide                                    |       | m/s                      | 0.05 / 0.08                          |                                      |
|                                 | 5.8                                      | <b>Max. pente admissible</b>                       | en charge/à vide, 5 min. nominal                    |       | %                        | 8 / 24                               |                                      |
|                                 | 5.10                                     | <b>Frein de service</b>                            |   |       |                          | électrique                           |                                      |
| Moteur électrique               | 6.1                                      | <b>Moteur de traction</b>                          | puiss. nom. à S2 60 min. / classe H                 |       | kW                       | 4.0                                  |                                      |
|                                 | 6.2                                      | <b>Moteur de pompe</b>                             | puiss. nom. à S3 10 %                               |       | kW                       | 1.3                                  |                                      |
|                                 | 6.3                                      | <b>Batterie</b>                                    | selon à la norme DIN 43531/35/36 A, B, C, n°        |       |                          | B                                    | A                                    |
|                                 |  | <b>Max. dimensions du compartiment de batterie</b> |   | lxLxh | mm                       | 284 x 624 x 627<br>(288 x 628 x 784) | 273 x 830 x 627<br>(277 x 835 x 784) |
|                                 | 6.4                                      | <b>Tension de batterie <sup>2</sup></b>            | capacité nominale 5h                                |       | V/Ah                     | 24 / 315-375<br>(420-465)            | 24 / 420-500<br>(560-620)            |
| 6.5                             | <b>Poids de la batterie <sup>2</sup></b> | min./max.  |   | kg    | 288 / 302<br>(385 / 404) | 372 / 391<br>(502 / 527)             |                                      |
| 10.7                            | <b>Niveau de pression acoustique</b>     | au niveau du siège du cariste                      |   | dB(A) | 62                       |                                      |                                      |

<sup>1</sup> Le calcul de Ast est basé sur une configuration de chariot standard avec une longueur de fourche de 1 150 mm et une longueur de bout de fourche de 368 mm

<sup>2</sup> Avec des batteries plus larges en option, utiliser les valeurs entre parenthèses

Tableau 1

| 1.2   | Modèle                                      | RT 4020         |         |                             |             |             |             |             |                             |             |             |             |             |             |             |
|-------|---|-----------------|---------|-----------------------------|-------------|-------------|-------------|-------------|-----------------------------|-------------|-------------|-------------|-------------|-------------|-------------|
| 1.6   | <b>Centre de gravité de la charge</b>       | c               | mm      | 500                         | 600         | 600         | 700         | 800         | 800                         | 800         | 1000        | 1000        | 1200        | 1200        |             |
| 1.8   | <b>Distance de la charge</b> <sup>1</sup>   | fourches levées | x       | mm                          | 757         | 907         | 957         | 1157        | 1357                        | 1032        | 995         | 1432        | 1395        | 1832        | 1795        |
| 1.9   | <b>Base roulante</b> <sup>1</sup>           | fourches levées | y       | mm                          | 1456        | 1606        | 1656        | 1856        | 2056                        | 1731        | 1694        | 2131        | 2094        | 2531        | 2494        |
| 2.1   | <b>Poids de service</b>                     | sans batterie   |         | kg                          | 687         | 692         | 694         | 700         | 727                         | 727         | 727         | 753         | 753         | 778         | 778         |
| 2.2   | <b>Charge par essieu</b>                    | en charge       | avant   | kg                          | 857         | 901         | 954         | 1031        | 1105                        | 800         | 758         | 974         | 943         | 1098        | 1073        |
|       |   |                 | arrière | kg                          | 1830        | 1791        | 1740        | 1669        | 1622                        | 1927        | 1969        | 1779        | 1810        | 1680        | 1705        |
| 2.3   | <b>Charge par essieu</b>                    | à vide          | avant   | kg                          | 504         | 518         | 523         | 539         | 563                         | 532         | 528         | 569         | 565         | 599         | 596         |
|       |   |                 | arrière | kg                          | 183         | 174         | 171         | 161         | 164                         | 195         | 199         | 184         | 188         | 179         | 182         |
| 4.19  | <b>Longueur totale</b>                      |                 | l1      | mm                          | 1876        | 2026        | 2076        | 2276        | 2476                        | 2476        | 2476        | 2876        | 2876        | 3276        | 3276        |
| 4.22  | <b>Longueur fourche</b>                     |                 | l       | mm                          | <b>1000</b> | <b>1150</b> | <b>1200</b> | <b>1400</b> | <b>1600</b>                 | <b>1600</b> | <b>1600</b> | <b>2000</b> | <b>2000</b> | <b>2400</b> | <b>2400</b> |
| 4.22  | <b>Dimensions des fourches DIN ISO 2331</b> | s x e           | mm      | 60 x 170                    |             |             |             |             | 60 x 182                    |             |             |             |             |             |             |
| 4.22a | <b>Longueur bout de fourche</b>             |                 | mm      | 368                         | 368         | 368         | 368         | 368         | 693 *                       | 730 **      | 693 *       | 730 **      | 693 *       | 730 **      |             |
| 4.25  | <b>Écartement des fourches</b>              |                 | mm      | 520 / 540 / 560 / 570 / 670 |             |             |             |             | 530 / 550 / 570 / 590 / 680 |             |             |             |             |             |             |
| 4.35  | <b>Rayon de braquage</b> <sup>1</sup>       | fourches levées | Wa      | mm                          | 1634        | 1784        | 1834        | 2034        | 2234                        | 1909        | 1872        | 2309        | 2272        | 2709        | 2672        |

| 1.2   | Modèle                                      | RT 4040         |         |                             |             |             |             |             |                             |             |             |             |             |             |             |
|-------|---|-----------------|---------|-----------------------------|-------------|-------------|-------------|-------------|-----------------------------|-------------|-------------|-------------|-------------|-------------|-------------|
| 1.6   | <b>Centre de gravité de la charge</b>       | c               | mm      | 500                         | 600         | 600         | 700         | 800         | 800                         | 800         | 1000        | 1000        | 1200        | 1200        |             |
| 1.8   | <b>Distance de la charge</b> <sup>1</sup>   | fourches levées | x       | mm                          | 757         | 907         | 957         | 1157        | 1357                        | 1032        | 995         | 1432        | 1395        | 1832        | 1795        |
| 1.9   | <b>Base roulante</b> <sup>1</sup>           | fourches levées | y       | mm                          | 1488        | 1638        | 1688        | 1888        | 2088                        | 1763        | 1726        | 2163        | 2126        | 2563        | 2526        |
| 2.1   | <b>Poids de service</b>                     | sans batterie   |         | kg                          | 752         | 757         | 759         | 765         | 792                         | 792         | 792         | 818         | 818         | 843         | 843         |
| 2.2   | <b>Charge par essieu</b>                    | en charge       | avant   | kg                          | 905         | 949         | 1002        | 1080        | 1154                        | 852         | 810         | 1026        | 994         | 1150        | 1125        |
|       |   |                 | arrière | kg                          | 1847        | 1808        | 1757        | 1685        | 1638                        | 1940        | 1982        | 1792        | 1824        | 1693        | 1718        |
| 2.3   | <b>Charge par essieu</b>                    | à vide          | avant   | kg                          | 556         | 572         | 577         | 593         | 618                         | 586         | 582         | 624         | 621         | 655         | 653         |
|       |   |                 | arrière | kg                          | 196         | 185         | 182         | 172         | 174                         | 206         | 210         | 194         | 197         | 188         | 190         |
| 4.19  | <b>Longueur totale</b>                      |                 | l1      | mm                          | 1906        | 2056        | 2106        | 2306        | 2506                        | 2506        | 2506        | 2906        | 2906        | 3306        | 3306        |
| 4.22  | <b>Longueur fourche</b>                     |                 | l       | mm                          | <b>1000</b> | <b>1150</b> | <b>1200</b> | <b>1400</b> | <b>1600</b>                 | <b>1600</b> | <b>1600</b> | <b>2000</b> | <b>2000</b> | <b>2400</b> | <b>2400</b> |
| 4.22  | <b>Dimensions des fourches DIN ISO 2331</b> | s x e           | mm      | 60 x 170                    |             |             |             |             | 60 x 182                    |             |             |             |             |             |             |
| 4.22a | <b>Longueur bout de fourche</b>             |                 | mm      | 368                         | 368         | 368         | 368         | 368         | 693 *                       | 730 **      | 693 *       | 730 **      | 693 *       | 730 **      |             |
| 4.25  | <b>Écartement des fourches</b>              |                 | mm      | 520 / 540 / 560 / 570 / 670 |             |             |             |             | 530 / 550 / 570 / 590 / 680 |             |             |             |             |             |             |
| 4.35  | <b>Rayon de braquage</b> <sup>1</sup>       | fourches levées | Wa      | mm                          | 1680        | 1830        | 1880        | 2080        | 2280                        | 1955        | 1918        | 2355        | 2318        | 2755        | 2718        |

<sup>1</sup> Fourches abaissées +58 mm

\* Seulement avec roue porteuse simple

\*\* Seulement avec roue porteuse tandem

**Circuit électrique/batteries**

Circuit électrique de 24 volts avec des capacités nominales de batterie de 315 Ah à 465 Ah (RT 4020) et de 420 à 620 Ah (RT 4040). Il est possible de retirer la batterie horizontalement.

**Équipement standard**

- Moteur de traction triphasé (courant alternatif) de Crown ne nécessitant aucun entretien
- Le système de freinage e-GEN® offre un freinage électrique régénératif et sans frottement. Le frein mécanique sert uniquement de frein de stationnement
- Système de commande complet Access 1 2 3® de Crown
  - Affichage LCD
  - Démarrage sans clé grâce à l'introduction d'un code PIN
  - Système de diagnostic automatique au démarrage et en cours de fonctionnement
  - Indicateur de décharge de la batterie et coupure de levage
  - Choix parmi trois profils de performance de traction
  - Horomètres pour la surveillance des différents composants opérationnels du chariot
  - Diagnostics à bord avec fonctions de diagnostics en temps réel
  - Indicateur de direction du volant
- Compartiment cariste – RT 4020
  - Direction avec la main droite
  - Plancher suspendu
  - Capteur de présence intégré
  - Barre d'appui enveloppante rembourrée en mousse souple
- Compartiment cariste – RT 4040
  - Direction avec la main gauche
  - Plancher à hauteur réglable
  - Siège en vinyle suspendu réglable selon le poids avec réglage vers l'avant/l'arrière
- Connecteurs électriques Deutsch étanches
- Coupe-circuit électrique
- Roue motrice, roues stabilisatrices doubles et roues porteuses dotées de bandages Vulkollan
- Roues porteuses simples
- Tenue de rampe
- Connecteur de batterie DIN 160 A Rema
- Ensemble de fourches renforcé et châssis pour applications intensives avec jupe en acier épaisse de 8 mm

- Capots en acier faciles à retirer y compris couvercle de batterie pour un accès pratique
- Système de direction électrique intelligent avec réduction de la vitesse dans les virages
- Rouleaux pour entrée/sortie de palette

**Équipement optionnel**

- Direction avec la main gauche sur RT 4020
- Options de longueur et d'écartement des fourches
- Transfert de la batterie sur rouleaux avec verrouillage de sécurité
- Connecteur de batterie en option
- Chargeur à bord (RT 4020 avec 315-375 Ah uniquement)
- Siège en tissu (RT 4040)
- Roues motrices en caoutchouc, caoutchouc lamellisé, Powerfriction ou Supertrac
- Roues porteuses jumelées
- Conditionnement pour chambre frigorifique
- Compatible InfoLink®
- Alimentation électrique propre 12 V
- Alimentation électrique 24 V
- Commutateur à clé ou clavier
- Dosseret de charge en option
- Alarme sonore de déplacement
- Marques sur les fourches pour le positionnement transversal des palettes
- Peinture spéciale
- Gyrophares
- Barre pour accessoires Work Assist™
- Accessoires Work Assist™
  - Plateau de chargement
  - Poches de rangement
  - Porte-bouteille
  - Porte-sac poubelle
  - Porte pistolet laser
  - Porte-documents : petits, moyens et grands
  - Supports de montage pour bornes WMS
- Compatible avec batterie lithium-ion
- Plancher à suspension renforcée (RT 4020)
- Siège rabattable et repose-pieds rétractable (RT 4020)

**Circuit électrique**

Circuit électrique 24 volts contrôlé par le système de commande complet Access 1 2 3 de Crown. Un moteur de traction CA quasiment sans entretien procure une accélération puissante et une parfaite maîtrise, quelle que soit la vitesse.

**Groupe moteur**

Conçu pour résister aux conditions extrêmes des aires de chargement, le groupe moteur est doté d'une jupe épaisse de 8 mm renforcée pour protéger l'unité d'entraînement et les stabilisateurs. Une jupe de 8 mm protège la batterie et les tirants de levage. Les capots en acier amovibles protègent les composants internes contre les impacts tout en permettant un accès facile pour l'entretien.

**Zone de travail du cariste et commandes**

Le RT 4020 comprend un interrupteur de sécurité Entry Bar®, qui alerte le cariste si son pied est en dehors de la protection du compartiment cariste. Si le cariste marche sur le dispositif Entry Bar, le chariot ralentit automatiquement, une alarme sonore se déclenche et « barre d'accès » s'affiche sur l'écran du chariot. La faible hauteur de marche et l'accès large et profilé permettent au cariste de monter et descendre facilement du chariot.

Un coussin d'appui profilé du RT 4020 fournit une surface de contact souple pour un appui confortable.

Le positionnement sur le côté offre une visibilité maximale au cariste dans les deux directions. Les poignées de commande sont recouvertes d'uréthane offrant une excellente isolation contre le froid et les vibrations avec bouton d'avertisseur sonore intégré. Une molette ergonomique de marche avant/arrière permet d'effectuer des manœuvres précises.

La direction électrique améliore la maniabilité et la réactivité du chariot, même avec des charges lourdes. Combinée à la réduction de la vitesse dans les virages, la direction électrique fournit sécurité et performances de conduite optimales.

**Système de commande complet Access 1 2 3®**

La technologie Access 1 2 3 de Crown offre des performances optimales et un contrôle parfait grâce à une interface de communication destinée au cariste et au technicien de maintenance, à une coordination intelligente des systèmes du chariot élévateur et à un entretien facilité par un système de diagnostic évolué.

L'affichage comprend un outil d'entretien intégré complet pour que les techniciens de maintenance puissent afficher en temps réel toutes les données en entrée et sortie du système pendant le fonctionnement du chariot. Ordinateur portable et console de service sont inutiles. L'historique des défauts, comprenant les 16 derniers défauts, est accessible via l'affichage.

L'affichage offre une interface pratique qui tient les caristes informés (horomètres, BDI, messages cariste, codes défaut), de tout changement affectant les performances du chariot et leur permet de choisir entre trois profils de performance.

Le réglage de la performance est accessible à partir de l'affichage pour personnaliser le niveau de performance du chariot selon les besoins spécifiques d'une application ou d'un type de cariste. Il est également possible d'attribuer jusqu'à 25 codes NIP aux différents caristes et de les associer à l'un des profils de performance pré-programmés, le cas échéant.

**Système de freinage e-GEN®**

La puissance du moteur de traction CA à couple élevé est utilisée pour arrêter le chariot et le maintenir immobile jusqu'à ce qu'une commande de déplacement soit entrée, y compris lorsque le chariot fonctionne sur une pente. Ce système élimine les réglages et les points d'usure pour une utilisation sans entretien à vie.

Un frein de stationnement automatique se déclenche si le chariot s'arrête et que le cariste quitte la plate-forme ou si l'alimentation est coupée.

**Règles de sécurité**

Conforme aux normes de sécurité européennes.

Les caractéristiques dimensionnelles et de performances sont susceptibles de varier dans les limites des tolérances de fabrication. Les performances données sont basées sur celles d'un véhicule moyen et sont sujettes à variation en fonction du poids, de l'état du véhicule, de son équipement et de l'environnement de travail. Les produits et spécifications Crown peuvent être modifiés sans préavis.