

**CROWN**

# SÉRIE **ES 4000**

## **Spécifications**

Gerbeur à fourches et  
conducteur accompagnant



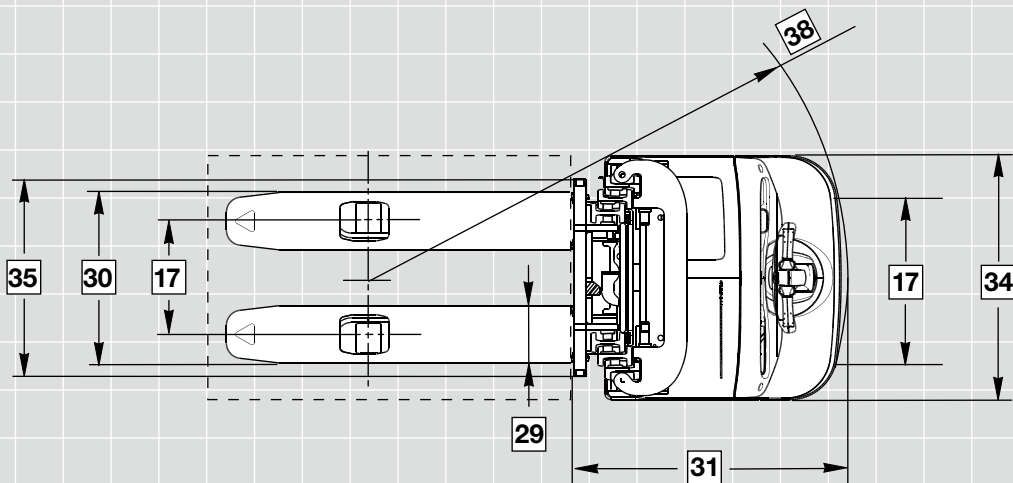
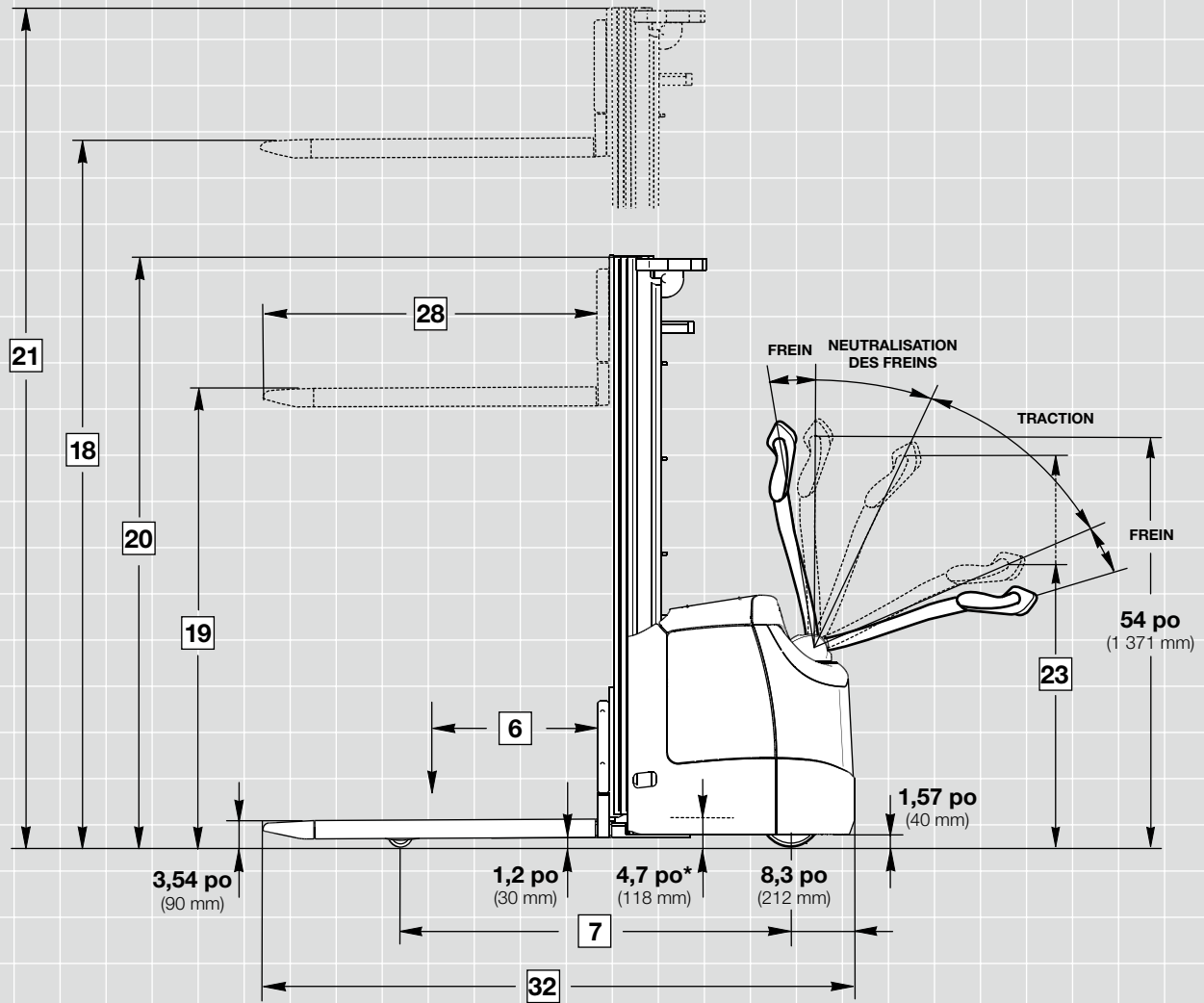

\* 5 po (128 mm) avec rouleaux de batterie.

				Impérial		Métrique	
Renseignements généraux	1	Fabricant		Crown Equipment Corporation			
	2	Modèle		ES 4000-35			
		Type de mât (TL/TF)	po mm	TL 128	TF 132	TL 3260	TF 3360
	3	Alimentation		Électrique			
	4	Type de cariste		Conducteur accompagnant			
	5	Capacité de charge max.	lb kg	3 500 <sup>(3)</sup>		1 588 <sup>(3)</sup>	
	5.5	Capacité de charge à hauteur de levée pour un centre de gravité de la charge à 24 po	lb kg	3 000	2 800	1 361	1 270
	6	Centre de gravité de la charge	po mm	24		600	
7	Empattement	po mm	50,35		1 279		
8	Poids sans la batterie	lb kg	2 103	2 132	954	967	
Pneus	13	Pneu de roue motrice en polyuréthane (diam. x l)	po mm	9,05 x 2,75		230 x 70	
	14	Roues porteuses en polyuréthane (diam. x l)	po mm	3,23 x 2,36 en tandem		82 x 60 en tandem	
	15	Roue stabilisatrice (diam. x l)	po mm	5,51 x 2,13		140 x 54	
	16	Roues (x = motrices) avant/arrière	po mm	1 x + 1/4		1 x + 1/4	
	17	Largeur de la partie arrière	Avant	21,34		542	
Arrière	po mm		15,55		395		
Dimensions	18	Hauteur de levée	po mm	128	132	3 260	3 360
	19	Levée libre avec ou sans dossier de charge <sup>(1)</sup>	po mm	7	66,5	180	1 690
	20	Hauteur repliée	po mm	85,9		2 180	
	21	Hauteur déployée avec ou sans dossier de charge <sup>(2)</sup>	po mm	147,6	151,5	3 750	3 850
	22	Dimension du dossier de charge (largeur x hauteur)	po mm	25,6 x 47,24		650 x 1 200	
	23	Hauteur du bras de commande en position de conduite (min./max.)	po mm	31/48,5		786/1 231	
	24	Hauteur par rapport au sol du compartiment de batterie avec ou sans rouleaux	po mm	4,7		118	
	25	Hauteur des fourches abaissées	po mm	3,54		90	
	27	Hauteur de l'ensemble de puissance	po mm	33,9		862	
	28	Longueur des fourches	Standard	po mm	42		1 067
	29	Épaisseur des fourches		po mm	2,4		60
		Largeur des fourches		po mm	7,5		190
	30	Écartement extérieur des fourches		po mm	26,53		674
	31	Longueur du chariot		po mm	31		788
	32	Longueur totale (fourches de 42 po/1 067 mm)		po mm	73		1 855
	34	Largeur totale		po mm	31,5		800
	35	Largeur du tablier porte-fourches		po mm	29,92		760
	36	Garde au sol avec charge, sous le mât		po mm	1,2		30
37	Garde au sol, centre d'empattement		po mm	1,2		30	
38	Rayon de braquage <sup>(6)</sup>		po mm	59		1 501	
Performance	40	Vitesse de déplacement	avec charge/à vide	mi/h km/h	3,7/3,7		6,0/6,0
	41	Vitesse de levée	avec charge/à vide	pi/min m/s	23,6/47,2		0,12/0,24
	42	Vitesse de descente	avec charge/à vide	pi/min m/s	71/55		0,36/0,28
	43	Pente admissible avec ou sans charge, puiss. nom. à 30 min		%	3/7		
	44	Pente admissible maximum avec ou sans charge, puiss. nom. à 5 min		%	8/16		
	45	Frein de service			Électrique		
Batterie	46	Dimensions maximales de la batterie <sup>(4)</sup>	L x P x H	po mm	8,66 x 25,4 x 24,90		220 x 645 x 632
	47	Tension de batterie (capacité nominale de 6 heures) <sup>(5)</sup>	V/Ah		24/195		
	48	Type d'entraînement du contrôleur			Transistor en CA		
	49	Poids minimum de la batterie		lb kg	635		288
	Charge par essieu avec charge*	Avant	lb kg	2 284	2 302	1 036	1 044
		Arrière	lb kg	3 956	3 967	1 794	1 799
	Charge par essieu à vide*	Avant	lb kg	2 002	2 020	908	916
		Arrière	lb kg	736	747	334	339

(1) Avec le dossier de charge, soustrayez 29,5 po (750 mm) pour le mât TF.

(2) Avec le dossier de charge, rajoutez 29,5 po (750 mm).

(3) 3 500 lb (1 588 kg) quand la hauteur de levée est égale à 110 po (2 794 mm).

(4) Batterie industrielle de 255 à 330 Ah.

(5) Bloc-batterie sans entretien de 195 Ah.

(6) Remarque : pour tout renseignement sur le gerbage à angle droit, veuillez consulter le calculateur correspondant.

(7) \* Charge par essieu calculée avec le bloc-batterie sans entretien de 195 Ah.

## Équipement standard

1. La poignée X10 met toutes les commandes du chariot à la portée du cariste.
2. Levée/descente proportionnelles fournies par un système hydraulique silencieux.
3. Le système de freinage e-GEN permet de profiter d'un freinage électrique régénératif et sans friction. Le freinage mécanique est uniquement utilisé pour le stationnement.
4. Système de commande complet Access 1 2 3 de Crown
  - Écran ACL
  - Compteur horaire
  - Accès par code utilisateur
  - Diagnostics au démarrage et en cours de fonctionnement
  - Indicateur de décharge de la batterie et interruption de levée
  - Choix parmi trois profils de performance de traction
  - Diagnostics à bord avec fonctions de dépannage en temps réel
5. Moteur de traction (CA) triphasé sans entretien de Crown
6. Technologie bus CAN
7. Timon monté au centre
8. Bouton-poussoir coupe-circuit électrique
9. Tenue de rampe
10. Pneu de roue motrice, roue(s) stabilisatrice(s) et roues porteuses en polyuréthane
11. Roues porteuses tandem
12. Châssis robuste avec jupe en acier épais de 5/16 po (8 mm)
13. Couvercle en acier facile à retirer
14. Couvercle de batterie supérieur en acier et à charnières pour un accès facile à la batterie
15. Écran du mât en plexiverre
16. Connecteur de batterie gris SB175
17. Connecteurs électriques Deutsch étanches
18. Système InfoPoint

## Équipement optionnel

1. Bloc-batterie sans entretien, 4 batteries de 6 V, chargeur à bord de 195 Ah et 110 V
2. Chargeur à bord (batterie industrielle — extraction par levage uniquement)
3. Connecteur de batterie rouge SB175
4. Options de pneus de roues motrices
5. Roues porteuses simples
6. Roues stabilisatrices jumelées robustes
7. Options de longueur et d'écartement des fourches

8. Charge élevée à 47,2 po (1 200 mm)
9. Commutateur à bascule sans clé marche-arrêt
10. Conditionnement froid (-22 °F/-30 °C)
11. Compatible InfoLink
12. Barre Work Assist pour accessoires
13. Accessoires Work Assist
  - Poches de rangement
  - Crochet
  - Porte-documents
  - Porte-documents et crochet
  - Dispositif de serrage
14. Écran du mât avec fenêtre grillagée
15. Gyrophare
16. Alarme de déplacement
17. Alimentation électrique de 12 V
18. Alimentation électrique de 24 V
19. Peinture spéciale

### Système électrique

Système électrique de 24 V comprenant le système de commande complet Access 1 2 3 de Crown. Le moteur de traction CA de Crown pratiquement sans entretien offre une accélération puissante et une excellente commande à toutes les vitesses. Les capteurs surveillent des paramètres fonctionnels tels que la direction, le poids de charge, la hauteur, le mode de commande et la vitesse, et ajustent automatiquement les paramètres opérationnels en fonction des conditions.

### Ensemble de puissance

L'ensemble de puissance robuste présente une jupe épaisse renforcée de 5/16 po (8 mm) qui protège l'unité d'entraînement et les composants de la roulette. Tous les couvercles en acier amovibles protègent les composants internes contre les impacts tout en permettant un accès facile pour l'entretien. À l'intérieur, un moteur de traction CA fabriqué par Crown et une boîte de vitesse silencieuse en fonte fournissent une puissance fiable.

### Zone cariste et commandes

La série ES 4000 intègre de nombreuses caractéristiques de conception qui améliorent le confort et la productivité du cariste.

La poignée X10 montée au centre est conçue pour utiliser simultanément toutes les fonctions à l'aide d'une seule main. En outre, elle permet au cariste d'observer une distance sûre par rapport à l'ensemble de puissance même lorsque le timon est tourné à 90°. Une molette de marche avant/arrière ergonomique permet de manœuvrer le chariot avec précision. Les poignées sont couvertes en uréthane pour isoler la main du froid et des vibrations et incluent des boutons d'avertisseur sonore faciles à actionner.

## Série ES 4000

Un commutateur lièvre/tortue propose deux niveaux programmables de performance de déplacement pour permettre aux caristes de sélectionner le réglage correspondant à leur niveau d'expérience ou aux exigences de la tâche.

La levée et la descente proportionnelles permettent de positionner facilement et de manière précise les charges.

La grande réceptivité et les vitesses élevées des fonctions de levage et de descente permettent d'assurer une haute efficacité pour toutes les applications et cela avec un faible niveau sonore.

Pour un fonctionnement plus facile dans les espaces réduits, une fonction de neutralisation des freins est intégrée. Elle permet de conduire les ES 4000 de façon sûre et précise à vitesse ralentie, en maintenant la poignée dans une position quasi verticale. La poignée de commande reste dans le profil de l'ensemble de puissance en permanence, même en cas de virage à 90°.

### Système de commande complet Access 1 2 3

La technologie Access 1 2 3 de Crown offre des performances optimales et un contrôle parfait grâce à une interface de communication destinée au cariste et aux techniciens de maintenance, une coordination intelligente des systèmes du chariot élévateur et des diagnostics avancés qui simplifient la maintenance.

L'affichage comprend un outil d'entretien intégré complet pour que les techniciens de maintenance puissent visualiser en temps réel toutes les données en entrée et sortie du système pendant le fonctionnement du chariot. Ordinateur portable et borne de service sont inutiles. L'historique des codes défauts, notamment des 16 derniers codes est accessible par l'affichage.

L'affichage offre une interface pratique qui tient les caristes informés (compteur horaire, indicateur de décharge, messages, codes utilisateurs) de tout changement affectant les performances du chariot et leur permet de choisir entre trois profils de performance.

Crown s'engage à vendre des chariots élévateurs conçus pour une utilisation sûre, mais ce n'est là que l'un des facteurs qui concourent à la sécurité. Crown encourage de bonnes mesures de sécurité par la mise en place d'une formation continue des caristes, une supervision de la sécurité dans l'entreprise, un entretien régulier des chariots et un environnement de travail promouvant la sécurité. Consultez la rubrique consacrée à la sécurité sur [crown.com](http://crown.com) pour en savoir davantage.

## Renseignements techniques

Le réglage des performances est accessible par l'affichage et permet de personnaliser les performances du chariot en fonction de l'application ou des besoins du cariste. Il est également possible d'attribuer jusqu'à 25 codes utilisateurs aux différents caristes et de les associer à l'un des profils de performance pré-programmés le cas échéant.

### Système de freinage e-GEN

La puissance de ce moteur de traction CA à couple élevé est utilisée pour arrêter le chariot et le maintenir immobile jusqu'à ce qu'une commande de déplacement soit entrée, y compris lorsque le chariot est à l'arrêt sur une pente.

Ce système élimine les réglages et les points d'usure pour une utilisation sans entretien pendant toute la durée de vie du système. Un frein de stationnement automatique s'active si le chariot s'arrête ou si le chariot est mis hors tension.

### Dispositifs d'avertissement en option

Alertes sonores ou visuelles

Les considérations de sécurité et les risques liés aux alarmes sonores de déplacement et aux feux comprennent :

- L'utilisation de plusieurs alarmes et feux peut créer une certaine confusion.
- Les employés ignorent les alarmes et les feux une fois qu'ils y sont habitués au quotidien.
- Le cariste peut finir par déléguer aux piétons la responsabilité de regarder et de faire attention.
- Les alarmes et les feux constituent des nuisances pour les caristes et les piétons.

### Autres options disponibles

Communiquer avec l'usine pour bénéficier d'options supplémentaires.

*Les caractéristiques dimensionnelles et de performance sont susceptibles de varier dans les limites de tolérances de fabrication. La performance est basée sur celle d'un véhicule moyen et est sujette à variation en fonction du poids, de l'état du chariot, de son équipement et de l'environnement de travail. Les produits Crown peuvent être modifiés sans préavis.*

[crown.com](http://crown.com)

Sous réserve de modifications techniques sans préavis, compte tenu de l'amélioration continue des produits Crown.

Crown, le logo Crown, la couleur beige, le symbole Momentum, Access 1 2 3, InfoPoint, InfoLink, eGEN, Work Assist et Poignée X10 sont des marques de commerce de Crown Equipment Corporation aux États-Unis et dans d'autres pays.

© 2019–2023 Crown Equipment Corporation  
SF18917-050 Révision 10-23  
Imprimé aux États-Unis