

CROWN

SÉRIE **WP 3200**

Spécifications

Transpalette à conducteur
accompagnant



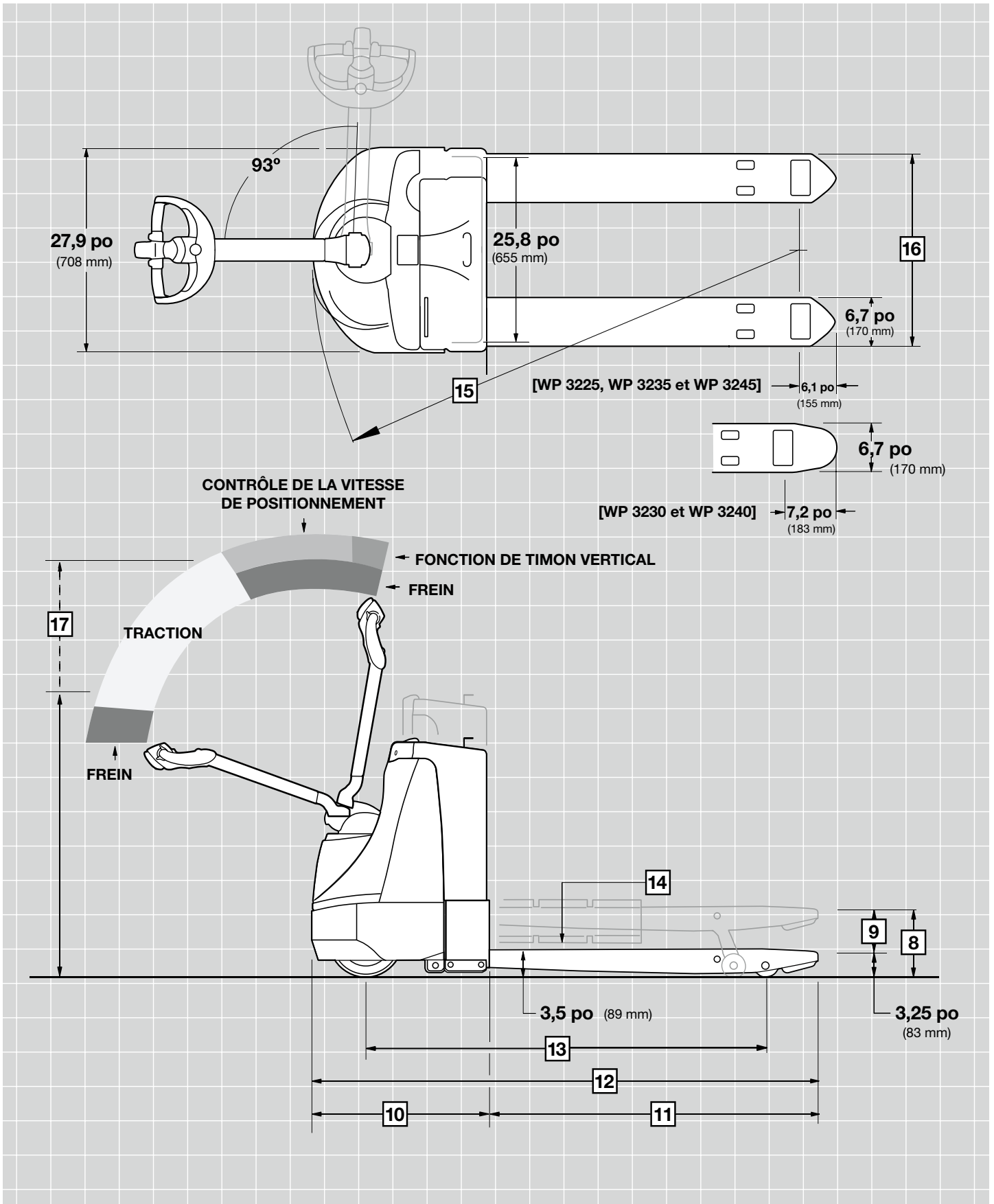

			Impérial	Métrique
Général	1	Fabricant	Crown Equipment Corporation	
	2	Modèle	WP 3225	
	3	Capacité de charge	lb kg	4 500 2 020
	4	Alimentation	Électrique	24 volts
	5	Type de cariste	Debout	Conducteur accompagnant
Dimensions	8	Hauteur de levée	po mm	8,5 215
	9	Levée	po mm	5,2 130
		Compartiment de batterie	Longueur po mm	4,9 125
	10	Longueur du chariot	po mm	20,2 513
	16	Écartement extérieur des fourches	po mm	16,5/18,1/20,5/21,3/26,4 420/460/520/540/670
	17	Hauteur du bras du timon en position de conduite	Min./max. po mm	30,5/47,5 775/1 210
18	Vitesse de déplacement	À vide mi/h km/h	3,7 5,9	
		En charge mi/h km/h	3,5 5,6	
Fourches		Longueur de fourche nominale	po mm	36/42/48 915/1 065/1 220
	11	Longueur de fourche réelle	po mm	33,6/39,7/45,6 855/1 010/1 160
	12	Longueur totale	po mm	53,8/59,9/65,8 1 370/1 525/1 675
	13	Base roulante	Abaissée po mm	40,3/46,4/52,3 1 025/1 180/1 330
			Levée po mm	37,2/43,3/49,2 945/1 100/1 250
	14	Pente maximale	Levée %	46,3/38,8/33,9
			Pente admissible	En charge %
15	Rayon de braquage	Abaissé po mm	47,7/53,8/59,7 1 215/1 370/1 520	
7	Poids du chariot*	Sans batterie lb kg	690 314	

			Impérial	Métrique
Général	1	Fabricant	Crown Equipment Corporation	
	2	Modèle	WP 3230	
	3	Capacité de charge	lb kg	4 500 2 020
	4	Alimentation	Électrique	24 volts
	5	Type de cariste	Debout	Conducteur accompagnant
Dimensions	8	Hauteur de levée	po mm	9,25 235
	9	Levée	po mm	6 150
		Compartiment de batterie	Longueur po mm	7,9 202
	10	Longueur du chariot	po mm	23,2 590
	16	Écartement extérieur des fourches	po mm	16,5/18,1/20,5/21,3/26,4 420/460/520/540/670
	17	Hauteur du bras du timon en position de conduite	Min./max. po mm	30,5/47,5 775/1 210
18	Vitesse de déplacement	À vide mi/h km/h	3,7 5,9	
		En charge mi/h km/h	3,5 5,6	
Fourches		Longueur de fourche nominale	po mm	36/42/48/54/60/66/72 915/1 065/1 220/1 370/1 525/1 675/1 830
	11	Longueur de fourche réelle	po mm	35,6/41,7/47,6/53,5/59,6/65,8/71,7 905/1 060/1 210/1 360/1 515/1 665/1 820
	12	Longueur totale	po mm	58,9/65,0/70,9/76,8/82,9/88,8/94,9 1 495/1 650/1 800/1 950/2 105/2 255/2 410
	13	Base roulante	Abaissée po mm	44,2/50,3/56,2/62,1/68,2/74,1/80,2 1 125/1 280/1 425/1 580/1 735/1 885/2 040
			Levée po mm	39,6/45,7/51,7/57,6/63,7/69,6/75,7 1 005/1 160/1 315/1 460/1 620/1 770/1 920
	14	Pente maximale	Levée %	52,7/44,5/38,7/35,9/32,5/29,8/27,4
			Pente admissible	En charge %
15	Rayon de braquage	Abaissé po mm	51,6/57,7/65,3/69,5/75,6/81,5/87,6 1 310/1 465/1 615/1 770/1 925/2 075/2 230	
7	Poids du chariot*	Sans batterie lb kg	715 325	

* Avec des fourches de 48 po (1 220 mm)

Série WP 3200

Spécifications

			Impérial	Métrique
Général	1	Fabricant	Crown Equipment Corporation	
	2	Modèle	WP 3235	
	3	Capacité de charge	lb kg	4 500 2 020
	4	Alimentation	Électrique	24 volts
	5	Type de cariste	Debout	Conducteur accompagnant
Dimensions	8	Hauteur de levée	po mm	8,5 215
	9	Levée	po mm	5,2 130
		Compartiment de batterie	Longueur po mm	7,9 202
	10	Longueur du chariot	po mm	23,2 590
	16	Écartement extérieur des fourches	po mm	16,5/18,1/20,5/21,3/26,4 420/460/520/540/670
	17	Hauteur du bras du timon en position de conduite	Min./max. po mm	30,5/47,5 775/1 210
	18	Vitesse de déplacement	À vide mi/h km/h	3,7 5,9
En charge mi/h km/h			3,5 5,6	
Fourches		Longueur de fourche nominale	po mm	36/42/48/54/60/66/72 915/1 065/1 220/1 370/1 525/1 675/1 830
	11	Longueur de fourche réelle	po mm	33,6/39,6/45,6/51,6/57,6/63,6/69,6 8 55/1 010/1 160/1 310/1 465/1 615/1 770
	12	Longueur totale	po mm	56,8/62,9/68,8/74,8/80,8/86,8/92,8 1 445/1 600/1 750/1 900/2 055/2 205/2 360
	13	Base roulante	Abaissée po mm	43,3/49,4/55,3/61,3/67,3/73,3/79,3 1 100/1 255/1 405/1 560/1 710/1 860/2 015
			Levée po mm	40,2/46,3/52,2/58,2/64,2/70,2/76,2 1 020/1 175/1 325/1 480/1 630/1 785/1 935
	14	Pente maximale	Levée %	45,6/37,4/31,6/30,5/27,7/25,3/23,3
		Pente admissible	En charge %	10
	15	Rayon de braquage	Abaissé po mm	50,7/56,8/62,7/68,7/74,7/80,7/86,7 1 290/1 445/1 595/1 745/1 900/2 050/2 205
7	Poids du chariot*	Sans batterie lb kg	715 325	

			Impérial	Métrique
Général	1	Fabricant	Crown Equipment Corporation	
	2	Modèle	WP 3240	
	3	Capacité de charge	lb kg	4 500 2 020
	4	Alimentation	Électrique	24 volts
	5	Type de cariste	Debout	Conducteur accompagnant
Dimensions	8	Hauteur de levée	po mm	9,25 235
	9	Levée	po mm	6 150
		Compartiment de batterie	Longueur po mm	9,1 232
	10	Longueur du chariot	po mm	24,4 620
	16	Écartement extérieur des fourches	po mm	16,5/18,1/20,5/21,3/26,4 420/460/520/540/670
	17	Hauteur du bras du timon en position de conduite	Min./max. po mm	30,5/47,5 775/1 210
	18	Vitesse de déplacement	À vide mi/h km/h	3,7 5,9
En charge mi/h km/h			3,5 5,6	
Fourches		Longueur de fourche nominale	po mm	36/42/48/54/60/66/72 915/1 065/1 220/1 370/1 525/1 675/1 830
	11	Longueur de fourche réelle	po mm	35,6/41,7/47,6/53,5/59,6/65,6/71,7 905/1 060/1 210/1 360/1 515/1 665/1 820
	12	Longueur totale	po mm	60,0/66,6/72,0/78,0/84,1/90,0/96,1 1 525/1 680/1 830/1 980/2 135/2 285/2 440
	13	Base roulante	Abaissée po mm	45,4/51,5/57,4/63,3/69,4/75,3/81,4 1 155/1 310/1 460/1 610/1 765/1 915/2 070
			Levée po mm	40,8/46,9/52,8/58,7/64,8/70,7/76,9 1 035/1 190/1 340/1 490/1 650/1 800/1 950
	14	Pente maximale	Levée %	50,9/43,2/37,8/35,2/31,9/29,3/27,0
		Pente admissible	En charge %	10
	15	Rayon de braquage	Abaissé po mm	52,8/58,9/64,8/70,7/76,8/82,7/88,8 1 345/1 500/1 650/1 800/1 955/2 105/2 260
7	Poids du chariot*	Sans batterie lb kg	715 325	

* Avec des fourches de 48 po (1 220 mm)

			Impérial	Métrique
Général	1	Fabricant	Crown Equipment Corporation	
	2	Modèle	WP 3245	
	3	Capacité de charge	lb kg	4 500 2 020
	4	Alimentation	Électrique	24 volts
	5	Type de cariste	Debout	Conducteur accompagnant
Dimensions	8	Hauteur de levée	po mm	8,5 215
	9	Levée	po mm	5,2 130
		Compartment de batterie	Longueur po mm	9,1 232
	10	Longueur du chariot	po mm	24,4 620
	16	Écartement extérieur des fourches	po mm	16,5/18,1/20,5/21,3/26,4 420/460/520/540/670
	17	Hauteur du bras du timon en position de conduite	Min./max. po mm	30,5/47,5 775/1 210
	18	Vitesse de déplacement	À vide mi/h km/h	3,7 5,9
En charge mi/h km/h			3,5 5,6	
Fourches		Longueur de fourche nominale	po mm	36/42/48/54/60/66/72 915/1 065/1 220/1 370/1 525/1 675/1 830
	11	Longueur de fourche réelle	po mm	33,6/39,6/45,6/51,6/57,6/63,6/69,6 855/1 010/1 160/1 310/1 465/1 615/1 770
	12	Longueur totale	po mm	58,0/64,1/70,0/76,0/82,0/88,0/94,0 1 475/1 630/1 780/1 930/2 085/2 235/2 390
	13	Base roulante	Abaissée po mm	44,5/50,6/56,5/62,5/68,5/74,5/80,5 1 130/1 285/1 435/1 590/1 740/1 890/2 045
			Levée po mm	41,4/47,5/53,4/59,4/65,4/71,4/77,4 1 050/1 205/1 355/1 510/1 660/1 815/1 965
	14	Pente maximale	Levée %	43,7/36,0/30,6/29,9/27,2/24,9/23,0
		Pente admissible	En charge %	10
	15	Rayon de braquage	Abaissé po mm	51,9/58,0/63,9/69,9/75,9/81,9/87,9 1 320/1 475/1 625/1 775/1 930/2 080/2 235
7	Poids du chariot*	Sans batterie lb kg	715 325	

* Avec des fourches de 48 po (1 220 mm)

Équipement standard

1. Système électrique 24 volts à fusible
2. Commande de traction à transistors MOSFET, système en boucle fermée
3. Liaison de communication CAN
4. Moteur d'entraînement CA
5. Système de freinage e-GEN™
6. Frein de stationnement électrique
7. Poignée X10™
8. Contrôle de la vitesse de positionnement
9. Fonction de timon vertical
10. L'écran inclut un compteur horaire, un indicateur de décharge de la batterie avec verrouillage de levée et un affichage des codes défaut
11. Tenue de rampe
12. Unité d'entraînement de grade industriel
13. Unité d'entraînement protégée par un châssis en acier ductile haute résistance
14. Couvercle de groupe moteur en acier estampé
15. Bouton de marche arrière de sécurité
16. Fourches en acier laminé avec tige de traction à hauteur réglable
17. Connecteur gris SB 175 A avec raccord rapide
18. Deux niveaux de performance pré-programmés
19. Roue motrice à pneu caoutchouc large de 10 po x 4 po (254 mm x 102 mm)
20. Roues de charge en poly larges de 3,25 po x 4,5 po (83 mm x 114 mm) avec déflecteurs de débris
21. Hauteur globale réduite pour une meilleure visibilité des fourches et de la charge
22. Doubles vérins de levée et barre de torsion
23. Patins interchangeable
24. Indicateurs de bout de fourche
25. Avertisseur sonore
26. Commutateur à clé

Équipement optionnel

1. Batteries sans maintenance, à électrolytes liquides, à piles sèches ou à plaque fine en plomb pur (TPPL)
2. Système de stockage d'énergie V-Force™ Lithium-Ion

3. Sangles à batterie
4. Chargeur à bord entièrement automatique de 30 A pour les batteries au plomb-acide
5. Connecteur de batterie rouge SB 175
6. Roulettes à ressort
7. Options de pneus de roues motrices
8. Alarmes de déplacement (marche arrière, marche avant ou les deux)
9. Conditionnement grand froid
10. Dossieret de charge haute 48 po (1 220 mm), 60 po (1 525 mm) ou 72 po (1 830 mm)
11. Interrupteur marche-arrêt à bascule au lieu d'un commutateur à clé
12. Interrupteur de conduite/remorquage
13. Accessoires Work Assist™
14. Compatible InfoLink™
15. Outil d'analyse portable pour l'étalonnage et l'analyse des défauts
16. Bracelet antistatique

Batterie et chargeur

Trois compartiments de batterie sont disponibles pour s'adapter à votre cycle de travail.

Le compartiment de batterie 4,9 po (125 mm) (WP 3225) est conçu pour les batteries TPPL ou le système V-Force Lithium-Ion et comprend un support pour rallonge.

Un dispositif de protection contre les décharges excessives, qui surveille l'état de charge (SOC) et informe le cariste par des alertes sonores et visuelles lorsqu'il faut recharger la batterie, est intégré à la batterie TPPL.

Le compartiment de batterie 7,9 po (202 mm) (WP 3230/ WP 3235) est conçu pour les batteries au plomb-acide et le système V-Force Lithium-Ion et comprend un support pour rallonge. Les systèmes V-Force Lithium-Ion comprennent également un chargeur intégré.

Un support pour batterie pivotant est disponible en option pour les batteries à électrolyte liquide et à piles sèches. Les sangles de batterie en nylon optionnelles immobilisent les batteries sans entretien, à électrolyte liquide et à piles sèches sur le support pour minimiser les vibrations sur les sols irréguliers, afin de réduire les risques de dommages pour la batterie et le support.

Le compartiment pour batterie 9,1 po (232 mm) (WP 3240/ WP 3245) peut accueillir une batterie de type industriel d'une capacité allant jusqu'à 330 ampères-heures.

Avec certaines options de batterie, un chargeur étanche embarqué est disponible en option sur tous les modèles. Ce chargeur haut de gamme à état solide est résistant et efficace. L'unité étanche élimine les problèmes ou les pannes liés à la contamination et l'humidité. Il possède une fonction de mémoire avancée permettant les charges d'opportunité. Une rallonge de 10 po est incluse sur tous les chariots équipés d'un modèle de chargeur embarqué.

Commandes du cariste

La solide poignée de commande X10™ de la série WP est conçue pour permettre un rayon de braquage optimal avec un minimum d'effort de direction. Toutes les touches de commande sont utilisables de l'une ou l'autre main et accessibles avec un mouvement minime de la main ou du poignet. Les boutons de l'avertisseur sonore sont intégrés aux poignées. Une molette marche avant/marche arrière ergonomique permet de manœuvrer le chariot avec précision. L'indice de protection IP67 de la poignée X10 garantit que la poignée est étanche à la poussière et protégée contre l'infiltration d'eau nocive décrite dans le code IP. Un commutateur lièvre/tortue permet aux caristes de sélectionner la vitesse de déplacement maximale en fonction des conditions d'utilisation. Le système de freinage e-GEN s'active lorsque la molette avant/arrière revient en position neutre, au cours du freinage par inversion du sens de la marche ou quand le timon est placé dans la position de freinage supérieure ou inférieure. La puissance de freinage est réglable à l'aide de la poignée.

Maniabilité du WP 3200

Lors de la manœuvre d'une charge, le contrôle de la vitesse de positionnement permet aux caristes de déplacer la poignée en position presque verticale tout en engageant la traction au ralenti. Pour travailler dans des espaces restreints avec la poignée complètement verticale, la fonction de timon vertical permet un positionnement précis.

Performances

La série WP 3200 bénéficie de l'excellence Crown en matière de conception et de réalisation.

Le module de commande à transistors fonctionne en conjonction avec le moteur d'entraînement CA pour offrir une accélération réactive et un contrôle précis. L'excellente accélération facilite l'engagement et la pose efficaces des palettes, pour une productivité accrue. La commande à transistors est programmable pour différentes tâches ou niveaux de compétence des caristes.

La fluidité des déplacements et de la levée se conjugue à des commandes excellentes qui réduisent les dommages à l'équipement et accroissent la productivité.

Système électrique

Le circuit électrique de 24 volts pour applications intensives avec fusible assure des vitesses de déplacement et de levée optimales.

La commande à transistors est protégée contre la saleté, la poussière et l'humidité pour un fonctionnement sans soucis. La commande à transistors comprend une protection contre la surchauffe et contre les inversions de polarité, une fonction d'auto-évaluation et des diagnostics visibles.

Le freinage e-GEN est activé en pente, pendant le freinage par inversion du sens de marche ou lorsque la commande de direction est remise au neutre. La fonction de « régénération » limite l'accumulation de chaleur dans le moteur.

Une fonction de tenue de rampe active le freinage e-GEN pour minimiser le risque de marche arrière imprévue en pente, lorsqu'aucune commande de déplacement n'est actionnée.

Connecteur de batterie 175 A avec poignée de déconnexion standard.

Système hydraulique

Moteur hydraulique industriel de 4 po (102 mm) avec pompe et réservoir intégrés pour une efficacité et une durabilité maximales.

Les vérins de levée jumeaux chromés assurent une meilleure stabilisation de la charge. De plus, les vérins de levée jumeaux plus petits réduisent la longueur totale du chariot, ce qui le rend plus maniable.

Les conduites hydrauliques, les raccords et les raccords soudés sont minimisés pour réduire la chaleur provenant de la circulation de l'huile hydraulique et améliorer son efficacité.

Au niveau de levée maximal, un interrupteur de coupure arrête le moteur de levage pour économiser de l'énergie et éviter toute surchauffe.

Le système, entièrement fermé, est protégé par un filtrage des conduites de pression, d'aspiration et de retour. Un bouchon de remplissage pratique permet de vérifier facilement le niveau de fluide.

Unité d'entraînement et freins

Fabriquée par Crown, l'unité d'entraînement est construite selon des marges de tolérance très strictes en termes d'émissions sonores. Un engrenage hélicoïdal résistant assure un fonctionnement fiable et durable à long terme.

L'unité d'entraînement est équipée d'un frein de stationnement électromagnétique à serrage à ressort et libération électrique. Le frein de stationnement s'active uniquement lorsque la molette revient en position neutre et qu'aucun mouvement des roues n'est détecté, afin de prolonger la durée de vie du rotor et des disques. Les composants du frein de stationnement sont accessibles facilement à des fins d'inspection et de remplacement.

Le système de freinage e-GEN utilise le contrôleur et le moteur CA pour délivrer la puissance de freinage optimale en fonction de la situation.

L'unité d'entraînement est montée sur le châssis du chariot avec deux roulements à rouleaux jumeaux sans graissage qui répartissent uniformément les charges afin de réduire la maintenance et les interruptions.

Fourches

La série WP 3200 est disponible avec deux styles de fourches en fonction de l'application.

La « fourche profilée » Crown offre 5,26 po (130 mm) de levée et présente des extrémités coniques et une longueur réduite combinées à une base roulante moins large pour améliorer le rayon de braquage et faciliter la manutention des charges dans les espaces restreints. L'extrémité des fourches est biseautée vers le bas pour faciliter l'engagement des palettes.

La fourche de conception standard offre 6 po (150 mm) de levée avec des extrémités conventionnelles. Les deux types de fourche sont disponibles avec des écartements de 16,5 po, 18 po, 20,5 po, 22 po ou 27 po (420 mm, 460 mm, 520 mm, 560 mm ou 685 mm).

Tous les points de rotation présentent des garnitures bronze et acier au téflon. De plus, chaque point de rotation est muni d'un graisseur pour éliminer les débris et l'humidité afin de réduire les interruptions et d'offrir une durée de service plus longue.

Entretien

Le couvercle en acier monobloc du groupe moteur se retire facilement pour permettre l'accès à tous les composants majeurs.

Le réglage des fourches se fait facilement grâce à la tige de traction filetée.

L'emplacement du frein de stationnement simplifie l'inspection et le remplacement des composants.

Le moteur d'entraînement CA est sans balais pour éliminer l'inspection et le remplacement des balais.

Une liaison de communication CAN entre le contrôleur, la poignée de commande et l'affichage simplifie considérablement le câblage tout en améliorant le diagnostic.

Le dépannage est significativement accéléré grâce au câblage à code couleur, à l'écran d'affichage des codes défaut et au contrôleur à voyants DEL pour la communication des défauts. Extension d'analyse en option pour ajouter des fonctions d'entretien et de programmation.

Le chapeau du commutateur de la poignée de commande se retire facilement pour exposer les composants.

Le système InfoPoint™ permet à vos techniciens d'effectuer des réparations sans schémas complexes, diagrammes de câblage ni manuels d'entretien dans plus de 95 % des situations. La simplicité est totale avec le Guide de référence rapide InfoPoint™, les cartes de composants en couleur et les « conseils ciblés » répartis sur le chariot lui-même.

Roues et pneus

Roue motrice : caoutchouc plein de 10 po de diamètre x 4 po de large x 6,5 po de moyeu (254 mm de diamètre x 102 mm de large x 165 mm de moyeu)

Roues porteuses : poly de 3,25 po de diamètre x 4,5 po de large (83 mm de diamètre x 114 mm de large)

Les roulettes en option mesurent 3,5 po de diamètre x 2 po de large (90 mm de diamètre x 51 mm de large)

Guide de planification des palettes

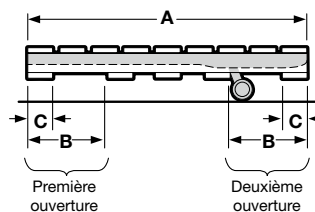

Sur les modèles de la série WP 3200, la roue porteuse se glisse dans la deuxième ouverture de la palette. Quand la dimension « A » correspond à la longueur nominale de fourche, la dimension « C » est de 6 po (150 mm) maximum et « B » de 14 po (355 mm) minimum.

Dispositifs d'avertissement en option

Alertes sonores ou visuelles

Les considérations de sécurité et les risques liés aux alarmes sonores de déplacement et aux gyrophares comprennent :

- L'utilisation de plusieurs alarmes et feux peut créer une certaine confusion.
- Les employés ignorent les alarmes et les feux une fois qu'ils y sont habitués au quotidien.
- Le cariste peut finir par déléguer aux piétons la responsabilité de regarder et de « faire attention ».
- Les alarmes constituent une nuisance sonore pour les caristes et les piétons.

Autres options disponibles

Contactez l'usine pour des options supplémentaires.

Les caractéristiques dimensionnelles et de performance sont susceptibles de varier dans les limites de tolérances de fabrication. La performance donnée est basée sur celle d'un véhicule moyen et est sujette à variation en fonction du poids, de l'état du chariot, de son équipement et de l'environnement de travail. Les produits et spécifications Crown peuvent être modifiés sans préavis.



crown.com

Crown s'engage à construire des chariots élévateurs conçus pour une utilisation sûre, mais ce n'est là que l'un des facteurs qui concourent à la sécurité. Crown encourage aussi les bonnes pratiques de respect de la sécurité; cela signifie mettre au point une formation continue des caristes, une supervision de la sécurité dans l'entreprise, un entretien régulier des chariots et un environnement de travail sûr. Rendez-vous sur crown.com et consultez notre section Sécurité pour en savoir davantage.

Parce que Crown améliore constamment ses produits, les spécifications peuvent être modifiées sans préavis.

Crown, le logo Crown, la couleur beige, le symbole Momentum, InfoLink, Work Assist, V-Force, InfoPoint, e-GEN et la poignée X10 sont des marques de commerce de Crown Equipment Corporation aux États-Unis et dans d'autres pays.

Droits d'auteur 2004–2024 Crown Equipment Corporation
SF14424-050 Rév. 01-24
Imprimé aux États-Unis.