

CROWN

WP 3200 SERIE

Specifiche tecniche

Transpallet con operatore a terra



WP 3210

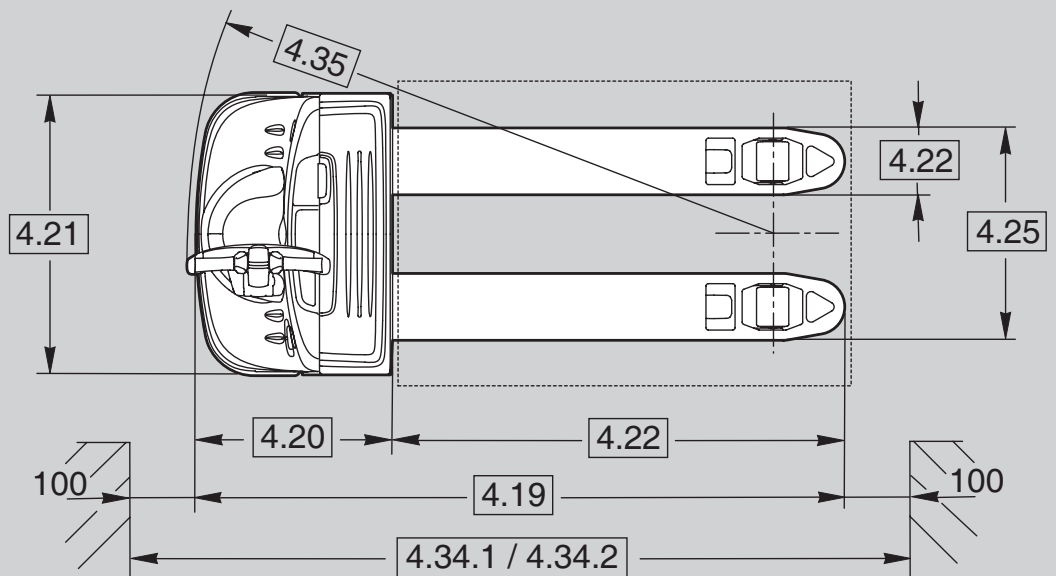
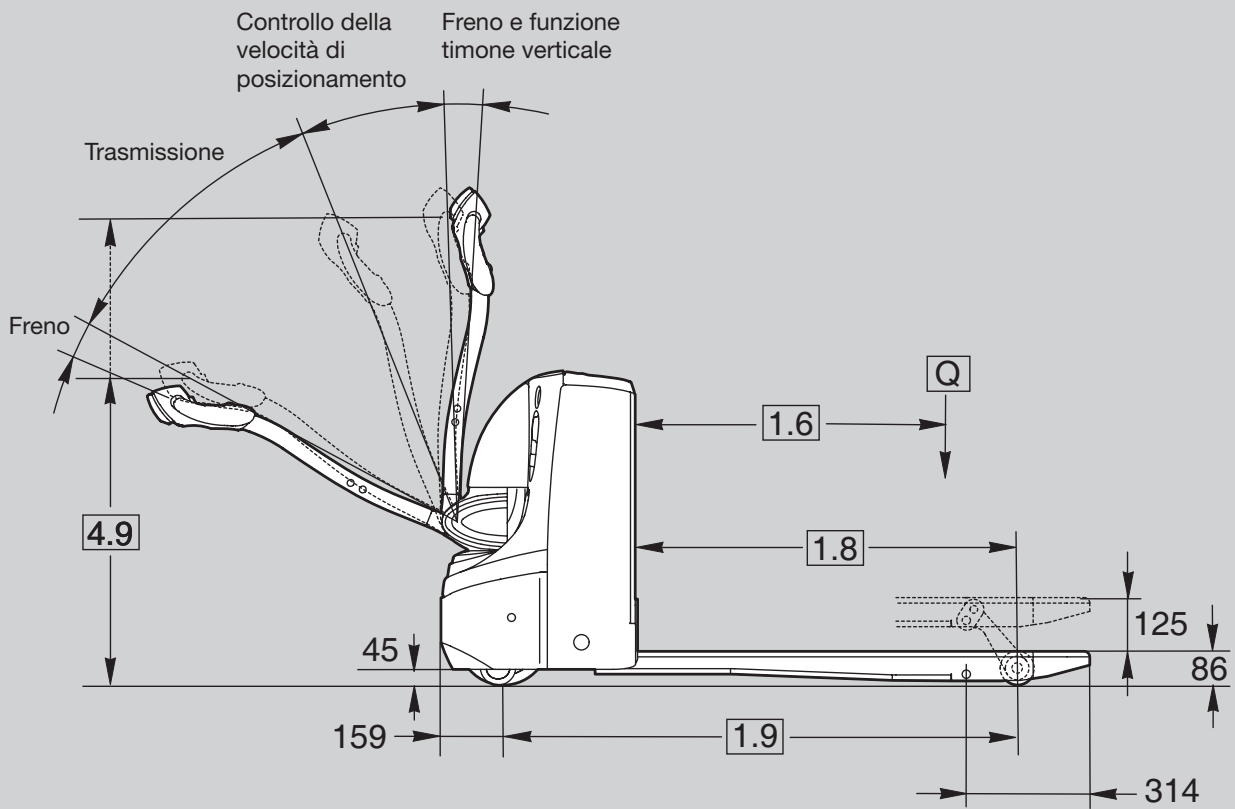

Marca distintiva	1.1	Produttore	Crown Equipment Corporation				
	1.2	Modello	WP 3210-1.6				
	1.3	Alimentatore	elettrico				
	1.4	Tipo operatore	con operatore a terra				
	1.5	Portata nominale	Q	t	1.6		
	1.6	Baricentro del carico	c	mm	vedere tabella 1		
	1.8	Distanza di carico ¹	sollevato	x	mm	vedere tabella 1	
	1.9	Interasse ¹	sollevato	y	mm	vedere tabella 1	
	Peso	2.1	Peso servizio	senza batteria		kg	vedere tabella 1
2.2		Carico sull'asse	con carico anteriore / posteriore		kg	vedere tabella 1	
2.3			senza carico anteriore / posteriore		kg	vedere tabella 1	
Pneumatici/ruote/ telaio	3.1	Pneumatici	Vulkollan + PU				
	3.2	Dimensioni del pneumatico	anteriore		mm	Ø 230 x 70	
	3.3		posteriore		mm	Ø 82 x 100	
	3.4	Ruote supplementari	ruote pivottanti				
	3.5	Ruote	numero anteriore/posteriore (x=motrice)				
	3.6	Battistrada	anteriore		b ₁₀	mm	484
	3.7		posteriore		b ₁₁	mm	350 / 370 / 500
Dimensioni	4.4	Altezza di sollevamento			h ₃	mm	125
	4.9	Leva di comando dell'altezza	in posizione di marcia min/max		h ₁₄	mm	780 / 1156 (1188)
	4.15	Altezza forche	forche abbassate		h ₁₃	mm	86
	4.19	Lunghezza totale			l ₁	mm	vedere tabella 1
	4.20	Lunghezza del telaio			l ₂	mm	500
	4.21	Larghezza totale ²			b ₁	mm	720
	4.22	Dimensione della forca	DIN ISO 2331		sp/l/L	mm	74 x 170 x 1150
	4.25	Scartamento forche			b ₅	mm	520 / 540 / 670
	4.32	Altezza da terra	Interasse centrale		m ₂	mm	28
	4.34.1	Larghezza corridoio *	per pallet 1000x1200 di traverso ⁴		A _{st}	mm	1948
4.34.2	Larghezza corridoio **	per pallet 800x1200 longitudinali ⁴		A _{st}	mm	1926	
4.35	Raggio di sterzata ¹	sollevato		W _a	mm	vedere tabella 1	
Dati sulle prestazioni	5.1	Velocità di marcia ⁵	con / senza carico			km/h	6.0 / 6.0
	5.1.1	Velocità di retromarcia ⁵	con / senza carico			km/h	6.0 / 6.0
	5.2	Velocità in sollevamento	con / senza carico			m/s	0.04 / 0.05
	5.3	Velocità in abbassamento	con / senza carico			m/s	0.05 / 0.05
	5.8	Max. Pendenza max superabile	con / senza carico, classificazione 5 min			%	10 / 25
	5.10	Freno di servizio					
Motore elettrico	6.1	Motore di trazione	potenza nominale a S2 60 min.			kW	1.2
	6.2	Motore pompa	potenza nominale per servizio S3 10%			kW	1.0
	6.3	Batteria	conforme a norma DIN 43531/35/36 A, B, C, n.		lung. x largh. x alt.	mm	146 x 660 x 604 ³
	6.4	Tensione batteria	Capacità nominale K _s			V/Ah	24 / 150
	6.5	Peso batteria					kg
8.1	Unità motrice						Transistor

Tabella 1					WP 3210-1.6					
1.6	Baricentro del carico		c	mm	400	500	600	600	600	700
1.8	Distanza del carico ¹	sollevato	x	mm	556	756	906	956	1056	1156
1.9	Interasse ¹	sollevato	y	mm	897	1097	1247	1297	1397	1497
2.1	Peso servizio	senza batteria		kg	279	283	288	290	293	295
2.2	Carico sull'asse	con carico	anteriore	kg	579	695	728	779	869	840
			posteriore	kg	1456	1344	1316	1267	1180	1211
2.3	Carico sull'asse	senza carico	anteriore	kg	301	322	335	339	347	353
			posteriore	kg	134	117	109	106	103	99
4.19	Lunghezza totale		l ₁	mm	1300	1500	1650	1700	1800	1900
4.22	Dimensione della forca		l	mm	800	1000	1150	1200	1300	1400
4.35	Raggio di sterzata ¹	sollevato	W _a	mm	1080	1280	1430	1480	1580	1680

 * Calcolo A_{st} basato su una lunghezza forche di 1000 mm

 ** Calcolo A_{st} basato su una lunghezza forche di 1150 mm

¹ Forche abbassate +61 mm

² con griglia reggicarico +12 mm

³ Configurazione A, tipo di cella secondo BS

⁴ Forche sollevate

⁵ 5.1 = Corpo macchina avanti / 5.1.1 = Forche avanti

WP 3215 & WP 3220

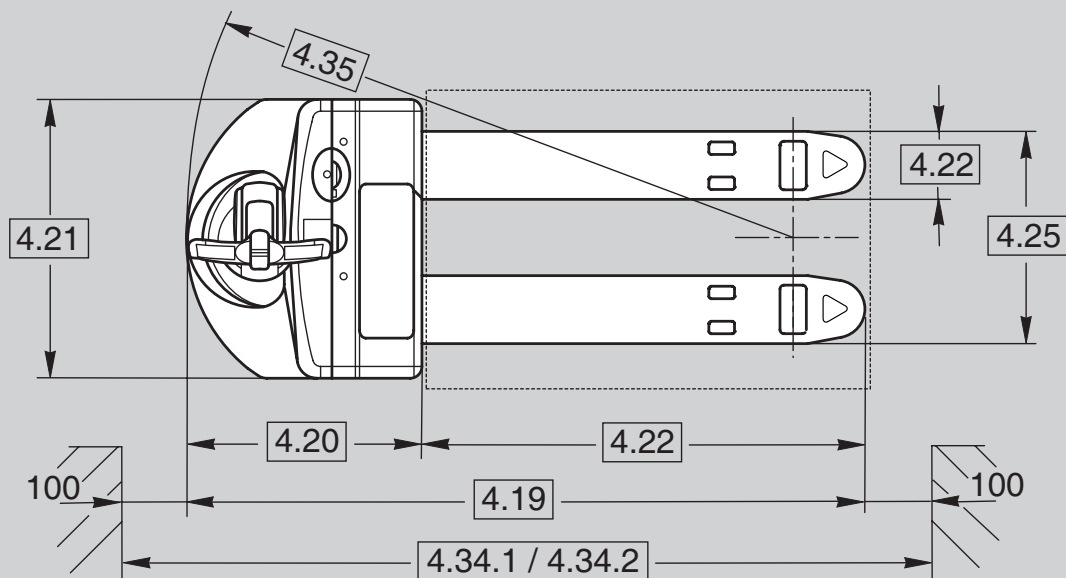
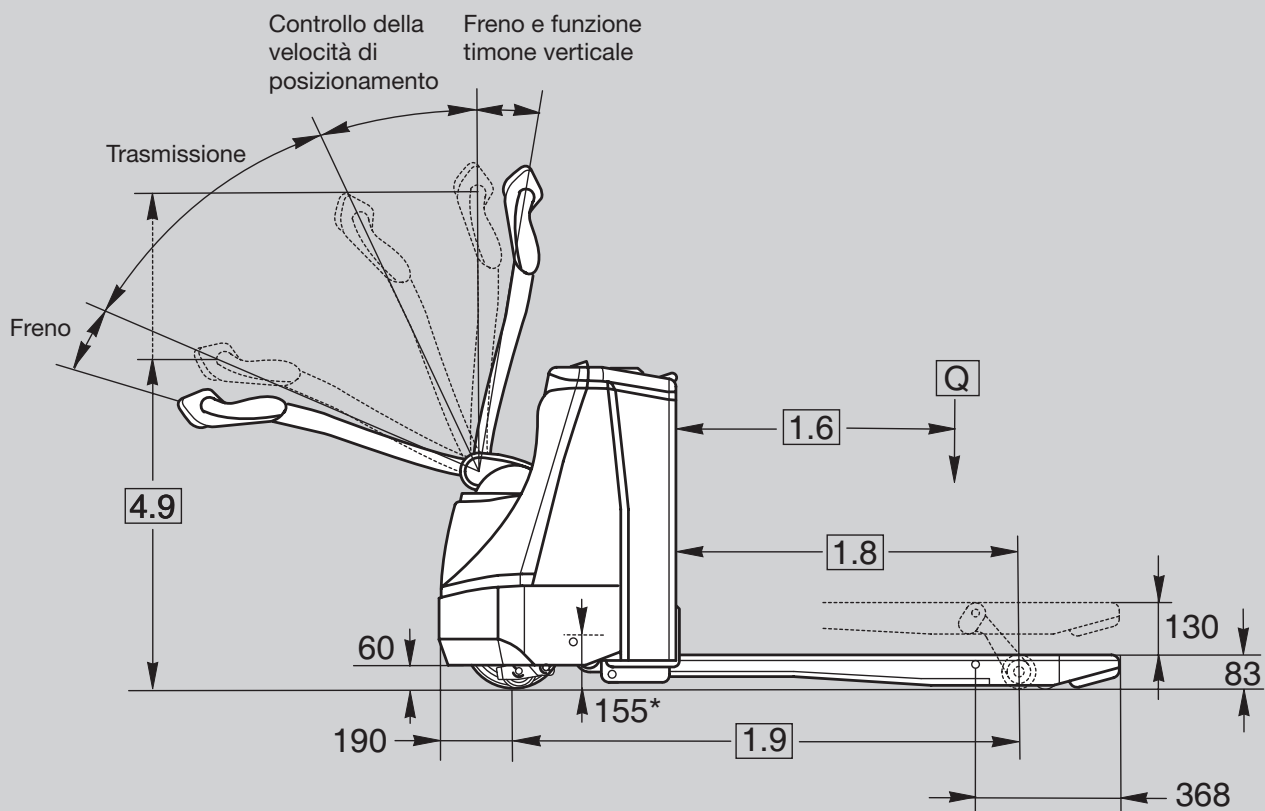

* altezza di estrazione a rulli della batteria

Marca distintiva	1.1	Produttore	Crown Equipment Corporation																	
	1.2	Modello						WP 3215-1.6					WP 3220-2.0							
	1.3	Alimentatore	elettrico																	
	1.4	Tipo operatore	con operatore a terra																	
	1.5	Portata nominale		Q	t	1.6					2.0									
	1.6	Baricentro del carico		c	mm	vedere tabella 1														
	1.8	Distanza del carico	sollevato	x	mm	vedere tabella 1														
	1.9	Interasse	sollevato	y	mm	vedere tabella 1														
	Peso	2.1	Peso servizio	senza batteria		kg	vedere tabella 1													
2.2		Carico sull'asse	con carico anteriore / posteriore		kg	vedere tabella 1														
2.3			senza carico anteriore / posteriore		kg	vedere tabella 1														
Pneumatici/ruote/ telaio	3.1	Pneumatici	Vulkollan + PU																	
	3.2	Dimensioni del pneumatico	anteriore		mm	Ø 250 x 85														
	3.3		posteriore		mm	Ø 82 x 110														
	3.4	Ruote supplementari	ruote pivotanti		mm	Ø 90 x 50														
	3.5	Ruote	numero anteriore/posteriore (x = motrice)			1x + 2/2														
	3.6	Battistrada	anteriore	b ₁₀	mm	476														
	3.7		posteriore	b ₁₁	mm	350 / 370 / 500														
Dimensioni	4.4	Altezza di sollevamento		h ₃	mm	130														
	4.9	Leva di comando dell'altezza	in posizione di marcia min/max	h ₁₄	mm	780 / 1197 (1268)														
	4.15	Altezza forche	forche abbassate	h ₁₃	mm	83														
	4.19	Lunghezza totale		l ₁	mm	vedere tabella 1														
	4.20	Lunghezza del telaio ^{3 4 5 6}	abbassata	l ₂	mm	546 (611)					611 (686)									
	4.21	Larghezza totale		b ₁	mm	712														
	4.22	Dimensione della forca	DIN ISO 2331	sp/L/L	mm	77 x 170 x 1150														
	4.25	Scartamento forche		b ₅	mm	520 / 540 / 670														
	4.32	Altezza da terra	Interasse centrale	m ₂	mm	28														
	4.34.1	Larghezza corridoio ^{* 4 5 6}	per pallet 1000x1200 di traverso ¹³	A _{st}	mm	1964					2029									
	4.34.2	Larghezza corridoio ^{** 4 5 6}	per pallet 800x1200 longitudinali ¹³	A _{st}	mm	1941					2006									
4.35	Raggio di sterzata	sollevato	W _a	mm	vedere tabella 1															
Dati sulle prestazioni	5.1	Velocità di marcia ¹²	con / senza carico		km/h	5.5 / 6.0														
	5.1.1	Velocità di retromarcia ¹²	con / senza carico		km/h	5.5 / 6.0														
	5.2	Velocità sollevamento	con / senza carico		m/s	0.04 / 0.06														
	5.3	Velocità abbassamento	con / senza carico		m/s	0.06 / 0.06														
	5.8	Max. Pendenza max superabile	con / senza carico, classificazione 5 min		%	10 / 25														
5.10	Freno di servizio				elettrico															
Motore elettrico	6.1	Motore di trazione	valore nominale a S2 60 min. / classe H		kW	1.5														
	6.2	Motore pompa	valore nominale a S3 15%		kW	1.3														
	6.3	Batteria	conforme a norma DIN 43531/35/36 A, B, C, no	lungh. x largh. x alt.	mm	146 x 660 x 604 ¹⁰ (212 x 624 x 627) ¹¹					212 x 624 x 627 ¹¹ (284 x 624 x 627) ¹¹									
	6.4	Tensione batteria	Capacità nominale K _s		V/Ah	24 / 150 (250)					24 / 250 (375)									
	6.5	Peso batteria			kg	153 (212)					212 (309)									
8.1	Unità motrice				Transistor															

Tabella 1				WP 3215-1.6				WP 3220-2.0										
1.6	Baricentro del carico	c	mm	400	500	600	600	400	500	600	600	700	800	800	900	1000	1200	
1.8	Distanza del carico ¹	sollevato	x	mm	544	744	894	944	544	744	894	944	1144	1244	1344	1544	1744	2144
1.9	Interasse ^{2 4 5 6}	sollevato	y	mm	900	1100	1250	1300	965	1165	1315	1365	1565	1665	1765	1965	2165	2565
2.1	Peso servizio ⁹	senza batteria	kg	315	320	323	325	315	320	323	325	334	349	354	366	383	407	
2.2	Carico sull'asse ⁹	con carico	anteriore	Kg	562	606	670	670	725	788	829	881	955	959	1020	1069	1030	940
		posteriore	Kg	1506	1467	1406	1408	1802	1744	1706	1656	1591	1597	1546	1509	1395	1209	
2.3	Carico sull'asse ⁹	senza Baricentro	anteriore	Kg	331	344	356	358	394	409	417	421	436	444	454	467	483	504
		posteriore	Kg	127	119	110	110	133	123	118	116	110	112	112	111	112	115	
4.19	Lunghezza totale ^{3 4 5 6}	abbassato	l ₁	mm	1346	1546	1696	1746	1411	1611	1761	1811	2011	2111	2211	2411	2611	3011
4.22	Dimensione della forca		l	mm	800	1000	1150	1200	800	1000	1150	1200	1400	1500	1600	1800	2000 ⁷	2400 ⁸
4.35	Raggio di sterzata ^{2 4 5 6}	sollevato	W _a	mm	1088	1288	1438	1488	1153	1353	1503	1553	1753	1853	1953	2153	2353	2753

1 Forche abbassate +56 mm

2 Forche abbassate +72 mm

3 Forche sollevate +16 mm

4 con estrazione batteria opzionale +32 mm

5 con griglia reggicarico opzionale +50 mm

6 aggiungere 65 mm per vano da 250 Ah su WP 3215, aggiungere 75 mm per vano da 375 Ah su WP 3220

7 Capacità ridotta a 1830 kg

8 Capacità ridotta a 1500 kg

9 Tutti i pesi si applicano ai piccoli vani batteria

10 Configurazione A, tipo di cella secondo BS

11 Configurazione B, tipo di cella secondo DIN 43535

12 5.1 = corpo macchina avanti / 5.1.1 = forche avanti

13 Forche sollevate

 * Calcolo A_{st} basato su una lunghezza forche di 1000 mm

 ** Calcolo A_{st} basato su una lunghezza forche di 1150 mm

con vani batteria opzionali grandi, utilizzare i valori fra parentesi

Dotazione standard

1. La leva di comando X10® pone tutte le funzioni del carrello elevatore a portata di mano dell'operatore
2. Impianto elettrico a 24 V con fusibile
3. Il sistema frenante e-GEN® offre frenatura elettrica a recupero d'energia senza attrito
4. Freno di stazionamento elettrico
5. Motore di trazione trifase (CA) esente da manutenzione
6. Vano batteria da 150 Ah (WP 3210, WP 3215); Vano batteria da 250 Ah (WP 3220)
7. Interruttore lepre/tartaruga che prevede due livelli di prestazioni di marcia programmabili
8. Controllo della velocità di posizionamento
9. Marcia con timone verticale
10. Interruttore a chiave
11. Pulsante di segnalazione acustica su ogni impugnatura
12. Connettore della batteria SBE 160 rosso
13. Interruttore di emergenza
14. Rulli di carico singoli e ruota motrice Vulkollan
15. Ruote orientabili in poliuretano caricate a molla
16. Invertitore di direzione di sicurezza
17. Indicatore di scarica della batteria con blocco del sollevamento, contatore integrato e lettura dei codici d'errore.
18. Blocco in rampa
19. Coperture in acciaio
20. Indicatori alle estremità delle forche

Dotazioni opzionali

1. Vano batteria da 250 Ah (WP 3215); Vano batteria da 375 Ah (WP 3220)
2. Connettore per batteria DIN 160 A
3. Temperatura di esercizio pari a -30 °C per allestimento cella frigorifera (WP 3215, WP 3220)
4. Lunghezza della forca e opzioni di scartamento
5. Funzione di estrazione batteria con rulliera su ambo i lati (solo vani da 250 Ah e 375 Ah, aumenta la lunghezza del telaio di 32 mm; non con griglia reggicarico)

6. Gomma ruota motrice Ø 250 x 100 mm
7. Gomma lamellare ruota motrice Ø 250 x 100 mm (WP 3215, WP 3220)
8. Ruota motrice Supertrac® Ø 250 x 85 mm
9. Ruote di carico doppie Ø 82 x 82 mm, Vulkollan®
10. Caricabatteria di bordo 35 Amp (WP 3210)
11. Caricabatteria di bordo sigillato 30 Amp (WP 3215, WP 3220, solo vani da 150 Ah e 250 Ah)
12. Tastiera
13. InfoLink® pronto (WP 3210 necessita di griglia reggicarico)
14. Griglia reggicarico (WP 3215, WP 3220, solo sollevamento, aumenta la lunghezza del telaio di 50 mm) (WP 3210 aumenta la larghezza complessiva di 12 mm)
15. Cinghia stabilizzatrice del carico
16. Marcature sulle forche saldate
17. Rulli di inserimento nel pallet (solo con ruote di carico singole)
18. Accessori Work Assist™
19. Batteria agli ioni di litio pronta
20. Vernice speciale

Telaio

La struttura ottimizzata in acciaio per telaio e forche presenta una garanzia di 5 anni. I coperchi rimovibili in acciaio assicurano la protezione dei componenti interni dagli urti e, allo stesso tempo, li rendono facilmente accessibili per la manutenzione.

Ruote e pneumatici

Gli ammortizzatori polimerici regolabili delle ruote orientabili assicurano una tenuta della ruota motrice eccellente e offrono al carrello una stabilità ottimale. I rulli di carico Vulkollan integrano un coperchio di protezione per proteggere il cuscinetto.

Impianto elettrico e frenata e-GEN®

Un robusto impianto elettrico a 24 V con fusibile assicura velocità di marcia e di sollevamento ottimali. Il controllo a transistor è sigillato contro sporcizia, polvere e umidità e assicura prestazioni affidabili. Un sistema diagnostico di bordo riduce i tempi di risoluzione dei problemi al minimo. Un handset opzionale consente la personalizzazione

di vari livelli di prestazioni in base ai requisiti del cliente e dell'applicazione.

Il sistema frenante e-GEN® utilizza la potenza del motore di trazione CA a coppia elevata per arrestare il carrello elevatore e mantenerlo fermo anche durante il funzionamento in salita o in discesa fino all'attivazione di un comando di marcia.

Unità motrice

La robusta scatola di trasmissione è progettata per una rumorosità minima. Un robusto set di ingranaggi elicoidali garantisce un funzionamento privo di problemi e una lunga vita. Il modulo di controllo a transistor funziona insieme al motore di trazione CA per fornire un'accelerazione reattiva e un controllo preciso.

Batteria e caricabatterie

La batteria è posizionata in sicurezza in un vano batteria completamente chiuso. La batteria e il connettore sono facilmente accessibili. Il coperchio della batteria può essere facilmente sganciato e aperto o rimosso. Sono disponibili caricabatteria di bordo opzionali.

Sistema di sollevamento idraulico

Il robusto motore idraulico dotato di pompa e serbatoio integrati assicura efficienza e resistenza. La valvola di comando del flusso consente un abbassamento uniforme anche quando il carrello elevatore è completamente carico. Una valvola di scarico pressione protegge componenti e telaio dal sovraccarico.

L'interruttore limite di sollevamento evita un consumo di energia non necessario, riduce le emissioni sonore e previene lo stress eccessivo sulle tiranterie di sollevamento.

Comandi operatore

La robusta leva di comando X10® di WP è progettata per consentire un raggio di sterzata ottimale con uno sforzo di sterzata ridotto. Tutti i pulsanti di comando sono azionabili con entrambe le mani e sono accessibili con il minimo movimento della mano e del polso. I pulsanti di segnalazione acustica sono integrati nelle impugnature. La manopola di marcia avanti/re-

tromarcia, dal design ergonomico, consente precisione di controllo della velocità. L'interruttore lepre/tartaruga consente agli operatori di selezionare un intervallo di velocità di marcia per adattarsi alle condizioni operative.

Controllo della velocità di posizionamento

Quando occorre muoversi in spazi limitati come i corridoi stretti della vendita al dettaglio o all'interno di autocarri e ascensori, l'operatore può spostare il timone dal range di marcia al range di controllo della velocità di posizionamento. In tal modo, la velocità di marcia nella direzione delle forche sarà automaticamente ridotta a 1,5 km all'ora, senza la necessità di doversi fermare o di impartire ulteriori comandi da parte dell'operatore. Questo garantisce un flusso di lavoro regolare e produttivo evitando, al contempo, interruzioni involontarie.

Marcia con timone verticale

La funzione di marcia con timone verticale compie un ulteriore passo in avanti. Quando è attivato, il carrello elevatore può essere spostato a una velocità massima di 1,5 km/h anche nel range di frenatura superiore tenendo semplicemente premuto l'interruttore di marcia nella direzione desiderata. Riducendo il raggio di sterzata del carrello elevatore, il sistema consente agli operatori di spostare facilmente i pallet abbassando, al contempo, il costo dei danni alle merci.

Norme di sicurezza

Conforme alle norme di sicurezza europee. Dimensioni e prestazioni indicate possono variare a causa delle tolleranze di fabbricazione. Le prestazioni indicate si basano su un veicolo di medie dimensioni e sono influenzate dal peso, dalle condizioni del carrello, dall'equipaggiamento e dalle condizioni dell'ambiente di utilizzo. I prodotti Crown e le relative specifiche tecniche sono soggette a modifica senza preavviso.

Stabilimento in Europa:

Crown Gabelstapler GmbH & Co. KG
Roding, Germania

www.crown.com