

CROWN

RT 4000 SERIE

Specifiche tecniche

Transpallet con operatore a bordo



RT 4020

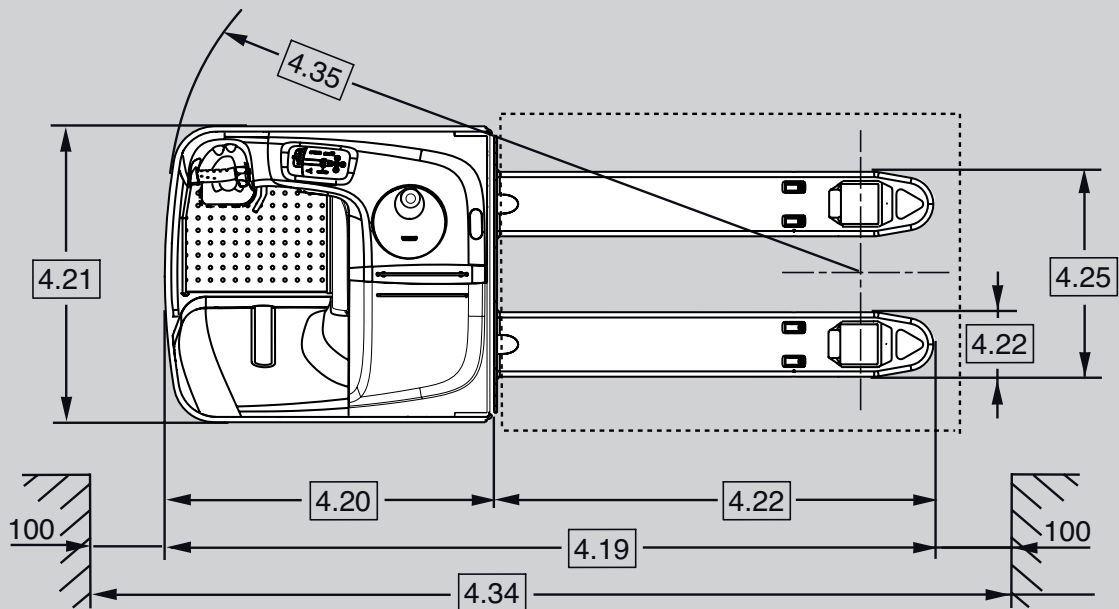
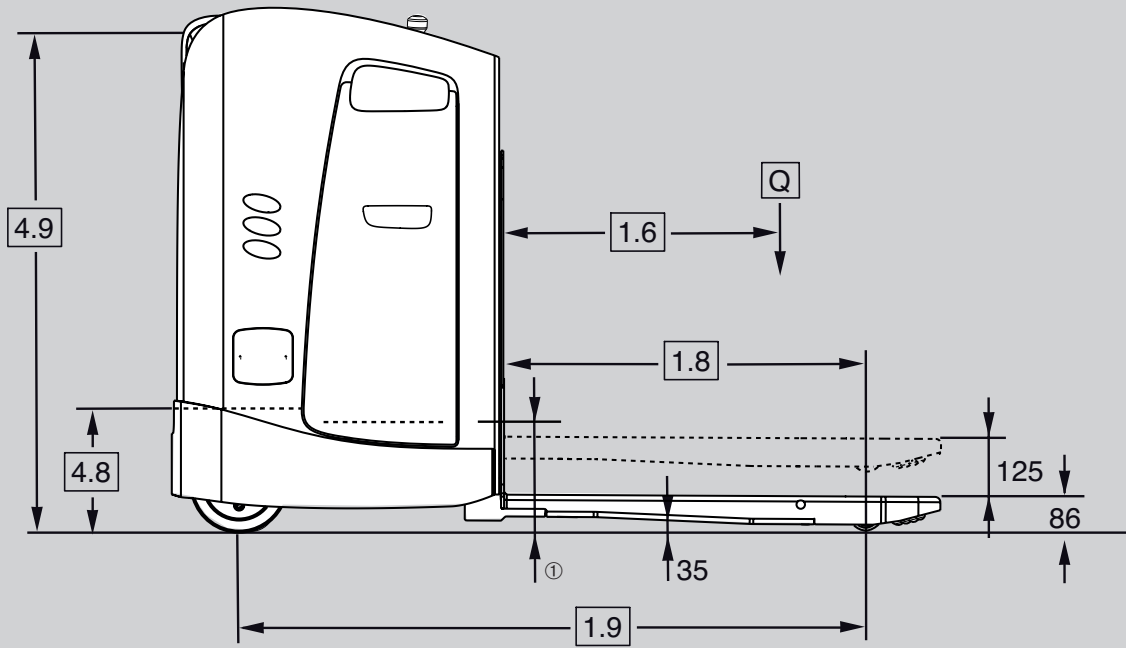

① Rulliere per batteria 260 mm

RT 4040

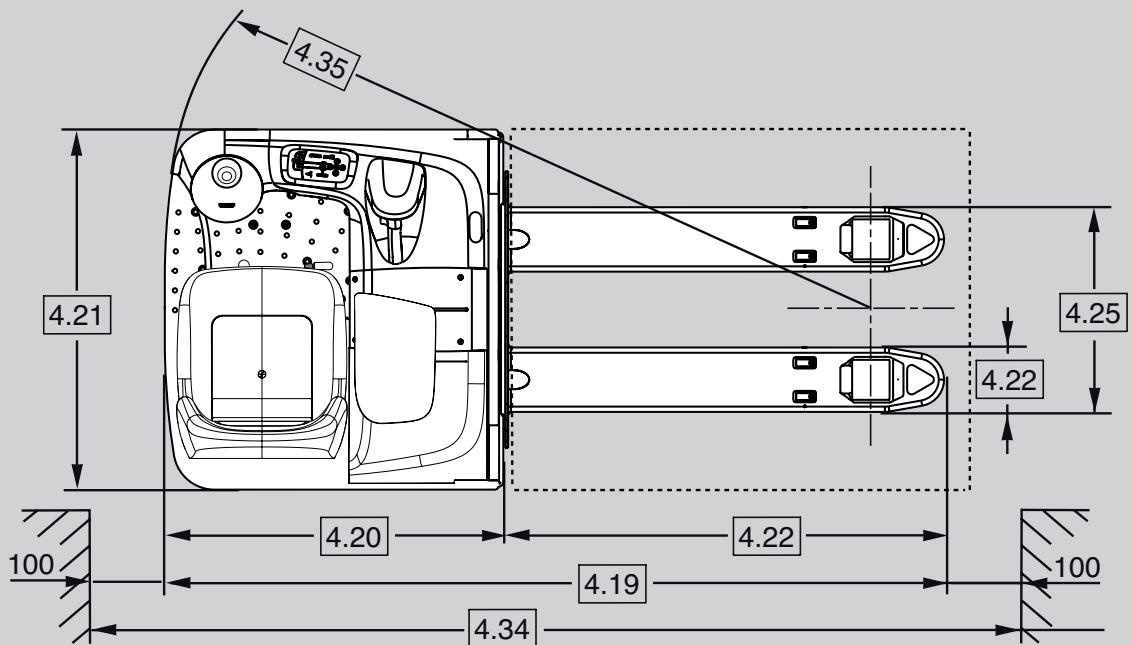
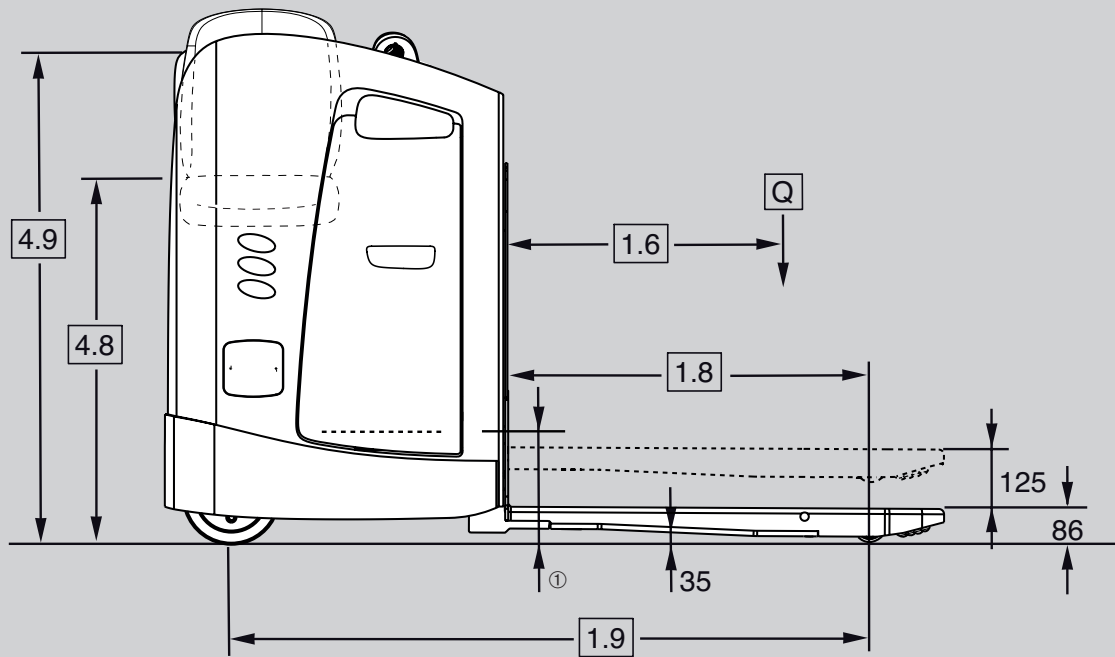

① Rulliere per batteria 260 mm

Marca distintiva	1.1	Produttore	Crown Equipment Corporation				
	1.2	Modello			RT 4020-2.0	RT 4020	
	1.3	Alimentatore			elettrico		
	1.4	Tipo operatore			Posizione in piedi	Posizione seduta	
	1.5	Portata nominale		Q	t	2,0	
	1.6	Baricentro del carico		c	mm	vedere tabella 1	
	1.8	Distanza del carico	sollevato	x	mm	vedere tabella 1	
	1.9	Interasse	sollevato	y	mm	vedere tabella 1	
		2.1	Peso servizio	senza batteria		kg	vedere tabella 1
2.2		Carico sull'asse	carico, anteriore/posteriore		kg	vedere tabella 1	
2.3		Carico sull'asse	senza carico, anteriore/posteriore		kg	vedere tabella 1	
Pneumatici/ruote/telaio	3.1	Pneumatici				Vulkollan	
	3.2	Dimensioni pneumatico	anteriori		mm	Ø 250 x 75	
	3.3	Dimensioni pneumatico	posteriore		mm	Ø 82 x 100	
	3.4	Ruote supplementari	ruota orientabile		mm	2x Ø 125 x 54	
	3.5	Ruote	numero anteriore/posteriore (x = ruote motrici)			1x + 2/2	
	3.6	Battistrada	anteriore	b ₁₀	mm	472	642
	3.7	Battistrada	posteriore	b ₁₁	mm	370	
Dimensioni	4.4	Altezza di sollevamento	altezza ripiegato	h ₃	mm	211	
	4.8	Altezza sedile	relativa ad altezza SIP/pedana	h ₇	mm	298	1.051
	4.9	Altezza leva di comando	in posizione di marcia	h ₁₄	mm	1.302	1.347
	4.15	Altezza forche	forche abbassate	h ₁₃	mm	86	
	4.19	Lunghezza totale	sollevate / abbassate identica	l ₁	mm	vedere tabella 1	
	4.20	Lunghezza del telaio	sollevate / abbassate identica	l ₂	mm	876	906
	4.21	Larghezza totale		b ₁	mm	780	950
	4.22	Dimensione della forca	secondo DIN ISO 2331	s/e/l	mm	vedere tabella 1	
	4.25	Scartamento forche		b ₅	mm	vedere tabella 1	
	4.32	Altezza da terra	interasse centrale	m ₂	mm	35	
	4.34.1	Larghezza corridoio ¹	per pallet 1000 x 1200 di traverso, sollevati	A _{st}	mm	2.277	2.323
	4.34.2	Larghezza corridoio ¹	per pallet 800 x 1200 longitudinali, sollevati	A _{st}	mm	2.077	2.123
	4.35	Raggio di sterzata	sollevato	W _a	mm	vedere tabella 1	
Dati sulle prestazioni	5.1	Velocità di marcia	con / senza carico, corpo macchina avanti		km/h	9,0 / 12,5	
	5.1.1	Velocità di retromarcia	con / senza carico, forche avanti		km/h	7,6 / 10,5	
	5.2	Velocità di sollevamento	con / senza carico		m/s	0,05 / 0,08	
	5.3	Velocità di abbassamento	con / senza carico		m/s	0,05 / 0,08	
	5.8	Max pendenza superabile	con / senza carico, classificazione 5 min		%	8 / 24	
	5.10	Freno di servizio				elettrico	
Motore elettrico	6.1	Motore di trazione	valore nominale a S2 60 min. / classe H		kW	4,0	
	6.2	Motore pompa	potenza nominale per servizio S3 10%		kW	1,3	
	6.3	Batteria	conforme a norma DIN 43531/35/36 A, B, C, n.			B	A
		Max portabatteria		lungh. x largh. x alt.	mm	284x624x627 (288x628x784)	273x830x627 (277x835x784)
	6.4	Tensione batteria ²	capacità nominale 5h		V/Ah	24 / 315-375 (420-465)	24 / 420-500 (560-620)
	6.5	Peso batteria ²	min/max		kg	288/302 (385/404)	372/391 (502/527)
	10.7	Livello di pressione sonora	al sedile dell'operatore		dB(A)	62	

¹ Il calcolo A_{st} si basa sulla configurazione standard del carrello con lunghezza forche 1.150 mm e lunghezza estremità forche 368 mm

² Con vani batteria opzionali grandi, utilizzare i valori fra parentesi

Tabella 1

1.2	Modello	RT 4020													
1.6	Baricentro del carico		c	mm	500	600	600	700	800	800	800	1.000	1.000	1.200	1.200
1.8	Distanza del carico ¹	sollevato	x	mm	757	907	957	1.157	1.357	1.032	995	1.432	1.395	1.832	1.795
1.9	Interasse ¹	sollevato	y	mm	1.456	1.606	1.656	1.856	2.056	1.731	1.694	2.131	2.094	2.531	2.494
2.1	Peso servizio	senza batteria		kg	687	692	694	700	727	727	727	753	753	778	778
2.2	Carico sull'asse	con carico	anteriore	kg	857	901	954	1.031	1.105	800	758	974	943	1.098	1.073
			posteriore	kg	1.830	1.791	1.740	1.669	1.622	1.927	1.969	1.779	1.810	1.680	1.705
2.3	Carico sull'asse	senza carico	anteriore	kg	504	518	523	539	563	532	528	569	565	599	596
			posteriore	kg	183	174	171	161	164	195	199	184	188	179	182
4.19	Lunghezza totale		l1	mm	1.876	2.026	2.076	2.276	2.476	2.476	2.476	2.876	2.876	3.276	3.276
4.22	Lunghezza forche		l	mm	1.000	1.150	1.200	1.400	1.600	1.600	1.600	2.000	2.000	2.400	2.400
4.22	Dimensioni della forca secondo DIN ISO 2331		s x e	mm	60 x 170					60 x 182					
4.22a	Lunghezza estremità forche			mm	368	368	368	368	368	693 *	730 **	693 *	730 **	693 *	730 **
4.25	Scartamento forche			mm	520 / 540 / 560 / 570 / 670					530 / 550 / 570 / 590 / 680					
4.35	Raggio di sterzata ¹	sollevato	Wa	mm	1.634	1.784	1.834	2.034	2.234	1.909	1.872	2.309	2.272	2.709	2.672

1.2	Modello	RT 4040													
1.6	Baricentro del carico		c	mm	500	600	600	700	800	800	800	1.000	1.000	1.200	1.200
1.8	Distanza del carico ¹	sollevato	x	mm	757	907	957	1.157	1.357	1.032	995	1.432	1.395	1.832	1.795
1.9	Interasse ¹	sollevato	y	mm	1.488	1.638	1.688	1.888	2.088	1.763	1.726	2.163	2.126	2.563	2.526
2.1	Peso servizio	senza batteria		kg	752	757	759	765	792	792	792	818	818	843	843
2.2	Carico sull'asse	con carico	anteriore	kg	905	949	1.002	1.080	1.154	852	810	1.026	994	1.150	1.125
			posteriore	kg	1.847	1.808	1.757	1.685	1.638	1.940	1.982	1.792	1.824	1.693	1.718
2.3	Carico sull'asse	senza carico	anteriore	kg	556	572	577	593	618	586	582	624	621	655	653
			posteriore	kg	196	185	182	172	174	206	210	194	197	188	190
4.19	Lunghezza totale		l1	mm	1.906	2.056	2.106	2.306	2.506	2.506	2.506	2.906	2.906	3.306	3.306
4.22	Lunghezza forche		l	mm	1.000	1.150	1.200	1.400	1.600	1.600	1.600	2.000	2.000	2.400	2.400
4.22	Dimensioni della forca secondo DIN ISO 2331		s x e	mm	60 x 170					60 x 182					
4.22a	Lunghezza estremità forche			mm	368	368	368	368	368	693 *	730 **	693 *	730 **	693 *	730 **
4.25	Scartamento forche			mm	520 / 540 / 560 / 570 / 670					530 / 550 / 570 / 590 / 680					
4.35	Raggio di sterzata ¹	sollevato	Wa	mm	1.680	1.830	1.880	2.080	2.280	1.955	1.918	2.355	2.318	2.755	2.718

¹ Forche abbassate +58 mm

* Solo con rullo di carico singolo

** Solo con rullo di carico in fila

Impianto elettrico / batterie

Sistema elettrico a 24 volt con capacità nominale della batteria da 315 Ah a 465 Ah (RT 4020) e da 420 Ah a 620 Ah (RT 4040). È possibile l'estrazione orizzontale della batteria.

Dotazione standard

1. Motore di trazione trifase (CA) Crown esente da manutenzione
2. Il sistema frenante e-GEN® offre la frenatura elettrica a recupero d'energia senza attrito. Il freno meccanico è utilizzato solo come freno di stazionamento
3. Sistema di controllo totale Crown Access 1 2 3®
 - Display LCD
 - Avviamento senza chiave con codice PIN
 - Diagnostica all'avviamento e durante il funzionamento
 - Indicatore di scarica della batteria e interruzione del sollevamento
 - 3 profili di prestazioni selezionabili per la trazione
 - Contatore per il monitoraggio di vari componenti del carrello
 - Diagnostica di bordo con funzionalità di individuazione dei guasti in tempo reale
 - Indicatore dell'angolo di sterzo
4. Vano operatore – RT 4020
 - Sterzo con configurazione destrorsa
 - Pianale sospeso
 - Sensore di presenza integrato
 - Imbottitura d'appoggio in gommapiuma morbida e avvolgente
5. Vano operatore – RT 4040
 - Sterzo con configurazione sinistrorsa
 - Altezza pianale regolabile
 - Sedile in materiale vinilico regolabile in base al peso dell'operatore, con regolazione corsa avanti/indietro
6. Connettori elettrici Deutsch sigillati
7. Interruttore di disconnessione dell'alimentazione elettrica
8. Ruota motrice, doppio rullo di carico a molla e ruote pivottanti e rulli di carico in Vulkollan
9. Rulli di carico singoli
10. Blocco in rampa
11. Connettore per batteria DIN 160 A Rema
12. Telaio e gruppo forche rinforzato per impieghi gravosi con sottotelaio realizzato in acciaio di spessore 8 mm

13. Coperture facilmente rimovibili compreso copribatteria per praticità di accesso
14. Sistema intelligente di sterzo elettrico, con riduzione velocità in curva
15. Rulli di entrata/uscita pallet

Dotazioni opzionali

1. Sterzo con configurazione sinistrorsa su RT 4020
2. Lunghezza della forca e opzioni di scartamento
3. Estrazione batteria con interblocco di sicurezza
4. Opzioni connettori batteria
5. Caricabatteria di bordo (solo RT 4020 con 315-375 Ah)
6. Sedile in tessuto (RT 4040)
7. Pneumatici ruote motrici in gomma, gomma lamellare, Powerfriction o Supertrac
8. Ruote di carico doppie
9. Allestimento per cella frigorifera
10. Predisposizione per InfoLink®
11. Alimentazione ad energia pulita a 12 V
12. Alimentazione a 24 V
13. Interruttore a chiave o tastiera
14. Opzioni griglia reggicarico
15. Avvisatore acustico di marcia
16. Tacche saldate sulle forche per il posizionamento dei pallet di traverso
17. Vernice speciale
18. Fari girevoli
19. Tubo accessori Work Assist™
20. Accessori Work Assist™
 - Vassoio di carico
 - Tasche portaoggetti
 - Portabevande
 - Portasacchetti per rifiuti
 - Portascanner a pistola
 - Blocchi portafogli piccoli, medi e grandi
 - Staffe di supporto per terminali WMS
21. Predisposizione per batteria agli ioni di litio
22. Pianale sospeso ottimizzato (RT 4020)
23. Sedile ribaltabile e poggiatesta richiudibile (RT 4020)

Impianto elettrico

Sistema elettrico a 24 volt gestito dal sistema di controllo totale Crown Access 1 2 3. Il motore di trazione CA, praticamente esente da manutenzione, fornisce comando e accelerazione validi a qualsiasi velocità.

Corpo macchina

Progettato per affrontare la severità delle operazioni di carico, il robusto corpo macchina è dotato di un sottotelaio

rinforzato di 8 mm di spessore a protezione dei componenti dell'unità motrice e pivottanti. Un sottotelaio di 8 mm protegge la batteria e la tiranteria di sollevamento. I coperchi rimovibili in acciaio assicurano la protezione dei componenti interni dagli urti e, allo stesso tempo, li rendono facilmente accessibili per la manutenzione.

Area operatore e comandi

Il modello RT 4020 è dotato di un interruttore di sicurezza brevettato per la barra di ingresso® che avverte l'operatore se il piede si trova al di fuori della protezione del vano operatore. Se il piede si trova sulla barra di ingresso, il carrello decelera automaticamente, scatta un allarme acustico e sul display del carrello appare "Barra di ingresso".

L'altezza del gradino ribassata e l'accesso largo e arrotondato facilitano la salita e la discesa dal carrello.

Un'imbottitura di appoggio sagomata sull'RT 4020 fornisce una morbida superficie di contatto.

L'attività in assetto laterale garantisce la massima visibilità in entrambe le direzioni di marcia. Le impugnature di comando sono rivestite in uretano per una migliore protezione dal freddo e dalle vibrazioni e sono corredate di pulsante di segnalazione acustica integrato per una facile attivazione.

La manopola di marcia avanti/retromarcia, dal design ergonomico, consente precisione di manovrabilità.

Lo sterzo elettrico migliora la manovrabilità e la reattività, anche con carichi pesanti. In combinazione con la riduzione della velocità

in curva, lo sterzo elettrico offre prestazioni di guida eccezionali in tutta sicurezza.

Sistema di controllo totale Access 1 2 3®

La tecnologia Crown Access 1 2 3 assicura prestazioni e comando ottimali offrendo un'interfaccia di comunicazione per l'operatore e il tecnico dell'assistenza, un coordinamento intelligente dei sistemi del carrello elevatore ed una manutenzione semplificata con criteri di diagnostica avanzata. Il display include uno strumento di servizio a bordo macchina

con funzionalità complete, grazie al quale i tecnici dell'assistenza possono visionare attivamente gli ingressi e le uscite durante il funzionamento del carrello. Non sono necessari PC portatili o console di servizio. La cronologia dei codici evento, che include gli ultimi 16 eventi, è accessibile tramite il display.

Il display assicura una pratica interfaccia per gli operatori, li tiene informati (contatore, indicatore di scarica della batteria, messaggi operatore, codici evento) su qualsiasi cambiamento relativo alle prestazioni del carrello e consente loro di scegliere uno dei tre profili di prestazioni, se abilitati.

La messa a punto delle prestazioni, accessibile tramite il display, permette di personalizzare le prestazioni del carrello in base a specifiche applicazioni o esigenze dell'operatore. Inoltre è possibile assegnare fino a 25 codici PIN ai singoli operatori e, se desiderato, abbinare tali codici a uno dei profili di prestazioni preprogrammati.

Sistema frenante e-GEN®

La potenza del motore di trazione CA ad elevata coppia viene utilizzata per arrestare il carrello e mantenerlo fermo anche durante il funzionamento in salita o discesa fino all'attivazione di un comando di marcia. Questo sistema elimina i punti di usura e la necessità di eseguire regolazioni, garantendo un utilizzo esente da manutenzione per l'intera durata utile del carrello.

Un freno di stazionamento automatico si attiva se il carrello viene arrestato e l'operatore abbandona la piattaforma o se si scollega l'alimentazione elettrica.

Norme di sicurezza

Conforme alle norme di sicurezza europee.

I dati relativi a dimensioni e prestazioni possono variare in considerazione delle tolleranze di fabbricazione. Le prestazioni indicate si basano su un veicolo di medie dimensioni e sono influenzate dal peso, dalle condizioni del carrello, dall'equipaggiamento e dalle condizioni dell'ambiente di utilizzo. I prodotti Crown e le relative specifiche tecniche sono soggette a modifica senza preavviso.