

CROWN

PTH 50 SERIE



Uitzonderlijk duurzaam

Crown neemt het ontwerp van elke truck serieus. De PTH 50-serie krijgt aandacht voor prestaties en waarde in alles van techniek en ontwerp tot productie en testen.

In tegenstelling tot de zogenaamde wegwerppalletwagens die vandaag de dag verkrijgbaar zijn, kan de PTH 50-serie van Crown vertrouwen op een solide constructie, royaal gebruik van staal en ergonomische voorzieningen die dit tot de meest gebruiksvriendelijke palletwagens maken – shift na shift, jaar na jaar. En met wereldwijd miljoenen verkochte trucks is onze reputatie een belangrijk onderdeel van elke unit die we verkopen.



Komt met **levenslang afgedichte en gesmeerde** busen en lagers waar andere fabrikanten smeermittelen gebruiken.

Versterkte daalhendel

1
MILJOEN
CYCLI

Een pompklep die **meer dan één miljoen cycli** getest is en hardverchroomde zuigers beperken de kans op verontreiniging en corrosie tot het minimum.

3
JAAR
GARANTIE*

Voel het verschil in het **sterke maar ergonomische ontwerp** van Crown, dat meer staal gebruikt waar dat het meest nodig is.

Het verfijnde ontwerp van de vorkuiteinden **verhoogt flexibiliteit** voor gebruik bij alle toepassingen met een vorkhoogte van 75 mm.

Stuurwielen en vorkrollen zijn vervaardigd met **hoogwaardige** materialen en lagers.

De tot C-profiel gevormde stalen vorken zorgen voor **extra stevigheid**.

Het stalen stangenstelsel en met dwarsverbindingen gesmede stalen hefvorken **voorkomen vervorming**.

Geel verchroomde bouten en assen zorgen ervoor dat **corrosie geen kans krijgt**.

Gebruiksgemak dat u kunt voelen

Eenvoudige hantering en veelzijdige prestaties maken de PTH 50-serie een ideale oplossing in elk onderdeel van uw bedrijf. Crown heeft de palletwagens ontworpen met voorzieningen die de bestuurder meer gemak bieden, zodat de palletwagen harder werkt voor u.

Repetitieve taken vereenvoudigd

Herhaalde taken makkelijker voltooid en minder vermoeidheid dankzij een ergonomische hendel met:

- een gevormd ontwerp
- een soepele pompwerking
- een neutrale stand van de hendel, voor ergonomische toegang
- een automatische terugkeer naar de verticale positie



Het oppakken en neerzetten van pallets is **geoptimaliseerd** met rollen, een loshoek en taps toelopende vorkuiteinden.

Kokervormige duwstaven voor een **langere levensduur**.



Scharnierende wielen

De PTH 50-serie heeft 180 mm grote scharnierende wielen die zijn ontworpen om optimaal contact met de vloer te houden om te helpen over ongelijke oppervlakken, oprijplaten en in en uit trailers te rijden.

Makkelijk te onderhouden

Niet alleen is de PTH 50-serie makkelijk te hanteren en manoeuvreren, Crown heeft deze bovendien zo onderhoudsvrij mogelijk ontworpen. Elk onderdeel is economisch te vervangen en snel leverbaar, zodat u moeite, tijd en geld kunt besparen.

De PTH 50-serie: uitzonderlijk duurzame waarde.
Neem contact met uw lokale Crown partner via crown.com

PTH Handbediende palletwagens

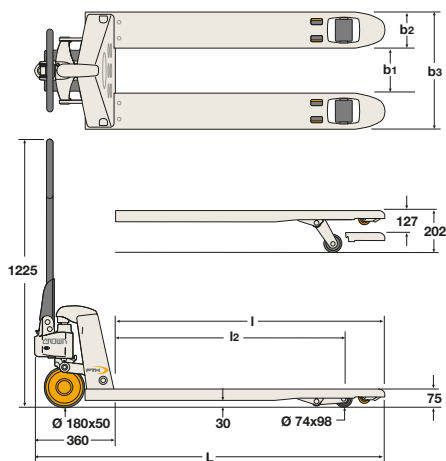

Model	Totale lengte L mm	Vorklengte l mm	Vorkrollen omlaag l2 mm	Vorkspreading buitenkant b3 mm	Vorkspreading binnenkant b1 mm	Gewicht kg
PTH 18-32	1155	795	648	450	130	55
PTH 18-39	1350	990	843	450	130	60
PTH 18-45	1510	1150	1003	450	130	64
PTH 20-32	1155	795	648	520	200	57
PTH 20-39	1350	990	843	520	200	62
PTH 20-45	1510	1150	1003	520	200	66
PTH 27-32	1155	795	648	685	365	61
PTH 27-39	1350	990	843	685	365	66
PTH 27-45	1510	1150	1003	685	365	70

Hefvermogen	2300 kg	Bandtype	Polyurethaan
Breedte van elke vork (b2)	160 mm	Stuurwielen	ø 180 x 50 mm
Hefhoogte	127 mm	Vorkrollen	ø 74 x 98 mm
Vrije ruimte tot de grond	30 mm		

PTH Palletwagens met scharlift

Het schematische overzicht geeft details over de palletwagen met handbediende scharlift. Zie het schema aan de rechterkant voor de specificaties van de palletwagen met elektrische scharlift.

Model	Heftype	Totale lengte mm	Vorklengte l mm	Vorkhoogte mm	Vorkspreading buitenkant mm	Vorkspreading binnenkant mm	Gewicht kg
PTH 50 S	Handbediend	1590	1150	85	540	220	158
PTH 50 PS	Elektrisch	1650	1150	85	540	220	195

Hefvermogen	1000 kg	Bandtype	Polyurethaan
Breedte van elke vork (b2)	160 mm	Stuurwielen	ø 180 x 50 mm
Hefhoogte	800 mm	Vorkrollen	ø 74 x 74 mm
Vrije ruimte tot de grond	17 mm		

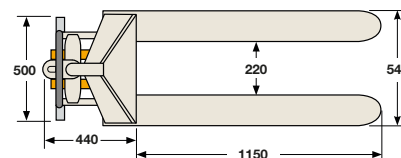
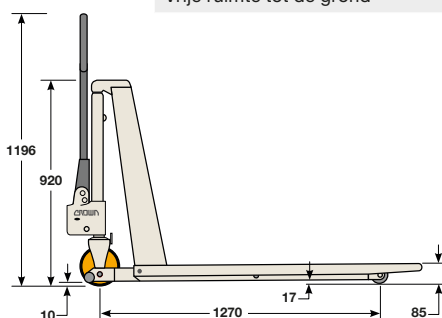
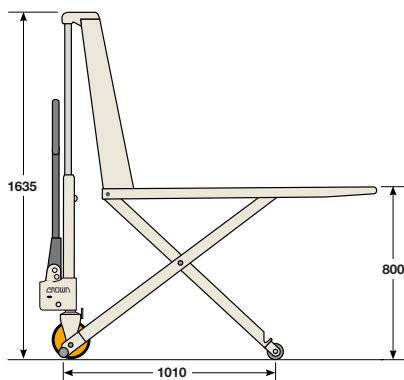

CROWN

Crown Gabelstapler GmbH & Co. KG
 Philipp-Hauck-Str. 12
 85622 Feldkirchen, Duitsland
Tel +49(0)89-93002-0
Fax +49(0)89-93002-133
crown.com

Omdat Crown zijn producten voortdurend verbetert, kunnen specificaties zonder aankondiging gewijzigd worden.

Crown, het Crown-logo, de kleur beige, het Momentum-symbool, Work Assist en het ecologic-logo zijn handelsmerken van Crown Equipment Corporation in de Verenigde Staten en andere landen.

Copyright 2016-2020 Crown Equipment Corporation
 PTH 50 BROCH NL 06/20, 10 - M01005-004-00
 Gedrukt in Duitsland

ecologic™

Clean Environment. Smart Business.

Gedrukt op elementair chloorvrij papier van hout uit duurzaam beheerde bossen.

twitter.com/crown_nl

news.crown.com/nl/