

**CROWN**

# C-G

Hefvermogen van 2000 tot 3500 kg

## Specificaties

LPG-heftruck met contragewicht



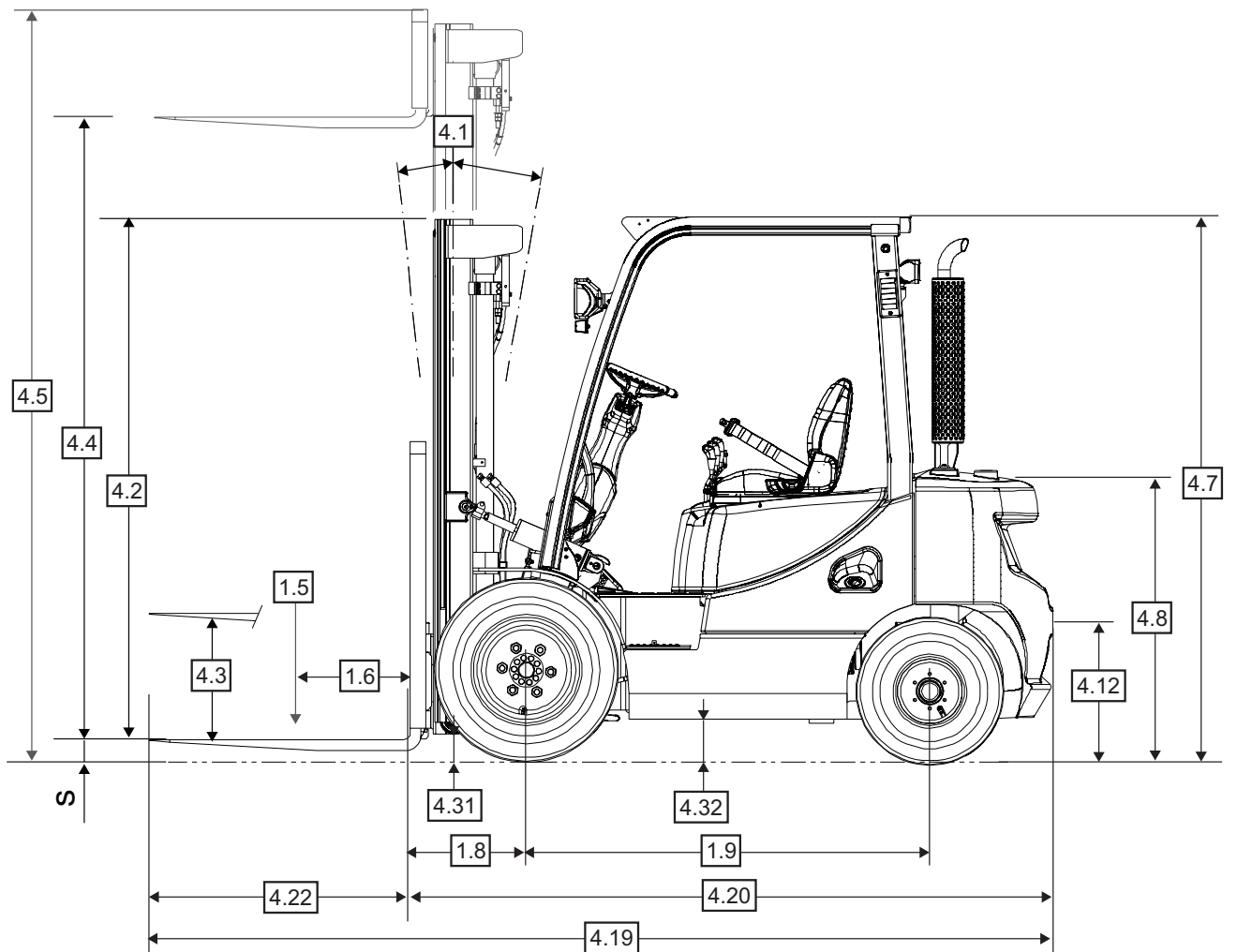
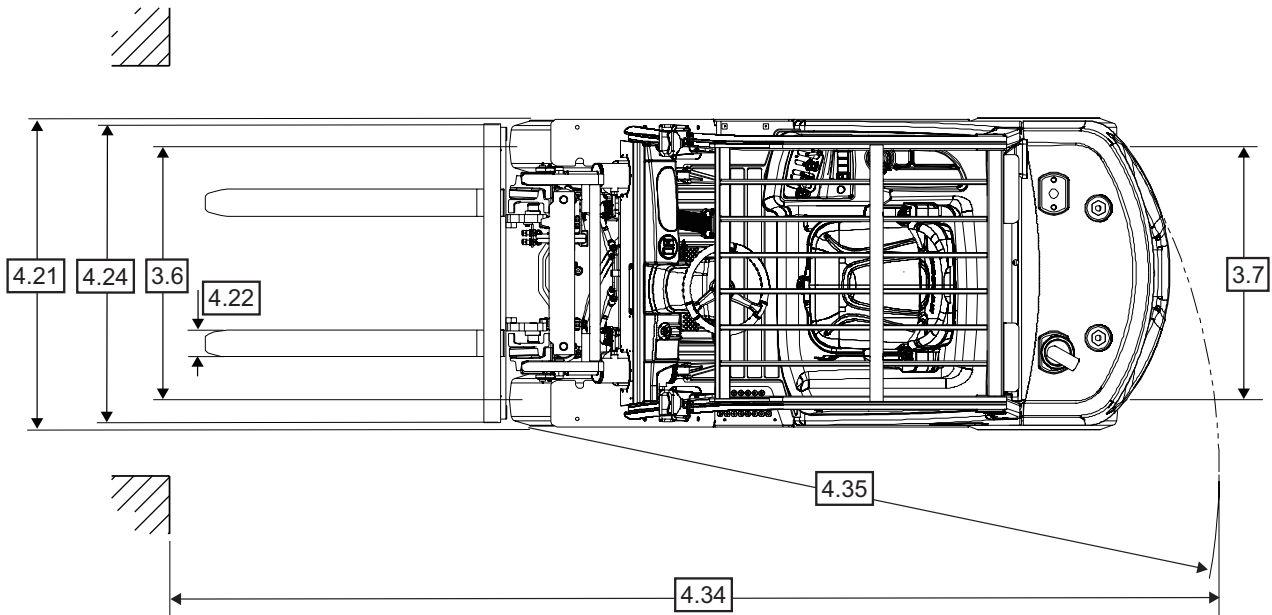

					CG 20 E-7	CG 25 E-7	CG 30 E-7	CG 33 E-7	CG 35 EC-7
					Onderscheidend kenmerk				
1.2	Model								
1.3	Voedingsbron	Elektrisch, diesel, lpg, benzine			LPG				
1.4	Besturingstype				Met zitplaats en conragewicht				
1.5	Nominaal hefvermogen / nominale last	Q	t		2,0	2,5	3,0	3,25	3,5
1.6	Lastzwaartepunt		c	mm	500				
1.8	Lastafstand	Midden van wiel tot voorkant van vork	x	mm	480		485		495
1.9	Wielbasis		y	mm	1625		1700		
Gewicht									
2.1	Servicegewicht			kg	3585	3965	4390	4565	4770
2.2	Asbelasting	Met lading, voor / achter		kg	4925 / 660	5645 / 820	6485 / 905	6835 / 980	7240 / 1030
2.3	Asbelasting	Zonder lading, voor / achter		kg	1720 / 1865	1640 / 2325	1745 / 2645	1700 / 2865	1690 / 3080
Banden/wielen/chassis									
3.1	Banden				Luchtband / superelastisch				
3.2	Bandenmaat	Voor, OD x Breedte x Velg Dia.		mm	7,00 x 15-12		28 x 9 x 15-12		250 x 15-18
3.3	Bandenmaat	Achter, OD x Breedte x Velg Dia.		mm	6,50 x 10-10			6,50 x 10-12	
3.5	Wielen	Aantal (x=aangedr.) voor / achter			2x / 2				
3.6	Profiel	Voor	b <sub>10</sub>	mm	975		982		1026
3.7	Profiel	Achter	b <sub>11</sub>	mm	1000				
Afmetingen									
4.1	Kanteling mast, vorkenbord	Voorover / achterover	$\alpha / \beta$	°	6 / 10				
4.2	Ingeschoven masthoogte		h <sub>1</sub>	mm	2175		2165		
4.3	Vrije heffing		h <sub>2</sub>	mm	147		152		
4.4	Hefhoogte		h <sub>3</sub>	mm	3230			3000	
4.5	Uitgeschoven masthoogte		h <sub>4</sub>	mm	4490			4260	
4.7	Hoogte beschermkap		h <sub>6</sub>	mm	2183				
4.8	Stoelhoogte	Met betrekking tot SIP / stahoogte	h <sub>7</sub>	mm	1026				
4.12	Hoogte koppeling		h <sub>10</sub>	mm	417				
4.19	Totale lengte		l <sub>1</sub>	mm	3565	3630	3744		3809
4.20	Voorbouw lengte	Lengte tot voorkant van de vork	l <sub>2</sub>	mm	2530	2595	2700	2730	2765
4.21	Totale breedte		b <sub>1</sub>	mm	1170		1197		1255
4.22	Vorkafmetingen	DIN ISO 2331	s/e/l	mm	40 x 100 x 1050		45 x 125 x 1050		
4.23	Vorkenbord	ISO 2328, klasse / type A		Klasse	II / A	II / A	III / A	III / A	III / A
4.24	Breedte vorkenbord		b <sub>3</sub>	mm	1103		1115		
4.31	Grondspeling	Met last, onder de mast	m <sub>1</sub>	mm	115		105		
4.32		Met last, midden wielbasis	m <sub>2</sub>	mm	143				
4.34.1	Gangpadbreedte	Voor pallets 1000 x 1200 diagonaal	A <sub>st</sub>	mm	3900	3945	4050	4080	4115
4.34.2		Voor pallets 800 x 1200 in de lengte	A <sub>st</sub>	mm	4100	4145	4250	4280	4315
4.35	Draaicirkel		W <sub>a</sub>	mm	2220	2265	2365	2395	2420
4.36	Interne draaicirkel		b <sub>13</sub>	mm	775		761		
Prestaties									
5.1	Rijsnelheid	Met last / zonder last		km/u	19 / 20		18 / 19		
5.2	Hefnelheid	Met last / zonder last		m/s	0,55 / 0,57	0,54 / 0,57	0,52 / 0,57	0,54 / 0,59	0,53 / 0,59
5.3	Daalsnelheid	Met last / zonder last		m/s	0,51 / 0,46				
5.5	Trekkraft	Met last / zonder last, (5 min. waarde)		N	17346 / 17080	17738 / 17274	17934 / 17655	17836 / 17674	17248 / 17024
5.6	Max. trekkraft	Met last / zonder last, (5 min. waarde)		N	19698 / 19251	20188 / 19460	20678 / 20046	20580 / 20083	19796 / 19194
5.8	Max. klimvermogen	Met last / zonder last, (5 min. waarde)		%	38,2 / 53,5	33,4 / 56,7	30,0 / 52,8	27,9 / 50,4	25,1 / 44,6
5.10	Bedrijfsrem	Bedrijfsrem			Voet / Hydraulisch				
		Parkeerrem			Handmatig / mechanisch				
Verbrandingsmotor									
7.1	Motorfabrikant / type				HMC 2.4				
7.2	Motorvermogen conform ISO 1585			kW	45,4				
7.3	Nominale snelheid			min-1	2600				
7.3.1	Koppel bij 1/min			Nm	179				
7.4	Aantal cilinders / slagvolume			- / cm <sup>3</sup>	4 / 2359				
7.5	Brandstofverbruik conform EN 16796 (lpg)			kg/u	2,7	2,9	3,2	3,4	3,5
7.5.6	CO <sub>2</sub> -equivalent volgens EN 16796 (lpg)			kg/u	9,2	9,8	10,9	11,5	11,9
7.10	Batterijspanning / nominale capaciteit			V/Ah	12 / 50				
Extra Gegevens									
10.1	Beschikbare werkdruk voor voorzetstukken			bar	156				
10.2	Oliestroom voor voorzetstukken			l/min	60				
10.4	Brandstoftankcapaciteit			l	51				

Let op: Waarden vermeld in het specificatieblad zijn afgerond. Prestaties kunnen variëren als gevolg van bedrijfsomstandigheden en / of vorkheftruckconfiguraties.

Producten en -specificaties kunnen zonder voorafgaande kennisgeving gewijzigd worden.

Mastkaart C-G 20 E-7

Mast-type	Max. hoogte vorken h <sub>3</sub>	Ingeschoven masthoogte h <sub>1</sub>	Uitgeschoven masthoogte h <sub>4</sub>		Masthoogte vrije heffing h <sub>2</sub>		Nominale lastcapaciteiten								
							Tilthoek						Hefvermogen		
			Met last-steunrek	Zonder last-steunrek	Met last-steunrek	Zonder last-steunrek	Enkel pneumatisch		Dubbel pneumatisch		Enkel vast		Enkel pneumatisch	Dubbel pneumatisch	Enkel vast
							Voorw.	Achterw.	Voorw.	Achterw.	Voorw.	Achterw.			
mm	mm	mm	mm	mm	mm	gra	gra	gra	gra	gra	gra	kg	kg	kg	
TL	2030	1575	3290	2830	147	147	6	10	6	10	6	10	2000	2000	2000
	2580	1850	3840	3380	147	147	6	10	6	10	6	10	2000	2000	2000
	2950	2035	4210	3750	147	147	6	10	6	10	6	10	2000	2000	2000
	3230	2175	4490	4030	147	147	6	10	6	10	6	10	2000	2000	2000
	3500	2425	4765	4305	147	147	6	10	6	10	6	10	2000	2000	2000
	3800	2575	5065	4605	147	147	6	10	6	10	6	10	2000	2000	2000
	3950	2650	5215	4755	147	147	6	10	6	10	6	10	2000	2000	2000
	4350	2850	5615	5155	147	147	6	10	6	10	6	10	2000	2000	2000
4960	3150	6215	5755	147	147	6	5	6	10	6	10	1900	1925	1975	
TF	2580	1850	3840	3310	645	1175	6	10	6	10	6	10	2000	2000	2000
	2950	2035	4210	3680	830	1360	6	10	6	10	6	10	2000	2000	2000
	3230	2175	4490	3960	970	1500	6	10	6	10	6	10	2000	2000	2000
	3600	2425	4865	4335	1220	1750	6	10	6	10	6	10	2000	2000	2000
TT	3900	1900	5165	4635	695	1200	6	8	6	8	6	8	2000	2000	2000
	4290	2035	5570	5040	830	1335	6	8	6	8	6	8	2000	2000	2000
	4730	2175	5990	5460	970	1475	6	8	6	8	6	8	1950	1950	2000
	4805	2200	6065	5535	995	1500	6	5	6	8	6	8	1950	1925	2000
	5560	2525	6815	6285	1320	1825	6	3	6	8	6	8	1650	1825	1875
	6010	2675	7265	6735	1470	1975	6	3	6	8	6	5	1300	1750	1825

Mastkaart C-G 25 E-7

Mast-type	Max. hoogte vorken h <sub>3</sub>	Ingeschoven masthoogte h <sub>1</sub>	Uitgeschoven masthoogte h <sub>4</sub>		Masthoogte vrije heffing h <sub>2</sub>		Nominale lastcapaciteiten								
							Tilthoek						Hefvermogen		
			Met last-steunrek	Zonder last-steunrek	Met last-steunrek	Zonder last-steunrek	Enkel pneumatisch		Dubbel pneumatisch		Enkel vast		Enkel pneumatisch	Dubbel pneumatisch	Enkel vast
							Voorw.	Achterw.	Voorw.	Achterw.	Voorw.	Achterw.			
mm	mm	mm	mm	mm	mm	gra	gra	gra	gra	gra	gra	kg	kg	kg	
TL	2030	1575	3290	2830	147	147	6	10	6	10	6	10	2500	2500	2500
	2580	1850	3840	3380	147	147	6	10	6	10	6	10	2500	2500	2500
	2950	2035	4210	3750	147	147	6	10	6	10	6	10	2500	2500	2500
	3230	2175	4490	4030	147	147	6	10	6	10	6	10	2500	2500	2500
	3500	2425	4765	4305	147	147	6	10	6	10	6	10	2500	2500	2500
	3800	2575	5065	4605	147	147	6	10	6	10	6	10	2500	2500	2500
	3950	2650	5215	4755	147	147	6	10	6	10	6	10	2500	2500	2500
	4350	2850	5615	5155	147	147	6	5	6	10	6	10	2500	2500	2500
4960	3150	6215	5755	147	147	6	3	6	10	6	10	2075	2450	2500	
TF	2580	1850	3840	3310	645	1175	6	10	6	10	6	10	2500	2500	2500
	2950	2035	4210	3680	830	1360	6	10	6	10	6	10	2500	2500	2500
	3230	2175	4490	3960	970	1500	6	10	6	10	6	10	2500	2500	2500
	3600	2425	4865	4335	1220	1750	6	10	6	10	6	10	2500	2500	2500
TT	3900	1900	5165	4635	695	1200	6	8	6	8	6	8	2500	2500	2500
	4290	2035	5570	5040	830	1335	6	5	6	8	6	8	2500	2500	2500
	4730	2175	5990	5460	970	1475	6	3	6	8	6	8	2450	2500	2500
	4805	2200	6065	5535	995	1500	6	3	6	8	6	8	2350	2475	2475
	5560	2525	6815	6285	1320	1825	6	3	6	8	6	5	1525	2325	2400
	6010	2675	7265	6735	1470	1975	6	3	6	8	6	3	1175	2250	2300

Opmerking: Mastspecificaties en nominaal hefvermogen zijn gebaseerd op een standaardchassis uitgerust met pneumatische banden.

Mastkaart C-G 30 E-7

Mast-type	Max. hoogte vorken h <sub>3</sub>	Ingeschoven mast-hoogte h <sub>1</sub>	Uitgeschoven masthoogte h <sub>4</sub>		Masthoogte vrije heffing h <sub>2</sub>		Nominale lastcapaciteiten								
			Met last-steunrek	Zonder laststeunrek	Met last-steunrek	Zonder laststeunrek	Tilthoek				Hefvermogen				
							Enkel pneumatisch		Dubbel pneumatisch		Enkel vast		Enkel pneu-matisch	Dubbel pneuma-tisch	Enkel vast
			Voorw.	Ach-terw.	Voorw.	Ach-terw.	Voorw.	Ach-terw.	LC 500 mm	LC 500 mm	LC 500 mm				
mm	mm	mm	mm	mm	mm	gra	gra	gra	gra	gra	gra	kg	kg	kg	
TL	2030	1565	3290	2880	152	152	6	10	6	10	6	10	3000	3000	3000
	2580	1840	3840	3430	152	152	6	10	6	10	6	10	3000	3000	3000
	2950	2025	4210	3800	152	152	6	10	6	10	6	10	3000	3000	3000
	3230	2165	4490	4080	152	152	6	10	6	10	6	10	3000	3000	3000
	3500	2415	4765	4355	152	152	6	10	6	10	6	10	3000	3000	3000
	3800	2565	5065	4655	152	152	6	10	6	10	6	10	3000	3000	3000
	3950	2640	5215	4805	152	152	6	10	6	10	6	10	3000	3000	3000
	4350	2840	5615	5205	152	152	6	5	6	10	6	10	3000	3000	3000
	4960	3140	6215	5805	152	152	6	3	6	10	6	10	2525	2900	2975
TF	2580	1840	3840	3355	640	1125	6	10	6	10	6	10	3000	3000	3000
	2950	2025	4210	3725	825	1310	6	10	6	10	6	10	3000	3000	3000
	3230	2165	4490	4005	965	1450	6	10	6	10	6	10	3000	3000	3000
	3600	2415	4865	4380	1215	1700	6	10	6	10	6	10	3000	3000	3000
TT	3900	1890	5165	4680	690	1175	6	8	6	8	6	8	2900	2900	2900
	4290	2025	5570	5085	825	1310	6	8	6	8	6	8	2900	2900	2900
	4730	2165	5990	5505	965	1450	6	3	6	8	6	8	2900	2900	2900
	4805	2190	6065	5580	990	1470	6	3	6	8	6	8	2825	2900	2900
	5560	2515	6815	6330	1315	1800	6	3	6	8	6	5	1850	2750	2825
	6010	2665	7265	6780	1465	1950	6	3	6	5	6	3	1425	2675	2750

Mastkaart C-G 33 E-7

Mast-type	Max. hoogte vorken h <sub>3</sub>	Ingeschoven mast-hoogte h <sub>1</sub>	Uitgeschoven masthoogte h <sub>4</sub>		Masthoogte vrije heffing h <sub>2</sub>		Nominale lastcapaciteiten								
			Met last-steunrek	Zonder laststeunrek	Met last-steunrek	Zonder laststeunrek	Tilthoek				Hefvermogen				
							Enkel pneumatisch		Dubbel pneumatisch		Enkel vast		Enkel pneu-matisch	Dubbel pneuma-tisch	Enkel vast
			Voorw.	Ach-terw.	Voorw.	Ach-terw.	Voorw.	Ach-terw.	LC 500 mm	LC 500 mm	LC 500 mm				
mm	mm	mm	mm	mm	mm	gra	gra	gra	gra	gra	gra	kg	kg	kg	
TL	2030	1565	3290	2880	152	152	6	10	6	10	6	10	3250	3250	3250
	2580	1840	3840	3430	152	152	6	10	6	10	6	10	3250	3250	3250
	2950	2025	4210	3800	152	152	6	10	6	10	6	10	3250	3250	3250
	3230	2165	4490	4080	152	152	6	10	6	10	6	10	3250	3250	3250
	3500	2415	4765	4355	152	152	6	10	6	10	6	10	3250	3250	3250
	3800	2565	5065	4655	152	152	6	10	6	10	6	10	3250	3250	3250
	3950	2640	5215	4805	152	152	6	10	6	10	6	10	3175	3250	3250
	4350	2840	5615	5205	152	152	6	5	6	10	6	10	3175	3250	3250
	4960	3140	6215	5805	152	152	6	3	6	10	6	8	2450	3125	3200
TF	2580	1840	3840	3355	640	1125	6	10	6	10	6	10	3250	3250	3250
	2950	2025	4210	3725	825	1310	6	10	6	10	6	10	3250	3250	3250
	3230	2165	4490	4005	965	1450	6	10	6	10	6	10	3250	3250	3250
	3600	2415	4865	4380	1215	1700	6	10	6	10	6	10	3250	3250	3250
TT	3900	1890	5165	4680	690	1175	6	8	6	8	6	8	3250	3250	3250
	4290	2025	5570	5085	825	1310	6	5	6	8	6	8	3250	3250	3250
	4730	2165	5990	5505	965	1450	6	3	6	8	6	8	2900	3175	3250
	5560	2515	6815	6330	1315	1800	6	3	6	8	6	5	1750	2975	3050
	6010	2665	7265	6780	1465	1950	6	3	6	5	6	3	1350	2875	2950

Opmerking: Mastspecificaties en nominaal hefvermogen zijn gebaseerd op een standaardchassis uitgerust met pneumatische banden.

## Mastkaart C-G 35 EC-7

Mast-type	Max. hoogte vorken h <sub>3</sub>	Ingeschoven mast-hoogte h <sub>1</sub>	Uitgeschoven masthoogte h <sub>4</sub>		Masthoogte vrije heffing h <sub>2</sub>		Nominale lastcapaciteiten								
			Met last-steunrek	Zonder laststeunrek	Met last-steunrek	Zonder laststeunrek	Tilthoek						Hefvermogen		
							Enkel pneumatisch		Dubbel pneumatisch		Enkel vast		Enkel pneumatisch	Dubbel pneumatisch	Enkel vast
			Voorw.	Achterw.	Voorw.	Achterw.	Voorw.	Achterw.	LC 500 mm	LC 500 mm	LC 500 mm				
mm	mm	mm	mm	mm	mm	gra	gra	gra	gra	gra	gra	kg	kg	kg	
TL	1800	1565	3060	2780	152	152	6	10	6	10	6	10	3500	3500	3500
	2350	1840	3610	3330	152	152	6	10	6	10	6	10	3500	3500	3500
	2720	2025	3980	3700	152	152	6	10	6	10	6	10	3500	3500	3500
	3000	2165	4260	3980	152	152	6	10	6	10	6	10	3500	3500	3500
	3495	2415	4760	4480	152	152	6	10	6	10	6	10	3500	3500	3500
	3655	2565	4915	4635	152	152	6	10	6	10	6	10	3500	3500	3500
	3805	2640	5065	4785	152	152	6	10	6	10	6	10	3500	3500	3500
	4205	2840	5465	5185	152	152	6	8	6	10	6	10	3425	3425	3500
	4805	3140	6065	5785	152	152	6	3	6	8	6	8	3250	3275	3375
TF	2350	1840	3610	3305	640	945	6	10	6	10	6	10	3500	3500	3500
	2720	2025	3980	3675	825	1130	6	10	6	10	6	10	3500	3500	3500
	3000	2165	4260	3955	965	1270	6	10	6	10	6	10	3500	3500	3500
	3495	2415	4755	4450	1215	1520	6	10	6	10	6	10	3500	3500	3500
TT	3555	1890	4815	4510	690	995	6	8	6	8	6	8	3400	3400	3400
	3960	2025	5220	4915	825	1130	6	8	6	8	6	8	3400	3400	3400
	4380	2165	5640	5335	965	1270	6	5	6	8	6	8	3375	3375	3400
	4820	2335	6085	5775	1135	1440	6	3	6	8	6	8	3250	3250	3350
	5205	2515	6465	6160	1315	1620	6	3	6	8	6	5	2600	3150	3250
	5655	2665	6915	6610	1465	1770	6	3	6	5	6	3	1975	3050	3150

Opmerking: Mastspecificaties en nominaal hefvermogen zijn gebaseerd op een standaardchassis uitgerust met pneumatische banden.

**Standaardfuncties**

- Euro niveau V-motor
- Richtingshendel
- Mastvergrendeling – kantelen, heffen en neerlaten
- 3-wegklep, 3 hendels
- Waterdichte connectoren
- Luchtreiniger met twee elementen
- Volledig drijvende aandrijf-as met oliegekoelde schijfremmen
- Eenvoudig te onderhouden
  - Geïntegreerde elektrische componenten in de aansluitdoos (relais en stoppen)
  - Toegang zonder gereedschap tot de zijvloermat en -plaat
  - Breed openingsbereik van de kap
- Ontwerpeigenschappen voor bestuurder
  - Hoge zichtbaarheid beschermkap- en mastontwerp
  - Brede, ruime vloerplaat
  - Verwijderbare vloermat en plaat
  - Sensor voor aanwezigheid bestuurder
  - Parkeerrem-alarm
  - Instapbalk
  - LCD-display
  - Indicator veiligheidsgordel
  - Verstelbare stuurkolom
  - Klein stuurwiel
  - 12 V stopcontact

**Optionele uitrusting**

- Ontwerpeigenschappen voor bestuurder
  - Automatisch kantelen
  - Spiegels
  - Premium verende bestuurdersstoel, met armsteun, verwarming en lendensteun
  - Modulaire cabineversies
  - Verwarming voor harde cabine
  - Radio met mp3-speler
- Verlichting
  - Led-werklichten voor met richtingaanwijzers
  - Led-achterlichten met achteruitrij- en richtingaanwijzers
  - Led-werklichten achter
- Geluidswaarschuwinginrichtingen
  - Signaal bij achteruitrijden
- Visuele waarschuwinginrichtingen
  - Knipperlicht
  - Vloerspot (blauw)
- Voorzetstukken
  - Aangehangen sideshift
  - Vorkpositioneerinrichting met geïntegreerde sideshift
- Achteruitrijcamera voor harde cabine
- Geschikt voor InfoLink

**Opmerkingen****waarschuwingapparaat**

Geluids- of visuele waarschuwingen  
Enkele veiligheidsoverwegingen en gevaren die gepaard gaan met geluidssignalen bij het rijden en lichten:

- Meerdere geluidssignalen en/of lichten kunnen verwarring veroorzaken.
- Werknemers negeren geluidssignalen en/of lichten als ze er dagelijks mee worden geconfronteerd.
- De bestuurder schuift de verantwoordelijkheid om uit te kijken mogelijk op de omstanders af.
- Ergert bestuurders en voetgangers.

**Andere opties zijn beschikbaar**

Neem voor meer opties contact op met Crown.

*Afmetingen en prestaties kunnen variëren afhankelijk van fabriekstoleranties. Prestaties zijn gegeven voor een gemiddelde truck en kunnen worden beïnvloed door gewicht, conditie, uitvoering en omgevingsfactoren. Crown-producten en -specificaties kunnen zonder voorafgaande kennisgeving gewijzigd worden.*